

Eksploatacja, części

Elektryczne, bezprzewodowe urządzenia do natrysku hydrodynamicznego



3A8369C

PL

Przenośny agregat do hydrodynamicznego nakładania farb i powłok budowlanych (390 PC). Do nakładania materiałów służących do malowania pasów (ES 500 Stencil). Urządzenie nie zostało dopuszczone do użytkowania w atmosferach wybuchowych lub miejscach zagrożonych wybuchem (sklasyfikowanych). Wyłącznie do zastosowań profesjonalnych.

Modele bezprzewodowe 390 PC: 25T804, 826280, 25T863, 25T943, 25T882, 25T805

Modele ES 500 Stencil: 25U513, 25U514

Maksymalne ciśnienie robocze 3300 psi (228 bar, 22,8 MPa)



Ważne instrukcje dotyczące bezpieczeństwa

Przed rozpoczęciem użytkowania sprzętu należy zapoznać się ze wszystkimi ostrzeżeniami i instrukcjami zawartymi w niniejszym dokumencie i instrukcjach pokrewnych. Należy zapoznać się z elementami sterującymi oraz znać zasady właściwego użytkowania urządzenia. Niniejszą instrukcję należy zachować.

Instrukcje powiązane

Instrukcja	Opis
311861	Pistolet (Contractor/FTX)
334599	Pompa
3A6285	Pistolet (Contractor PC)
311254	Silver/Flex Plus

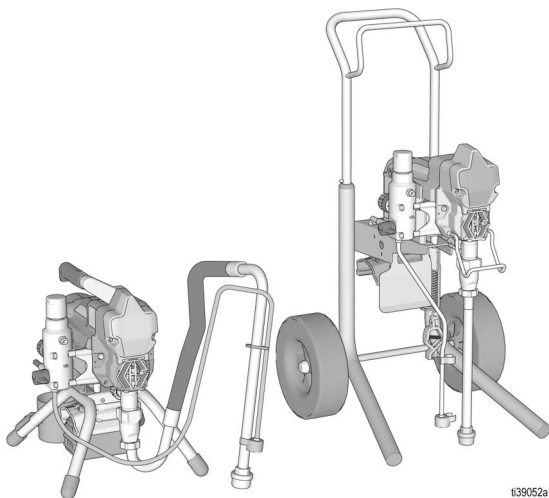

i39052a

Należy stosować wyłącznie oryginalne części zamienne firmy Graco.







Zastosowanie części zamiennych innych niż oryginalne części firmy Graco może spowodować unieważnienie gwarancji.

PROVEN QUALITY. LEADING TECHNOLOGY.

Spis treści

Modele	3
Ważne informacje dotyczące uziemiania	4
Ostrzeżenia	5
OSTRZEŻENIE	5
OSTRZEŻENIE	6
Identyfikacja komponentów	8
Model Stand	8
Hi-Boy	9
Instrukcje dotyczące uziemiania	10
Kubły	11
Procedura usuwania ciśnienia	12
Blokada spustu	13
Konfiguracja	14
Montaż i demontaż akumulatora	17
Rozruch	18
Eksploatacja	20
Montaż dyszy natryskowej	20
Natryskiwanie	20
Czyszczenie niedrożnej dyszy	22
Czyszczenie	23
Dobór płynu czyszczącego	26
Konserwacja	27
Rozwiązywanie problemów	28
Przepływ mechaniczny/cieczy	28
Instalacja elektryczna	31
Części	32
Pistolet, wąż i etykiety	38
Schemat połączeń	39
Parametry techniczne	40
California Proposition 65	41
Standardowa gwarancja firmy Graco	42
Informacja o firmie Graco	43

Modele

	Napięcie V DC akumulatora	Napięcie ładowarki V AC	Model	Stand 	Hi-Boy 
	60 USA/CA	120 USA/CA	Bezprzewodowy 390 PC	25T804	25T805
			ES 500 Stencil	25U513	
			Bezprzewodowy NOVA 390 PC	826280	
	54 EMEA/UK	230 EMEA	ES 500 Stencil	25U514	
			Bezprzewodowy 390 PC Classic	25T863	
	54 EMEA/UK	230 EMEA	Bezprzewodowy 390 PC Classic	25T943	
	54 ANZ/AP	230 ANZ/AP	Bezprzewodowy 390 PC	25T882	

UWAGA: Patrz **Pistolet, wąż i etykiety**, strona 38, aby uzyskać informacje na temat pistoletu natryskowego.

Bezprzewodowe urządzenie do natryskiwania 390 PC jest kompatybilne z wyszczególnionymi poniżej akumulatorami DEWALT® FLEXVOLT® 54 V i 60 V:

- DCB606 - 60 V/2 Ah (20 V/6 Ah)
- DCB546 - 54 V/2 Ah (18 V/6 Ah)
- DCB609 - 60 V/3 Ah (20 V/9 Ah)
- DCB547 - 54V/3 Ah (18V/9 Ah)
- DCB548 - 54 V/3 Ah (18 V/12 Ah)
- DCB612 - 60V/4 Ah (20V/12 Ah)

Powiązane instrukcje obsługi DEWALT

Instrukcja	Opis	Region
N463494	Instrukcja obsługi szybkiej ładowarki DEWALT DCB118	USA/CA
N463510 N463511	Instrukcja obsługi szybkiej ładowarki DEWALT DCB118-QW (część 1 i 2)	EMEA
N501136	Instrukcja obsługi szybkiej ładowarki DEWALT DCB118-XE	ANZ/AP

Ważne informacje dotyczące uziemiania



Ważne informacje dotyczące uziemiania

Przed rozpoczęciem pracy z urządzeniem natryskowym należy zapoznać się z niniejszą instrukcją użytkownika, w której znaleźć można komplet instrukcji dotyczących prawidłowej obsługi urządzenia oraz ostrzeżenia dotyczące bezpieczeństwa.

Poniższe informacje mają pomóc w zrozumieniu, kiedy należy używać przewodu uziemiającego i zacisku dostarczonego wraz z urządzeniem natryskującym.

Należy zapoznać się z informacjami umieszczonymi na etykiecie pojemnika z materiałem, aby określić, czy jest on na bazie oleju, czy też jest łatwopalny. Należy zwrócić się do dostawcy o wydanie karty charakterystyki substancji (SDS). Etykieta na pojemniku oraz karta MSDS określają zawartość materiału oraz związane z nim środki ostrożności.

Farby, powłoki oraz materiały do czyszczenia można zasadniczo przypisać do następujących **3 podstawowych rodzajów**:

Czy wymagany jest przewód uziemiający i zacisk?	Rodzaj materiału
Nie	MATERIAŁY NA BAZIE WODY: Etykieta na pojemniku powinna informować o tym, iż materiał można usunąć za pomocą wody z mydłem.
Tak 	MATERIAŁY NA BAZIE OLEJU: Etykieta umieszczona na pojemniku powinna informować o tym, iż materiał jest PALNY oraz że można go usuwać za pomocą benzyny lakowej lub niepalnego rozcieńczalnika do farby. Materiały na bazie oleju stosować na zewnątrz lub w odpowiednio wentylowanych pomieszczeniach z zapewnionym dopływem świeżego powietrza. Patrz ostrzeżenia dotyczące bezpieczeństwa zawarte w niniejszej instrukcji. Podczas korzystania z tego rodzaju materiału należy przestrzegać Instrukcje dotyczące uziemiania , strona 10.
Tak 	MATERIAŁY ŁATWOPALNE: Ten rodzaj materiału zawiera łatwopalne rozpuszczalniki, takie jak ksylen, toluen, nafta, MEK, rozpuszczalnik lakieru, aceton, denaturat oraz terpentyna. Naklejka na pojemniku powinna wskazywać, że materiał jest ŁATWOPALNY. Materiały łatwopalne należy wykorzystywać na zewnątrz lub dobrze wentylowanych pomieszczeniach, z dopływem świeżego powietrza. Podczas korzystania z tego rodzaju materiału należy przestrzegać Instrukcje dotyczące uziemiania , strona 10.

Ostrzeżenia

Poniższe ostrzeżenia dotyczą instalacji, użytkowania, uziemiania, konserwacji i napraw niniejszego urządzenia. Symbol wykrzyknika oznacza ostrzeżenie ogólne, natomiast symbol niebezpieczeństwa oznacza występowanie ryzyka związanego z daną procedurą. Gdy te symbole pojawiają się w treści instrukcji lub na etykietach ostrzeżenia, należy odnieść się do niniejszych ostrzeżeń. W stosownych miejscach w treści niniejszej instrukcji obsługi mogą pojawiać się symbole niebezpieczeństwa oraz ostrzeżenia związane z określonym produktem, których nie opisano w niniejszej części.

OSTRZEŻENIE



RYZYKO POŻARU I WYBUCHU (UZIEMIENIE)

Materiały na bazie oleju oraz materiały łatwopalne mogą podczas natryskiwania lub przepłukiwania generować ładunki elektrostatyczne. Elektryczność statyczna stwarza ryzyko pożaru lub wybuchu w obecności oparów farby lub rozpuszczalnika. W celu uniknięcia pożaru oraz wybuchu podczas natryskiwania materiałów łatwopalnych lub na bazie oleju należy:

- Podłączyć przewód uziemiający oraz zacisk do uziemionego uziemienia.
- Jeśli dojdzie do iskrzenia statycznego lub porażenia prądem, natychmiast przerwać procedurę. Nie używać pistoletów natryskowych do czasu zidentyfikowania i rozwiązania problemu.
- Wszystkie elementy systemu natryskowego, łącznie z pompą, zespołem węża, pistoletem natryskowym oraz przedmiotami w obszarze natrysku i wokół tego obszaru należy prawidłowo uziemić w sposób zabezpieczający przed wyładowaniami elektrostatycznymi i iskrami. Stosować przewodzące lub uziemione węże wysokiego ciśnienia firmy Graco, przeznaczone do stosowania z hydrodynamicznym urządzeniem natryskującym. Postępować zgodnie z instrukcjami opisanymi w sekcji **Instrukcje dotyczące uziemiania**, strona 10.
- Sprawdzić, czy wszystkie pojemniki i systemy zbiorcze są uziemione, aby zapobiec wyładowaniom ładunków elektrostatycznych. Nie stosować okładzin kubła, jeżeli nie mają właściwości antystatycznych lub przewodzących.



NIEBEZPIECZEŃSTWO POŻARU I WYBUCHU

Łatwopalne opary pochodzące z rozpuszczalników oraz farb, znajdujące się w obszarze roboczym mogą ulec zapłonowi lub eksplodować. Zasady zapobiegania wybuchowi, pożarowi lub eksplozji:



- nie natryskiwać materiałów zapalnych i łatwopalnych w pobliżu otwartych płomieni lub źródeł zapłonu, np. papierosów, silników zewnętrznych i urządzeń elektrycznych.
- Nie stosować farb ani rozpuszczalników zawierających fluorowcowane węglowodory.
- W zamkniętej przestrzeni nie można natryskiwać cieczy palnych ani wybuchowych.
- Zapewnić dobrą wentylację przestrzeni, w której odbywa się natryskiwanie. Utrzymywać odpowiedni przepływ świeżego powietrza w tej przestrzeni.
- Podczas natryskiwania, płukania, czyszczenia lub serwisowania zespół pompy musi znajdować się w dobrze wentylowanym miejscu, w odległości wynoszącej przynajmniej 20 ft (6,1 m) od obszaru natryskiwania. Nie natryskiwać modułu pompy.
- Nie wolno palić w obszarze natryskiwania ani natryskiwać w miejscach, w których występują płomienie oraz iskry.
- W obszarze natryskiwania nie wolno korzystać z przełączników światła, silników lub podobnych produktów generujących iskry.
- Obszar należy utrzymywać w czystości. Nie mogą się w nim znajdować pojemniki z farbami lub rozpuszczalnikiem, szmaty i inne łatwopalne materiały.
- Należy sprawdzić skład natryskiwanych farb i rozpuszczalników. Należy zapoznać się z kartami charakterystyki substancji niebezpiecznej (SDS) oraz etykietami dostarczonymi z farbami i rozpuszczalnikami. Należy postępować zgodnie z instrukcjami bezpieczeństwa producenta farby i rozpuszczalnika.
- W obszarze pracy powinna znajdować się sprawna gaśnica.



OSTRZEŻENIE



RYZIKO WTRYSKU PODSKÓRNEGO

Strumień pod wysokim ciśnieniem może być przyczyną wprowadzenia toksyn do organizmu i spowodować poważne obrażenia, których skutkiem może być amputacja. W takim wypadku **należy natychmiast zwrócić się o pomoc medyczną do chirurga.**



- Nie wolno kierować pistoletu w stronę osób lub zwierząt ani natryskiwać materiałami na osoby lub zwierzęta.
- Nie wolno zbliżać dłoni ani innych części ciała do dyszy natryskowej. Na przykład nie należy podejmować próby zatrzymania wycieku żadną częścią ciała.
- Należy zawsze używać osłony dyszy natryskowej. Nie wolno wykonywać natryskiwania, gdy osłona dyszy natryskowej nie znajduje się na swoim miejscu.
- Stosować dysze natryskowe produkcji firmy Graco.
- Podczas czyszczenia i wymiany dysz natryskowych wymagane jest zachowanie ostrożności. W przypadku zatkania dyszy natryskowej podczas natryskiwania należy wykonać **procedurę usuwania ciśnienia**, aby wyłączyć urządzenie i zmniejszyć ciśnienie przed zdjęciem dyszy natryskowej w celu jej oczyszczenia.
- Po odcięciu zasilania, w urządzeniu nadal utrzymuje się ciśnienie. Nie wolno pozostawiać bez nadzoru urządzenia podłączonego do zasilania lub znajdującego się pod ciśnieniem. **Przestrzegać procedury usuwania ciśnienia**, gdy urządzenie nie znajduje się pod nadzorem lub nie jest używane oraz przed serwisowaniem, czyszczeniem lub demontażem części.
- Należy się upewnić, że węże oraz części nie są uszkodzone. Uszkodzone węże lub części należy wymienić.
- System może wytwarzać ciśnienie 3300 psi (228 barów, 22,8 MPa). Stosować części lub akcesoria firmy Graco o parametrach znamionowych minimum na poziomie 3300 psi (228 barów, 22,8 MPa).
- Zawsze, gdy nie jest wykonywane natryskiwanie, należy zablokować spust. Sprawdzić, czy blokada spustu działa prawidłowo.
- Przed uruchomieniem urządzenia należy sprawdzić, czy wszystkie elementy są mocno połączone.
- Należy zapoznać się z procedurą szybkiego zatrzymywania urządzenia i usuwania ciśnienia. Należy dokładnie zapoznać się z elementami sterującymi.



RYZIKO ZWIĄZANE Z NIEPRAWIDŁOWYM UŻYTKOWANIEM URZĄDZENIA

Niewłaściwe użytkowanie urządzenia może prowadzić do śmierci lub poważnych obrażeń.



- Podczas natryskiwania należy zawsze korzystać z odpowiednich rękawic, osłony oczu i aparatu oddechowego lub maski.
- Nie wolno uruchamiać urządzenia lub wykonywać natryskiwania w pobliżu dzieci. Dzieci nigdy nie powinny zbliżyć się do urządzenia.
- Nie wolno przekraczać normalnego zasięgu ani stawiać urządzenia na niestabilnym podłożu. Należy zachowywać odpowiednią postawę i równowagę.
- Należy utrzymywać czujność i skupić się na wykonywanej czynności.
- Nie obsługiwać urządzenia w stanie zmęczenia albo pod wpływem substancji odurzających lub alkoholu.
- Nie wolno załamywać ani nadmiernie wyginać węża.
- Nie wystawiać węża na działanie temperatury lub ciśnienia przekraczającego wartości zalecane przez firmę Graco.
- Nie wolno używać węża do przesuwania lub podnoszenia wyposażenia.
- Nie wykonywać natryskiwania, jeżeli wąż jest krótszy niż 25 ft (7,6 m).
- Wszelkie pęknięte, złamane i brakujące części należy bezzwłocznie wymienić na oryginalne części firmy Graco. Patrz **Części**, strona 32.
- Nie zmieniać ani nie modyfikować sprzętu. Przeróbki lub modyfikacje mogą spowodować unieważnienie certyfikatów oraz zagrożenie bezpieczeństwa.
- Używać wyłącznie w suchych miejscach. Nie narażać na działanie wody ani deszczu.
- Używać w dobrze oświetlonych miejscach.
- Upewnić się, że urządzenie ma odpowiednie parametry znamionowe i że jest zatwierdzone do użytku w środowisku, w którym jest użytkowane.
- Nie używać i nie czyścić pistoletu natryskowego jeśli obudowa akumulatora jest otwarta.

OSTRZEŻENIE
**RYZIKO ZWIĄZANE Z CZĘŚCIAMI ALUMINIOWYMI POD CIŚNIENIEM**

Stosowanie urządzeń ciśnieniowych z cieczami, które nie są przeznaczone do kontaktu z aluminium, może spowodować silną reakcję chemiczną i doprowadzić do rozerwania urządzenia. Niezastosowanie się do niniejszego ostrzeżenia prowadzić może do zgonu, poważnych obrażeń ciała lub uszkodzenia mienia.

- Nie stosować 1,1,1-trichloroetanu, chlorku metylenu, innych halogenowanych rozpuszczalników węglowodorowych ani cieczy zawierających takie rozpuszczalniki.
- Nie stosować wybielacza chlorowego.
- Wiele innych cieczy może zawierać substancje chemiczne, które mogą wchodzić w reakcję z aluminium. Informacje dotyczące zgodności można uzyskać u dostawcy materiałów.

**ZAGROŻENIE ZWIĄZANE ZE ZGODNOŚCIĄ AKUMULATORA I ŁADOWARKI**

- Z tym narzędziem można używać wyłącznie akumulatorów i ładowarek maks. 54 V lub maks. 60 V marki DEWALT.
- ZAPOZNAĆ SIĘ ZE WSZYSTKIMI INSTRUKCJAMI dołączonymi do tego narzędzia, dotyczącymi bezpieczeństwa i użytkowania akumulatorów i ładowarek.
- Nie myć i nie spryskiwać akumulatora.
- Nie czyścić akumulatora w sposób inny niż za pomocą ściereki zwilżonej wodą.

**RYZIKO TOKSYCZNEGO DZIAŁANIA CIECZY LUB OPARÓW**

W przypadku przedostania się do oczu lub na powierzchnię skóry, wprowadzenia do dróg oddechowych lub połknięcia toksyczne ciecz lub opary mogą spowodować poważne obrażenia ciała lub zgon.

- Szczegółowe informacje na temat konkretnych zagrożeń związanych ze stosowanymi cieczami znajdują się w karcie charakterystyki substancji (SDS).
- Niebezpieczne ciecz należy przechowywać w odpowiednich pojemnikach, a ich utylizacja musi być zgodna z obowiązującymi wytycznymi.

**RYZIKO ZWIĄZANE Z CZĘŚCIAMI RUCHOMYMI**

Ruchove części mogą ścisnąć, skaleczyć lub obciąć palce oraz inne części ciała.



- Nie zbliżać się do ruchomych części.
- Nie obsługiwać urządzenia bez założonych osłon i pokryw zabezpieczających.
- Urządzenie może uruchomić się bez ostrzeżenia. Przed sprawdzeniem, przeniesieniem lub serwisowaniem urządzenia należy wykonać **procedurę odciążenia** i odłączyć wszystkie źródła zasilania.

**ŚRODKI OCHRONY INDYWIDUALNEJ**

Podczas przebywania w obszarze pracy należy nosić odpowiedni sprzęt ochronny, który pomoże zapobiec poważnym obrażeniom ciała, w tym urazom oczu, utracie słuchu, wdychaniu toksycznych oparów oraz oparzeniom. Środki ochrony osobistej obejmują między innymi:

- Środki ochrony oczu i słuchu.
- Respiratory, odzież ochronną i rękawice zgodne z zaleceniami producenta cieczy oraz rozpuszczalnika.

Identyfikacja komponentów

Identyfikacja komponentów

Model Stand

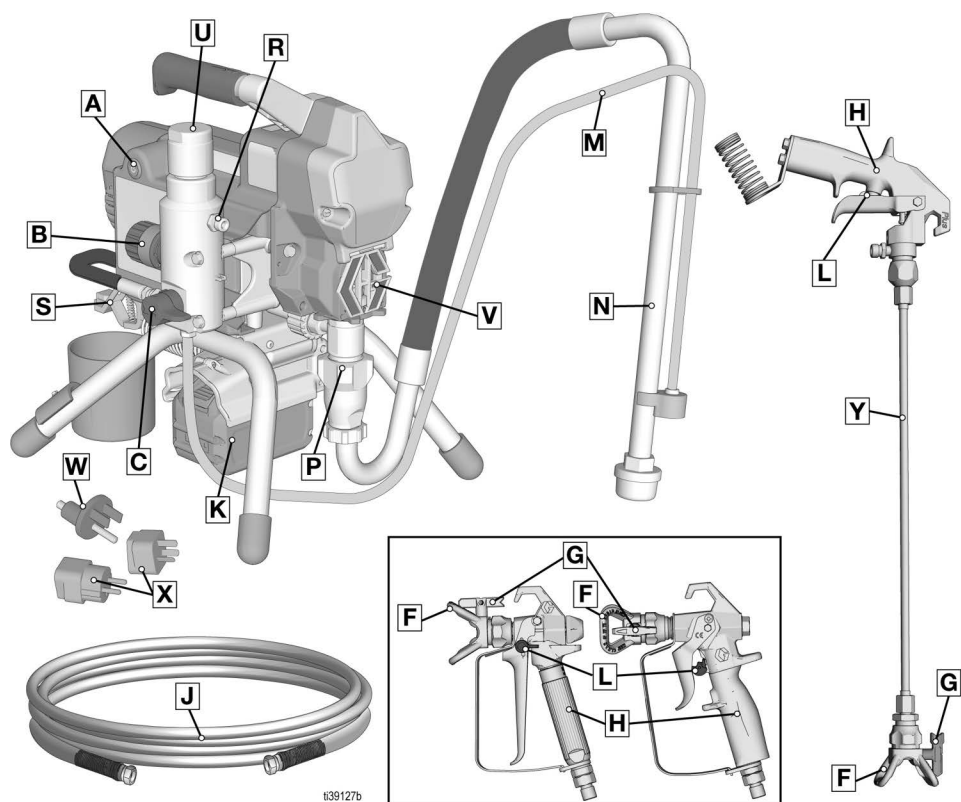

t39127b

A	Przełącznik ON/OFF (WŁ./WYŁ.)
B	Sterowanie ciśnieniem
C	Zawór zalewania/natryskiwania
F	Oslona dyszy
G	Dysza rozpylająca
H	Pistolet
J	Wąż hydrodynamiczny
K	Akumulator
L	Blokada spustu
M	Przewód odpływowy

N	Wąż syfonowy
P	Pompa
R	Wylot cieczy
S	Przewód uziemiający i zacisk
U	Filtr
V	Oslona palca / punkt wlewu płynu TSL
W	Adapter gniazda uziemiającego
X	Adapter wtyczki uziemienia
Y	Przedłużenie pistoletu Stencil
Etykieta z oznaczeniem modelu/numerem seryjnym (nie pokazano, umieszczona na spodzie urządzenia).	

Hi-Boy

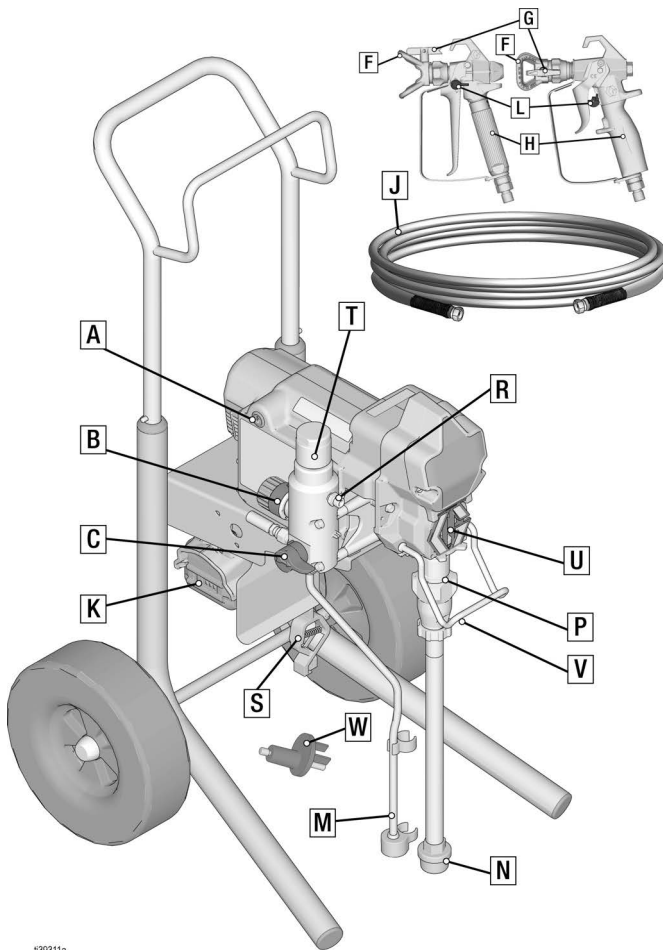

139311a

A	Przełącznik ON/OFF (WŁ./WYŁ.)
B	Sterowanie ciśnieniem
C	Zawór zalewania/natryskiwania
F	Ośłona dyszy
G	Dysza rozpylająca
H	Pistolet
J	Wąż hydrodynamiczny
K	Akumulator
L	Blokada spustu
M	Przewód odpływowy

N	Wąż syfonowy
P	Pompa
R	Wylot cieczy
S	Przewód uziemiający i zacisk
T	Filtr
U	Ośłona palca / punkt wlewu płynu TSL
V	Hak na kubek
W	Adapter gniazda uziemiającego
	Etykieta z oznaczeniem modelu/numerem seryjnym (nie pokazano, umieszczona na spodzie urządzenia).

Instrukcje dotyczące uziemiania (materiały na bazie oleju oraz materiały łatwopalne)



W celu zmniejszenia ryzyka wystąpienia iskrzenia elektrostatycznego urządzenie należy uziemić. Iskrzenie statyczne może doprowadzić do generowania oparów, które mogą ulec zapłonowi lub skutkować wybuchem, prowadzącym do ciężkich obrażeń ciała. Prawidłowe uziemienie powinno obejmować przewód umożliwiający upływ prądu elektrycznego.

Urządzenie natryskowe zostało wyposażone w przewód uziemiający i zacisk. Podczas natryskiwania lub przepłukiwania materiałów na bazie oleju lub łatwopalnych zacisk musi pozostawać podłączony do uwierzytelnionego uziemienia.

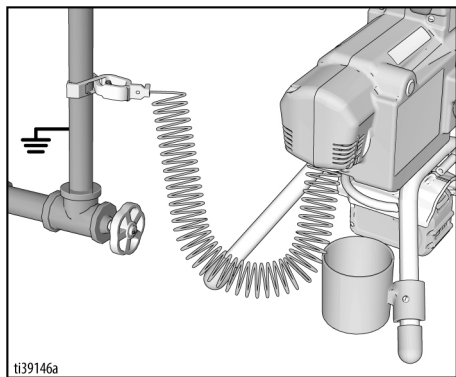

Rura z wodą może zostać wykorzystana jako uwierzytelnione uziemienie. Podłączyć przewód uziemiający oraz zacisk do metalowej rury z wodą.

Prawidłowo uziemione gniazdko elektryczne może również zostać wykorzystane jako uwierzytelnione uziemienie. Użyć dostarczonego adaptera do gniazdka.

Podłączyć adapter do uziemionego gniazdka. Podłączyć przewód uziemiający i zacisk do metalowego kołka na adapterze. Jeśli przewód uziemiający jest zbyt krótki, aby dosięgnął wyjścia uziemienia, między adapterem a wyjściem należy użyć przedłużacza 3-żyłowego.

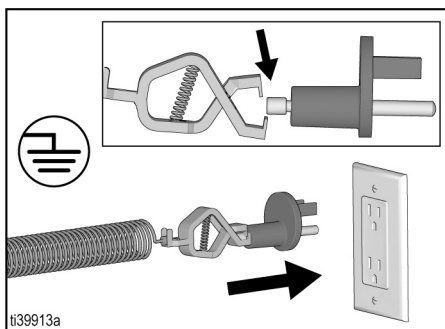

Wężę do cieczy: W celu zapewnienia ciągłości uziemienia stosować wyłącznie rozpraszające ładunki elektrostatyczne węże przewodzące o maksymalnej całkowitej długości 300 ft (91 m).

Pistolet natryskowy: Uziemić poprzez podłączenie do prawidłowo uziemionego węża do cieczy i pompy.

Kubły

Rozpuszczalniki i materiały na bazie oleju:

Przestrzegać lokalnych przepisów i regulacji.
Stosować wyłącznie przewodzące kubły wykonane z metalu, umieszczone na uziemionej powierzchni, takiej jak beton.

Nie należy umieszczać kubłów na powierzchniach nieprzewodzących, takich jak papier lub karton, które przerwałyby ciągłość uziemienia.



Zawsze uziemiać metalowy kubeł: Podłączyć przewód uziemiający do kubła. Zacisnąć jeden koniec na kubku, a drugi na rzeczywistym uziemieniu, np. na wodociągu.

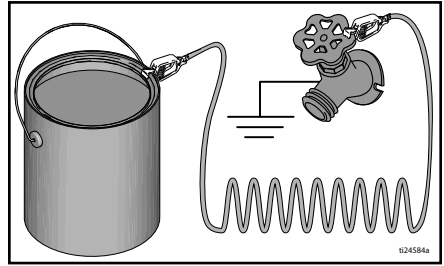

W celu utrzymania ciągłości uziemienia podczas przepłukiwania lub usuwania ciśnienia z urządzenia natryskowego: Należy mocno przytrzymać metalową część pistoletu natryskowego po stronie uziemionego metalowego kubła, a następnie nacisnąć spust pistoletu.

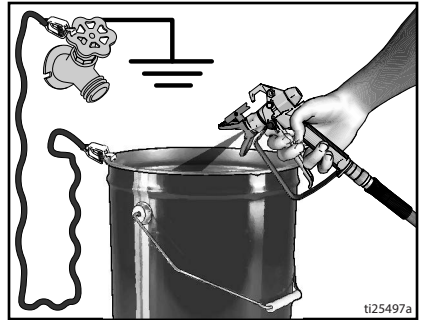

Procedura usuwania ciśnienia

Procedura usuwania ciśnienia



Za każdym razem, kiedy pojawi się ten symbol, należy postępować zgodnie z procedurą usuwania ciśnienia.

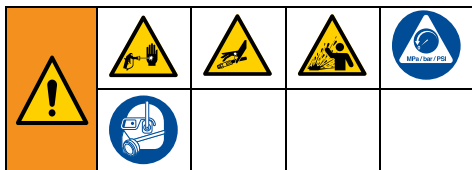

Omawiane urządzenie będzie nieustannie znajdowało się pod ciśnieniem aż do chwili ręcznej dekompresji. Aby zapobiec poważnym obrażeniom spowodowanym np. przez wtrysk podskórny, rozbryzg cieczy lub części ruchome, procedurę usuwania ciśnienia należy wykonać zawsze po zatrzymaniu urządzenia natryskowego, przed przystąpieniem do jego czyszczenia lub kontroli oraz przed przystąpieniem do serwisowania sprzętu.

1. Włączyć blokadę spustu.

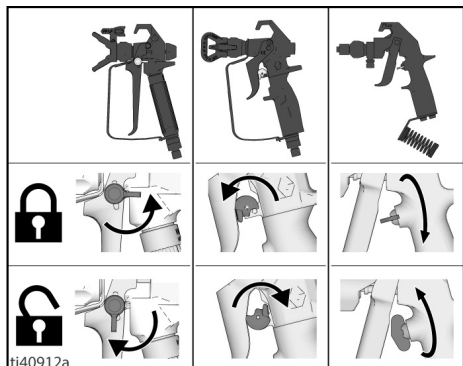

2. Ustawić przełącznik ON/OFF (WŁ./WYŁ.) w położeniu **OFF**. Gdy urządzenie jest **WŁĄCZONE**, przycisk zasilania świeci się. Odczekać 7 sekund do zaniku mocy.

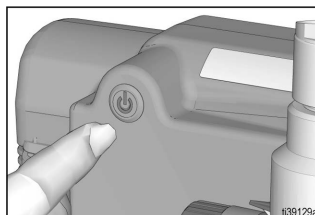

3. Ustawić najniższą wartość regulatora ciśnienia. Zwolnić blokadę spustu.

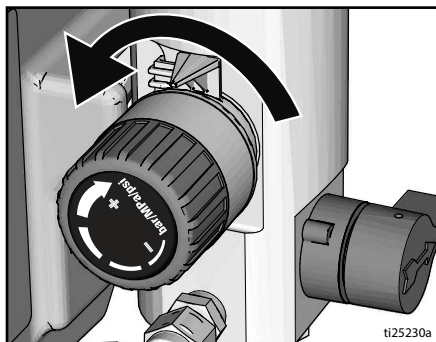

4. Mocno przycisnąć metalową część pistoletu do uziemionego metalowego kubła. Nacisnąć spust pistoletu, aby zredukować ciśnienie.

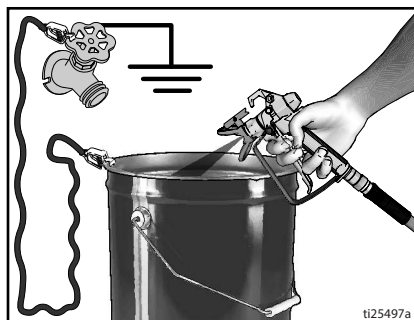

5. Włączyć blokadę spustu.

6. Włożyć rurę spustową do kubła. Obrócić w dół zawór zalewania/rozpylania. Pozostawić zawór zalewania/natryskiwania w położeniu dolnym (spuszczania), aż do następnego natryskiwania.

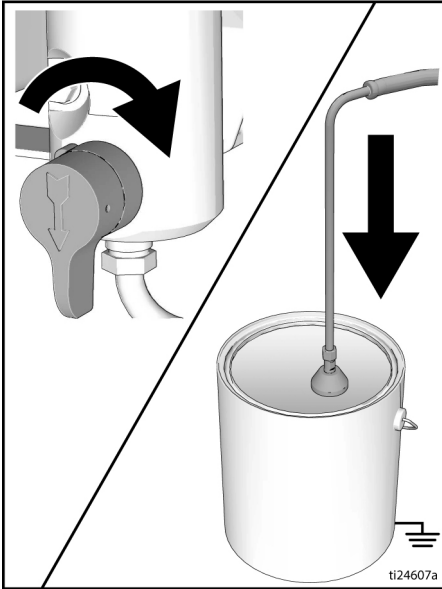

7. W razie podejrzenia zatkania dyszy natryskowej lub węża bądź w przypadku niepełnego odciążenia:
 - a. **BARDZO POWOLI** poluzować osłonę dyszy lub złączkę końcówki węża, aby stopniowo uwalniać ciśnienie.
 - b. Całkowicie odkręcić nakrętkę lub złączkę.
 - c. Wycisnąć wąż lub zatkaną dyszę.

Blokada spustu

Po zatrzymaniu urządzenia natryskowego należy zawsze włączyć blokadę spustu w celu zabezpieczenia go przed przypadkowym włączeniem ręką lub w wyniku uderzenia lub upadku.

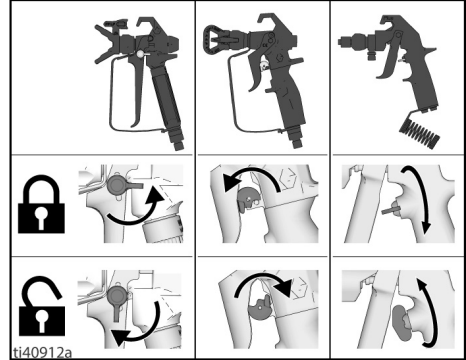

Konfiguracja

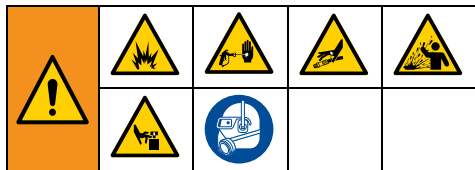

Rozpakowując urządzenie natryskowe po raz pierwszy lub po zakończeniu długookresowego przechowywania, należy wykonać procedurę konfiguracji. Podczas wykonywania konfiguracji po raz pierwszy należy usunąć z wylotu cieczy zatyczkę transportową.

1. Do wylotu cieczy należy podłączyć wąż bezpowietrzny Graco. Dokręcić mocno dwoma kluczami.

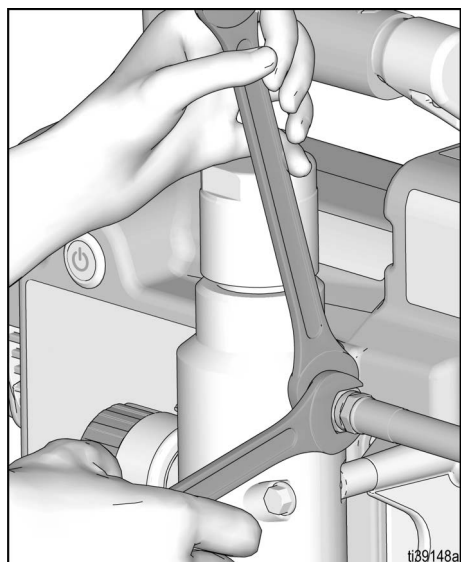

2. Podłączyć drugi koniec węża do pistoletu.

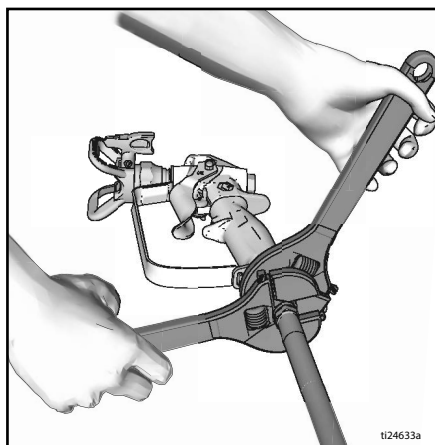

3. Dokręcić mocno kluczami.
4. Włączyć blokadę spustu.

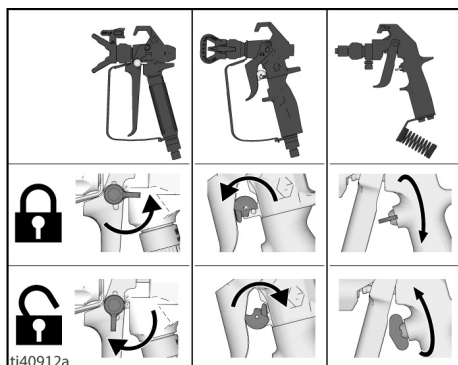

5. Zdjąć osłonę dyszy.

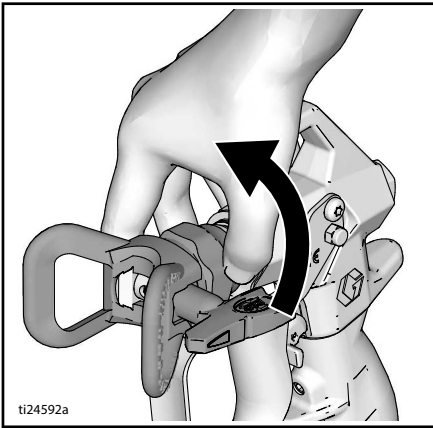

6. Rozpakowując urządzenie natryskowe po raz pierwszy, należy usunąć materiały uszczelniające z sita wlotowego. Po długookresowym przechowywaniu należy sprawdzić sito wlotowe pod kątem niedrożności i ciał obcych.

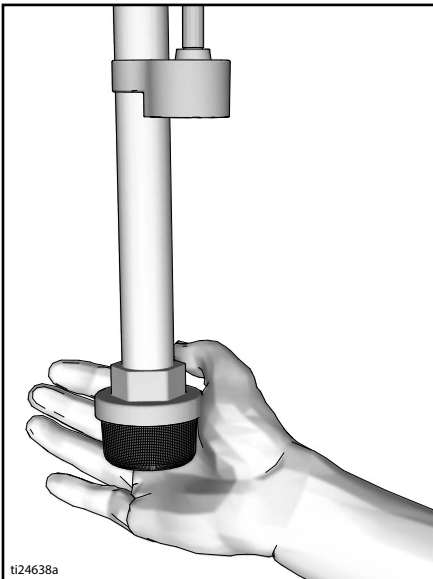

7. Napełnić nakrętkę uszczelniającą płynem TSL, aby zapobiec przedwczesnemu zużyciu uszczelnienia. Tę czynność należy wykonywać codziennie lub przy każdym natryskiwaniu.
- Umieścić dyszę butelki z płynem TSL w górnym środkowym otworze w kratce z przodu urządzenia natryskowego.
 - Ścisnąć butelkę, aby wlać płyn TSL w ilości wystarczającej do wypełnienia przestrzeni między tłokiem pompy a uszczelką nakrętki uszczelniającej.

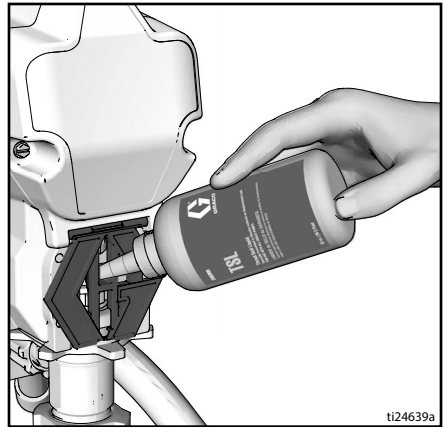

8. Przełącznik ON/OFF (WŁ./WYŁ.) musi znajdować się w położeniu **OFF**. Gdy urządzenie jest **WŁĄCZONE**, przycisk zasilania świeci się.

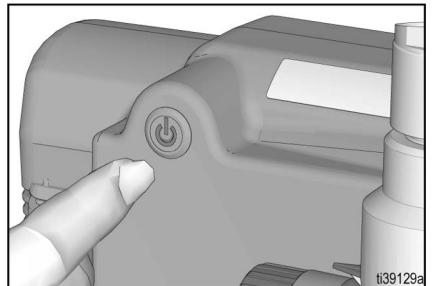

Konfiguracja

9. Obrócić w dół zawór zalewania/rozpylania.

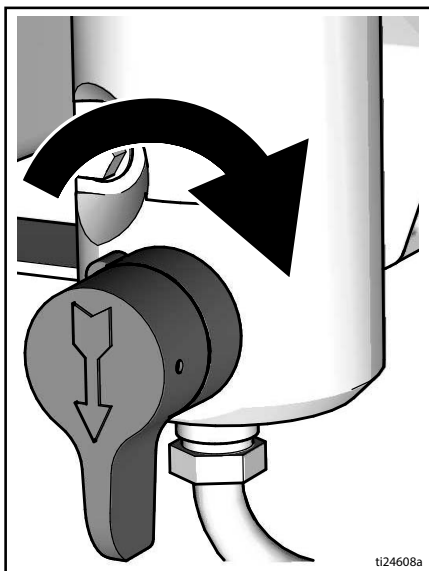

10. Umieścić wlot cieczy i rurę spustową w uziemionym metalowym kubku częściowo wypełnionym cieczą do przepłukiwania. W przypadku natryskiwania materiałów łatwopalnych lub na bazie oleju należy postępować zgodnie z instrukcjami opisanymi w sekcji **Instrukcje dotyczące uziemiania**, strona 10.

UWAGA: W momencie dostarczenia w nowych urządzeniach natryskowych znajduje się ciecz wypełniająca na czas przechowywania, którą przed użyciem urządzenia należy wypluć benzyną lakową.

Sprawdzić ciecz wykorzystywaną do przepłukiwania pod kątem zgodności z materiałem, który będzie natryskiwany – patrz sekcja **Dobór płynu czyszczącego**, strona 26. Konieczne może być dodatkowe płukanie za pomocą zgodnej cieczy.

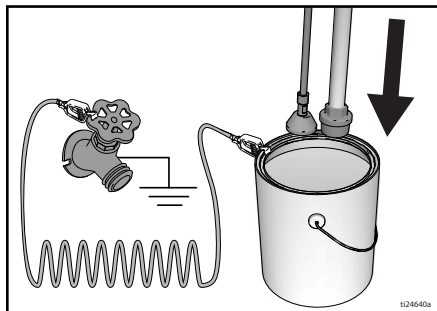

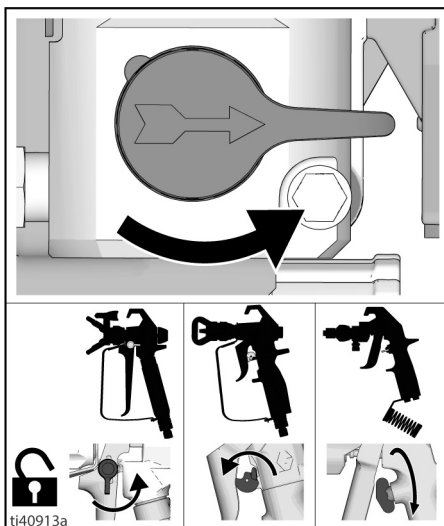

11. Ustawić najniższą wartość regulatora ciśnienia.
12. Zamontować akumulator, patrz **Montaż i demontaż akumulatora**, strona 17.
13. Ustawić przełącznik ON/OFF (WŁ./WYŁ.) w położeniu **ON**.
14. Zwiększyć ciśnienie, obracając regulator ciśnienia o 1/2 obrotu, aby uruchomić silnik. Ciecz powinna przepłukiwać urządzenie natryskujące przez minutę.
15. Obrócić w poziomie zawór zalewania/rozpylania. Zwolnić blokadę spustu.



16. Mocno przycisnąć metalową część pistoletu do uziemionego metalowego kubła. Nacisnąć spust pistoletu i przepłukiwać do chwili, gdy z urządzenia zaczną wypływać czysta ciecz.
17. Ustawić przełącznik ON/OFF (WŁ./WYŁ.) w położeniu **OFF**.
18. Zdjąć pistolet i uaktywnić blokadę wyzwalacza.
19. Jeśli początkowy płyn do płukania okaże się niekompatybilny z materiałem, który ma być natryskiwany, konieczne jest powtórzenie przepłukiwania. Wykonać kroki 11–18.
20. Ponowne zakładanie osłony dyszy, patrz **Montaż dyszy natryskowej**, strona 20.
21. Urządzenie natryskujące jest gotowe do rozruchu i natryskiwania.

Montaż i demontaż akumulatora

Należy zawsze rozpoczynać pracę z całkowicie naładowanym akumulatorem. Nie zachłapać i nie zanurzać akumulatora i ładowarki w wodzie. Zapoznać się z informacjami na temat akumulatora i ładowarki dostarczonymi wraz z urządzeniem.

			
<p>Akumulator można wymieniać i ładować wyłącznie w miejscach, w których zapewniona została odpowiednia wentylacja, z dala od materiałów łatwopalnych lub palnych, w tym farb i rozpuszczalników.</p>			

Demontaż i montaż akumulatora w urządzeniu:

1. Wyjąć rozładowany akumulator, o ile znajduje się on w urządzeniu.

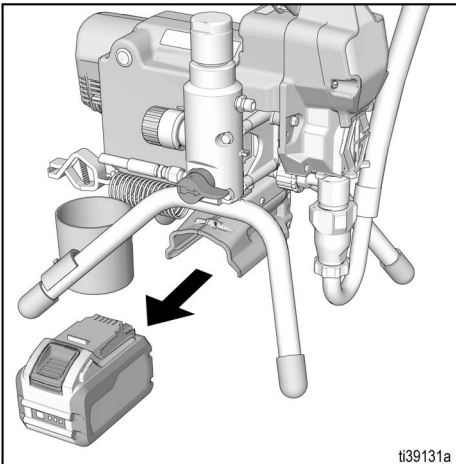

2. Zamontować akumulator, ustawiając akumulator w jednej linii z szynami wewnątrz urządzenia natryskowego, a następnie wsuwając go aż do całkowitego osadzenia. Upewnić się, że akumulator się nie wyczepi.

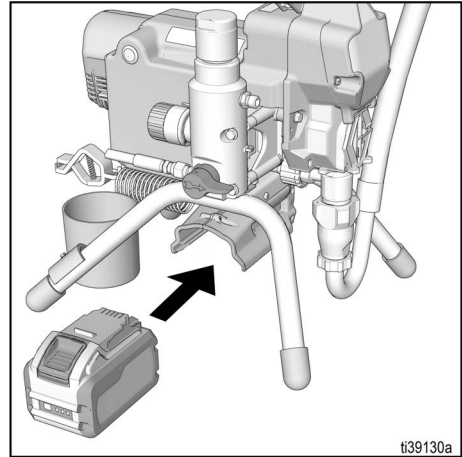

Rozruch

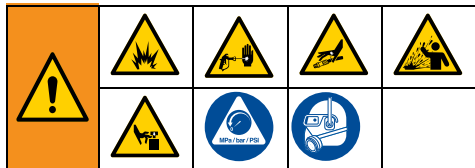

1. Wykonać **Procedura usuwania ciśnienia**, strona 12.
2. Przy pomocy regulatora ciśnienia ustawić najniższą wartość ciśnienia.

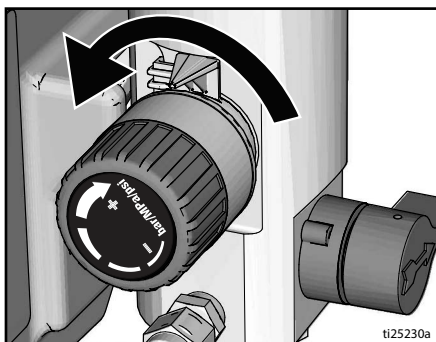

3. Zamontować akumulator, patrz **Montaż i demontaż akumulatora**, strona 17.
4. W przypadku natryskiwania materiałów łatwopalnych lub na bazie oleju, należy postępować zgodnie z instrukcjami opisanymi w sekcji **Instrukcje dotyczące uziemienia**, strona 10.
5. Ustawić przełącznik ON/OFF (WŁ./WYŁ.) w położeniu **ON**. Gdy urządzenie jest **WŁĄCZONE**, przycisk zasilania świeci się.

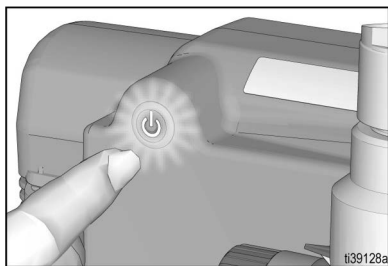

6. Umieścić wlot cieczy w kubku z farbą. Rurę spustową umieścić w kubku przeznaczonym na odpady.
7. Zwiększyć ciśnienie, obracając regulator ciśnienia o 1/2 obrotu, aby uruchomić silnik. Pozwolić, aby farba lub inny materiał przepływał przez urządzenie natryskowe do chwili, aż zacznie wypływać z rury spustowej.

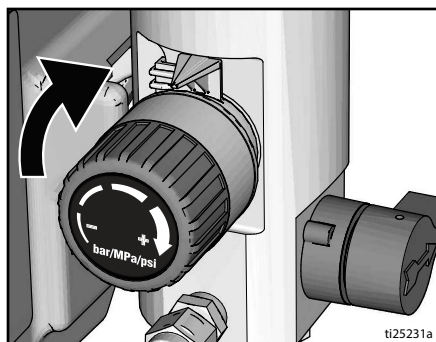

8. Obrócić w poziomie zawór zalewania/rozpylania. Zwolnić blokadę spustu.

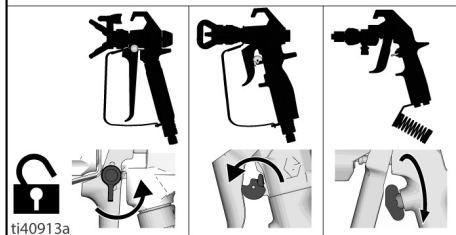
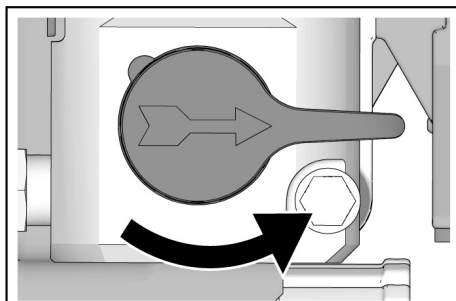

9. Przcisnąć pistolet do uziemionego metalowego kubła na odpady. Nacisnąć spust pistoletu przez co najmniej 1 minutę, aż pojawi się farba.

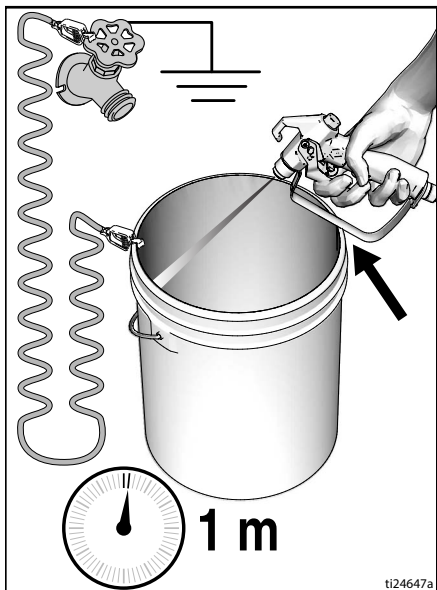

10. Przenieść pistolet do kubła z farbą i nacisnąć spust, przytrzymując go przez 20 sekund. Zwolnić spust, aby w urządzeniu natryskującym wytworzyło się ciśnienie. Włączyć blokadę spustu.



Natryskiwany pod wysokim ciśnieniem strumień może być przyczyną wstrzyknięcia toksyn do ciała i poważnego urazu. Nie zatrzymywać przecieków ręką ani szmatą.

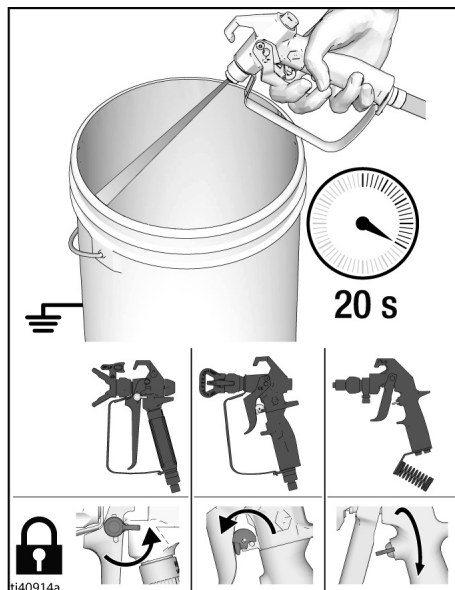

11. Sprawdzić szczelność węża hydrodynamicznego i jego połączeń. W razie wystąpienia wycieku, przeprowadzić **Procedura usuwania ciśnienia**, strona 12, następnie dokręcić wszystkie złączki i ponownie wykonać procedurę **rozruchu**. W przypadku braku nieszczelności przejść do części **Eksplatacja**, strona 20.

Eksploatacja

Montaż dyszy natryskowej



Aby uniknąć poważnych obrażeń ciała spowodowanych wturkiem pod skórę, podczas demontażu lub montażu dyszy natryskowej i osłony dyszy, nie wolno umieszczać przed nimi ręki.

1. Wykonać **Procedura usuwania ciśnienia**, strona 12.
2. Użyć dyszy natryskowej (A) w celu wprowadzenia uszczelki OneSeal™ (B) do osłony (C).

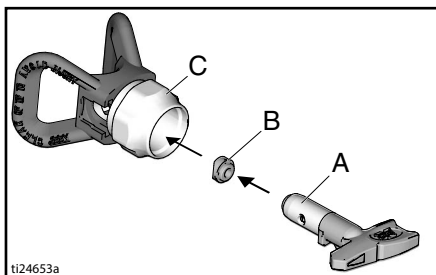

3. Włożyć dyszę natryskową.

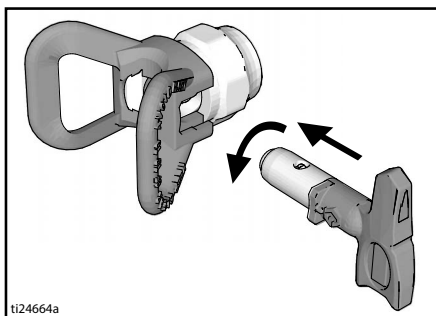

4. Przykręcić całość do pistoletu. Dokręcić.

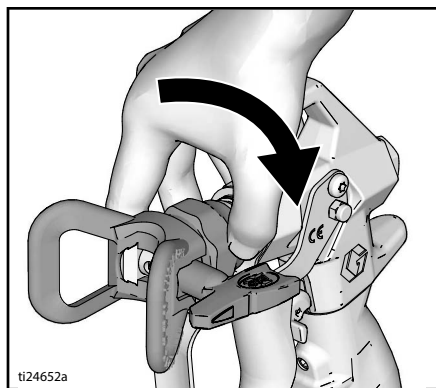

Natryskiwanie

UWAGA: Podczas natryskiwania materiałów łatwopalnych lub na bazie oleju, należy postępować zgodnie z instrukcjami opisanymi w sekcji **Instrukcje dotyczące uziemienia**, strona 10.

Gdy zamienna niskociśnieniowa dysza natryskowa RAC X™ FF LP jest w użyciu, ciśnienie podczas spryskiwania może zostać zmniejszone. Spryskiwanie pod niskim ciśnieniem skutkuje mniejszym rozpryskiem i ogranicza zużycie dyszy natryskowej. Należy dostosować ciśnienie spryskiwacza, aby ograniczyć rozprysk.

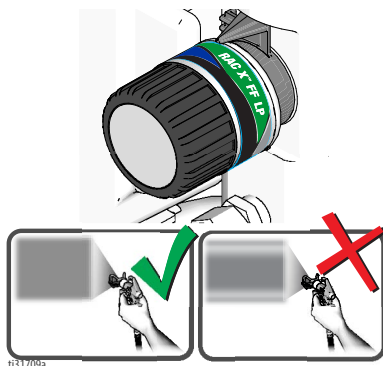

Równomierny
natrysk strumienia

Smugi

1. Nanieść wzorec testowy. Ustawić ciśnienie tak, aby wyeliminować powstawanie nierównych krawędzi.

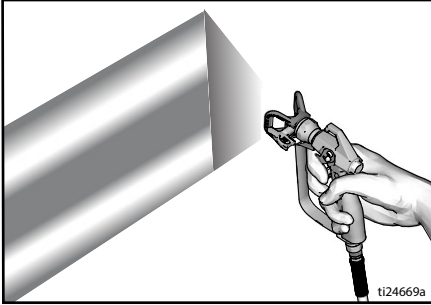

2. Użyć mniejszej dyszy, jeśli mimo regulacji ciśnienia nadal powstają nierówne krawędzie.

3. Trzymać pistolet prostopadle, około 10–12 in (25–30 cm) od powierzchni. Natryskiwać, kierując strumień do przodu i do tyłu tak, aby warstwy nakładały się na siebie w 50%.

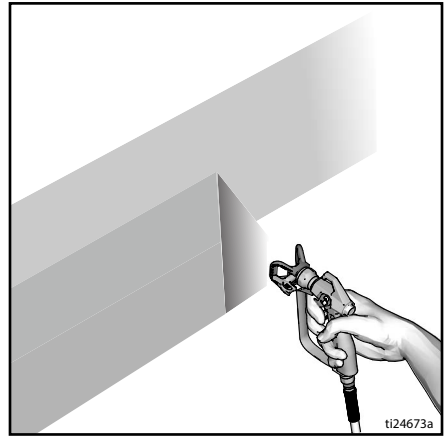

4. Po przesunięciu wcisnąć spust pistoletu. Zwolnić spust pistoletu przed zatrzymaniem się. Dodatkowe informacje na temat natryskiwania dostępne są w oddzielnej instrukcji obsługi pistoletu.

Czyszczenie niedrożnej dyszy



Aby uniknąć poważnych obrażeń ciała, nie wolno kierować pistoletu na dłoń ani ścierkę!

1. Zwolnić spust. Włączyć blokadę spustu. Obrócić dyszę natryskową. Zwolnić blokadę spustu. W strefie odpadów nacisnąć spust pistoletu, aby usunąć brud.

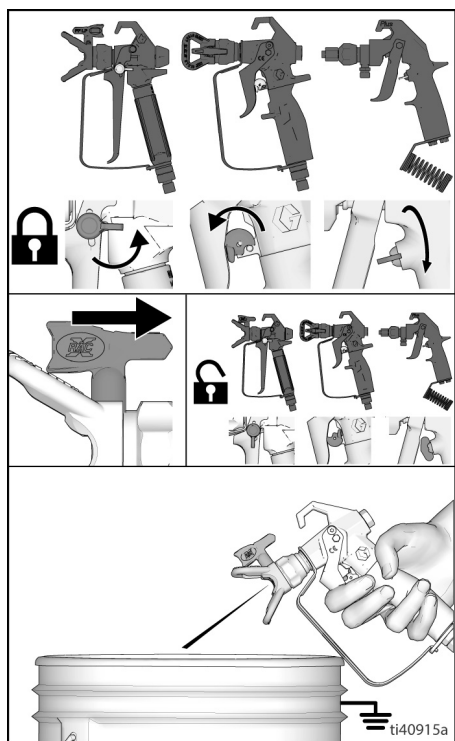

2. Włączyć blokadę spustu. Przekręcić dyszę natryskową do pierwotnego położenia. Zwolnić blokadę spustu i kontynuować natryskiwanie.

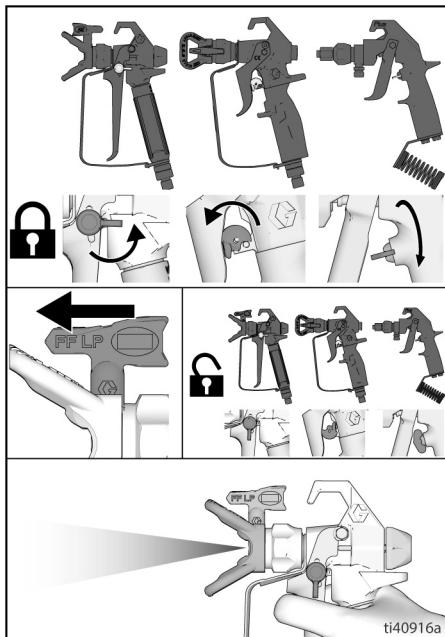

Czyszczenie

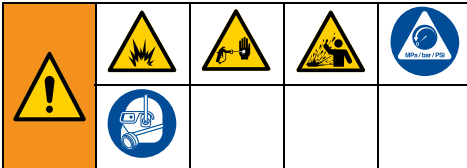

Aby uniknąć doznania poważnych obrażeń ciała spowodowanych pożarem oraz wybuchem podczas wykorzystywania materiałów na bazie oleju lub łatwopalnych:

- Nie rozpylać rozpuszczalników poprzez dyszę natryskową. Przed rozpoczęciem przepłukiwania zawsze należy zdjąć osłonę dyszy oraz dyszę natryskową. Wyczyścić osłonę dyszy i dyszę natryskową w wiadrze zawierającym kompatybilny rozpuszczalnik.
- Czyszczenie prowadzić w miejscu o odpowiedniej wentylacji. Utrzymywać odpowiedni przepływ świeżego powietrza w tej przestrzeni.
- Pistolet i pojemnik na odpady muszą być uziemione podczas płukania z wykorzystaniem rozpuszczalników.

1. W przypadku natryskiwania materiałów łatwopalnych lub na bazie oleju należy postępować zgodnie z instrukcjami opisanymi w sekcji **Instrukcje dotyczące uziemiania**, strona 10.
2. Wykonać **Procedura usuwania ciśnienia**, strona 12.
3. Zdjąć osłonę dyszy i dyszę natryskową. Dodatkowe informacje na ten temat dostępne są w oddzielnej instrukcji obsługi pistoletu.

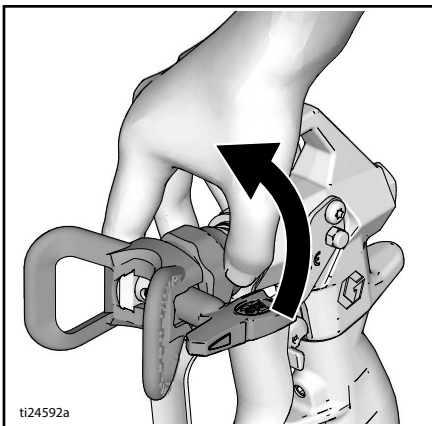

4. Wyjąć wlot cieczy i rurę spustową z farby i zetrzeć nadmiar farby z zewnątrz.

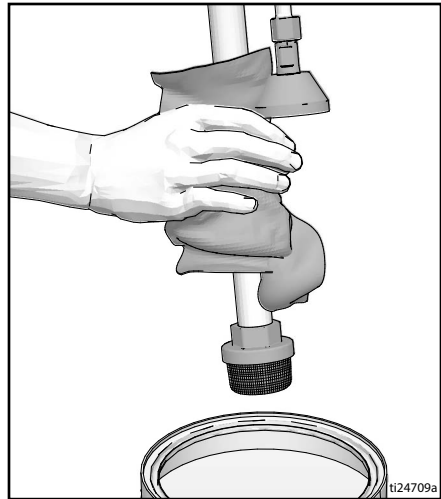

5. Wlot cieczy umieścić w płynie do przepłukiwania, patrz sekcja **Dobór płynu czyszczącego**, strona 26. Rurę spustową umieścić w kubku przeznaczonym na odpady.

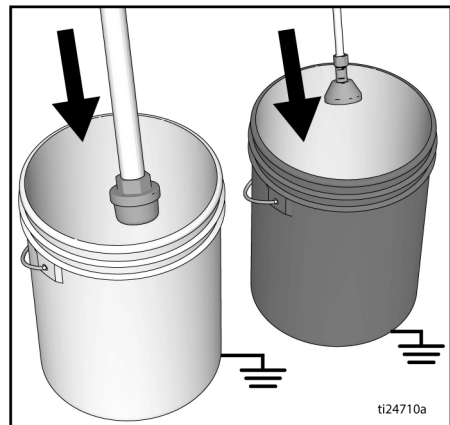

6. Przeszawić zawór zalewania/natryskiwania poziomo do pozycji natryskiwania.

Eksploatacja

7. Zwiększyć ciśnienie, obracając regulator ciśnienia o 1/2 obrotu, aby uruchomić silnik. Przycisnąć pistolet do uziemionej puszki z farbą lub kubła na odpady. Zwolnić blokadę spustu. Naciskać spust i podwyższać ciśnienie, aż do momentu, gdy pompa zacznie równomiernie pracować, a z rozpylacza wypłynie ciecz do przepłukiwania.

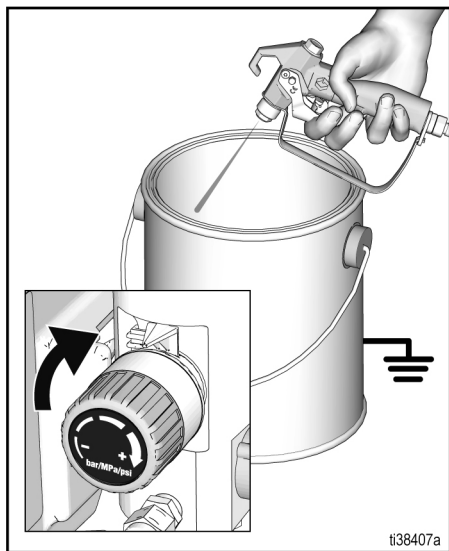

8. Zwolnić spust pistoletu. Włożyć i docisnąć pistolet do uziemionego kubła na odpady, a następnie nacisnąć spust w celu dokładnego przepłukania układu.

9. Naciskając spust pistoletu, obrócić zawór zalewania/natryskiwania w dół. Następnie zwolnić spust pistoletu. Kontynuować cyrkulację cieczy do przepłukiwania, aż wypływająca z rury spustowej ciecz będzie czysta.

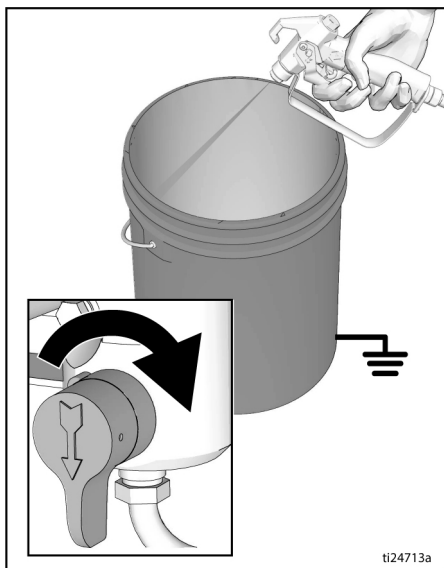

10. Unieść wlot cieczy tak, aby znajdował się ponad poziomem cieczy do przepłukania.

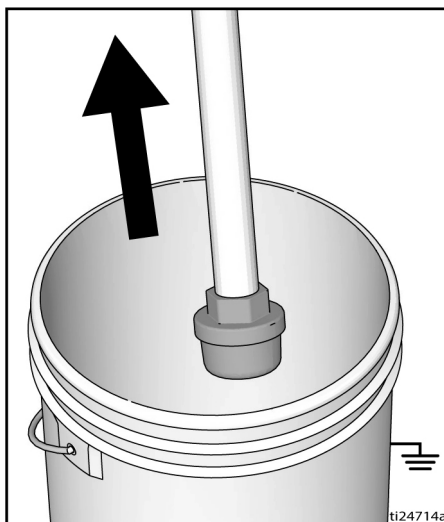

- Obrócić w poziomie zawór zalewania/rozpylania. Nacisnąć spust pistoletu skierowanego do wnętrza uziemionego kubła wykorzystywanego do przepłukiwania lub kubła na odpady, przytrzymując wciśnięty spust pistoletu przez 20 sekund w celu usunięcia płynu z węża.
- Włączyć blokadę spustu.

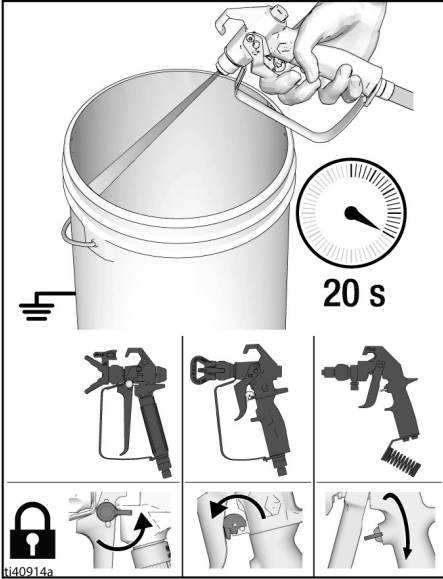

- Przekręcić pokrętko regulacji ciśnienia i ustawić przełącznik ON/OFF (WŁ./WYŁ.) w położeniu **OFF**. Gdy urządzenie jest **WŁĄCZONE**, przycisk zasilania świeci się. Wyjąć akumulator.

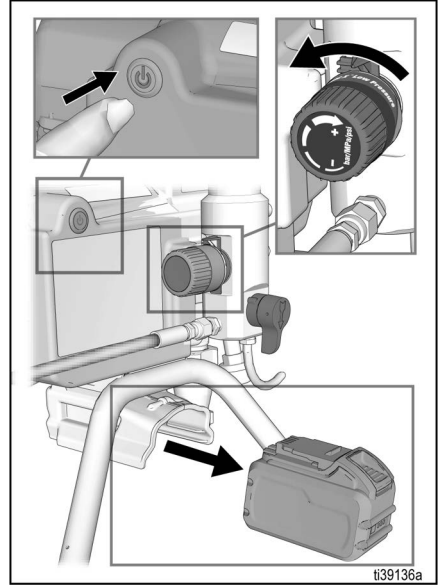

- Wykonać **Procedura usuwania ciśnienia**, strona 12.
- Jeżeli w pistolecie lub urządzeniu natryskującym zamontowane są filtry, należy je wyjąć. Oczyszczyć i kontrolować. Zamontować filtry. Patrz oddzielna instrukcja obsługi pistoletu do natryskiwania.

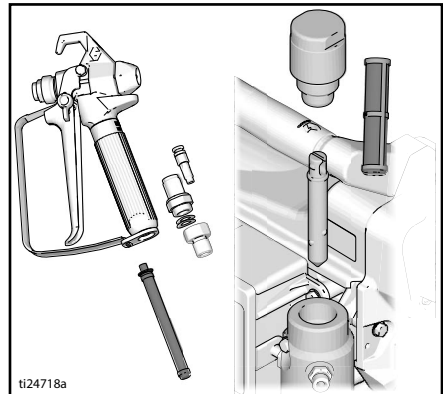

16. Jeśli części są przepłukiwane wodą, po zakończeniu mycia należy przepłukać je ponownie benzyną lakową lub płynem Pump Armor™, tak aby pozostawić powłokę ochronną zabezpieczającą urządzenie przed zamarzaniem lub korozją.

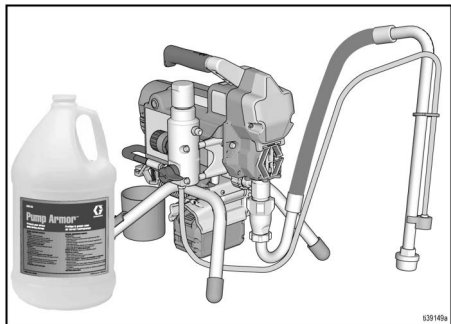

17. Urządzenie natryskowe, wąż i pistolet przetrzeć szmatką zamoczoną w wodzie lub benzynie lakowej.

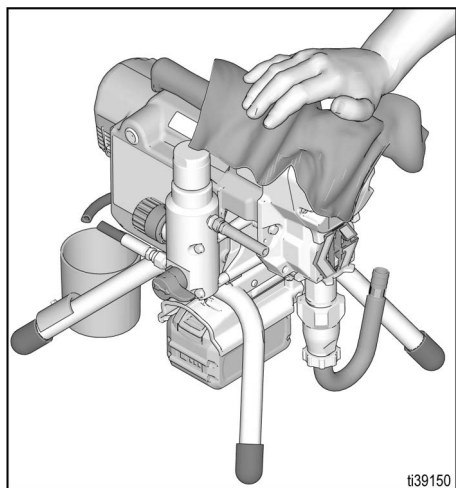

Dobór płynu czyszczącego

- Natryskując materiały **na bazie wody** należy dokładnie przepłukać system wodą.
- Natryskując materiały **na bazie oleju lub palne**, należy dokładnie przepłukać system spirytusem mineralnym lub zgodnym rozpuszczalnikiem do przepłukiwania na bazie oleju. W przypadku przepłukiwania za pomocą rozpuszczalników zawsze należy postępować zgodnie z instrukcjami opisanymi w sekcji **Instrukcje dotyczące uziemiania**, strona 10.
- Aby natryskiwać materiały **na bazie wody** po materiałach **na bazie oleju lub palnych**, należy najpierw przepłukać dokładnie system wodą. Natryskiwanie materiału na bazie wody można rozpocząć, **dopiero** gdy woda wypływająca z rury odpływu będzie klarowna i wolna od rozpuszczalnika.
- Aby natryskiwać materiały **na bazie oleju lub palne po materiałach na bazie wody**, należy najpierw dokładnie przepłukać system spirytusem mineralnym lub zgodnym rozpuszczalnikiem do przepłukiwania na bazie oleju. Rozpuszczalnik wypływający z rury odpływu nie może zawierać wody. W przypadku przepłukiwania za pomocą rozpuszczalników zawsze należy postępować zgodnie z instrukcjami opisanymi w sekcji **Instrukcje dotyczące uziemiania**, strona 10.
- Aby uniknąć padania odprysków cieczy na skórę lub do oczu, należy zawsze kierować pistolet ku wewnętrznej ścianie kubła.

Konserwacja

Rutynowa konserwacja jest ważna dla zapewnienia prawidłowego działania agregatu natryskowego. Konserwacja obejmuje wykonywanie rutynowych czynności, umożliwiających eksploatację urządzenia natryskujące i zapobiegających wystąpieniu problemów w przyszłości.



Działanie	Częstotliwość
Sprawdzić/wyczyścić filtr urządzenia natryskującego, sito wlotowe cieczy i filtr pistoletu.	Codziennie lub przy każdym natryskiwaniu
Sprawdzić odpowietrzniki osłony silnika pod kątem niedrożności.	Codziennie lub przy każdym natryskiwaniu
Dolać płyn TSL przez punkt wlewu płynu TSL.	Codziennie lub przy każdym natryskiwaniu
Sprawdzić, czy silnik urządzenia natryskowego gaśnie. Gdy spust pistoletu agregatu natryskowego NIE jest naciśnięty, silnik powinien zgasnąć i nie powinien uruchamiać się do chwili ponownego naciśnięcia spustu. Jeśli urządzenie natryskowe uruchamia się ponownie BEZ naciśnięcia spustu pistoletu, sprawdzić pompę oraz zawór zalewania/natryskiwania pod kątem nieszczelności wewnętrznych/zewnętrznych.	Co 1000 gal (3785 litrów)
Regulacja uszczelnienia gardzieli Jeśli uszczelki pompy zaczną po dłuższej eksploatacji przeciekać, należy dokręcać nakrętkę uszczelniającą do chwili, gdy wyciek się zmniejszy lub zatrzyma. Umożliwi to przetłoczenie dodatkowych 100 gal przed wymianą uszczelnienia. Nakrętkę uszczelniającą można dokręcić bez demontażu uszczelki okrągłej o-ring.	Zgodnie z potrzebami zależnymi od eksploatacji

Rozwiązywanie problemów

Przepływ mechaniczny/cieczy



1. Przed przystąpieniem do sprawdzania lub naprawy, przeprowadzić **Procedura usuwania ciśnienia**, strona 12.
2. Przed demontażem jednostki sprawdzić wszystkie możliwe przyczyny usterek.

Problem	Co należy sprawdzić Jeśli kontrola nie wykazała nieprawidłowości, przejść do następnego punktu	Co należy zrobić Gdy kontrola wykaże nieprawidłowości, należy zapoznać się z informacjami zawartymi w tej kolumnie
Wydajność pompy jest niska.	Zużyta dysza natryskowa.	Przeprowadzić Procedura usuwania ciśnienia , strona 12, a następnie wymienić dyszę. Należy zapoznać się z oddzielną instrukcją obsługi pistoletu lub dyszy.
	Dysza natryskowa jest zatkana.	Zredukować ciśnienie. Sprawdzić i wyczyścić dyszę natryskową.
	Zaopatrzenie w farbę.	Ponownie napełnić i zalać pompę.
	Zatkany wlotowy filtr siatkowy.	Zdemontować i oczyścić, a następnie zamontować ponownie.
	Kula zaworu wlotowego oraz kula tłoka nie są prawidłowo osadzone.	Wymontować i oczyścić zawór wlotowy. Sprawdzić kule i gniazda pod kątem występowania pęknięć; w razie potrzeby wymienić. Patrz instrukcja pompy. Przed rozpoczęciem użytkowania należy przefiltrować farbę w celu usunięcia cząstek mogących blokować pompę.
	Niedrożność lub zabrudzenie filtra cieczy lub dyszy.	Wyczyścić filtr.
	Nieszczelność zaworu zalewania/natryskiwania.	Przeprowadzić Procedura usuwania ciśnienia , strona 12, a następnie naprawić zawór zalewania/natryskiwania.
	Sprawdzić, czy po zwolnieniu spustu pistoletu pompa w dalszym ciągu nie pracuje (zawór zalewania/natryskiwania jest szczelny).	Serwisowanie pompy. Patrz instrukcja pompy.
	Przeciek wokół nakrętki uszczelniającej gardzieli może wskazywać na zużycie lub uszkodzenie uszczelnienia.	Wymienić uszczelnienie. Patrz instrukcja pompy. Należy również sprawdzić gniazdo zaworu tłoka pod kątem zaschniętej farby lub pęknięć i wymienić w razie potrzeby. Dokręcić nakrętkę uszczelniającą / zbiornik smarujący.
	Akumulator jest niedostatecznie naładowany.	Naładować akumulator.

Rozwiązywanie problemów

Problem	Co należy sprawdzić Jeśli kontrola nie wykazała nieprawidłowości, przejść do następnego punktu	Co należy zrobić Gdy kontrola wykaże nieprawidłowości, należy zapoznać się z informacjami zawartymi w tej kolumnie
Wydajność pompy jest niska.	Uszkodzony tłok pompy.	Naprawić pompę. Patrz instrukcja pompy.
	Niskie ciśnienie zdławienia.	Przekręcić pokrętko regulacji ciśnienia całkowicie w prawo. Upewnić się, że pokrętko regulacji ciśnienia jest prawidłowo zamontowane i możliwe jest całkowite przekręcenie go w prawo. Jeśli problem będzie się utrzymywał, wymienić element sterujący ciśnieniem.
	Uszczelnienia tłoka są zużyte lub zniszczone.	Wymienić uszczelnienie. Patrz instrukcja pompy.
	Uszczelka okrągła w pompie jest zużyta lub zniszczona	Wymienić uszczelkę okrągłą. Patrz instrukcja pompy.
	Kula zaworu wlotowego jest zatkana materiałem.	Oczyszczyć zawór wlotowy. Patrz instrukcja pompy.
	Przy pracy z ciężkimi materiałami następuje duży spadek ciśnienia w węży.	Zmniejszyć całkowitą długość węża.
Silnik pracuje, natomiast pompa nie działa.	Uszkodzenie zespołu pręta łączącego korbowodu. Patrz instrukcja pompy.	Wymienić zespół korbowodu. Patrz instrukcja pompy.
	Uszkodzona obudowa napędu lub przekładni.	Skontrolować pod kątem uszkodzeń zespół obudowy napędu oraz przekładnie i, jeśli to konieczne, wymienić.
Nadmierny wyciek farby do nakrętki uszczelniającej gardzieli	Obluzowana nakrętka.	Zdemontować podkładkę dystansową nakrętki uszczelniającej gardzieli. Dokręcić nakrętkę uszczelnienia gardzieli tylko w stopniu niezbędnym do zlikwidowania przecieku.
	Zużyte lub zniszczone uszczelnienie przewężenia.	Wymienić uszczelnienie. Patrz instrukcja pompy.
	Zużyty lub zniszczony tłok pompy.	Wymienić trzpień. Patrz instrukcja pompy.
Z pistoletu wycieka ciecz	Powietrze w pompie lub w węży.	Sprawdzić i dokręcić wszystkie złącza cieczy. Podczas zalewania ustawić możliwie najwolniejszy cykl pompy.
	Częściowo zatkana dysza natryskowa.	Oczyszczyć dyszę. Patrz Czyszczenie niedrożnej dyszy , strona 22.
	Niski poziom cieczy lub brak cieczy	Dolać ciecz. Zalać pompę. Patrz instrukcja pompy. Często sprawdzać poziom płynu, żeby nie dopuścić do pracy pompy na sucho.

Rozwiązywanie problemów

Problem	Co należy sprawdzić Jeśli kontrola nie wykazała nieprawidłowości, przejść do następnego punktu	Co należy zrobić Gdy kontrola wykaże nieprawidłowości, należy zapoznać się z informacjami zawartymi w tej kolumnie
Trudności z zalewaniem pompy.	Powietrze w pompie lub w wężu.	Sprawdzić i dokręcić wszystkie złącza cieczy. Podczas zalewania ustawić możliwie najwolniejszy cykl pompy.
	Nieszczelny zawór wlotowy.	Oczyścić zawór wlotowy. Sprawdzić czy gniazdo kuli nie jest wyszczerbione lub zużyte i czy kula jest odpowiednio osadzona w gnieździe. Ponownie zamontować zawór.
	Zużyte uszczelnienie pompy.	Wymienić uszczelnienie. Patrz instrukcja pompy.
	Zbyt gęsta farba.	Rozcieńczyć farbę według wskazówek producenta.
Urządzenie natryskujące pracuje przez 5 do 10 minut, następnie zatrzymuje się.	Nakrętka uszczelniająca pompy jest zbyt mocno dokręcona. Jeśli nakrętka uszczelniająca pompy jest zbyt mocno dokręcona, uszczelnienia tłoka pompy ograniczają działanie pompy i powodują przeciążenie silnika.	Poluzować nakrętkę uszczelniającą pompy. Skontrolować gardziel pod kątem wycieku. W razie potrzeby wymienić uszczelnienia pompy. Patrz instrukcja pompy.
	Akumulator jest niedostatecznie naładowany.	Naładować akumulator.
Urządzenie natryskowe nie wydaje żadnych dźwięków, gdy regulacja ciśnienia jest włączona, a wyłącznik ON/OFF (WŁ./WYŁ.) znajduje się w pozycji ON (podświetlony).	Gdy regulacja ciśnienia jest włączona, lampka wyłącznika ON/OFF (WŁ./WYŁ.) miga dwukrotnie. Wskazuje na nieprawidłowe napięcie.	Wymienić akumulator na naładowany. Okres eksploatacji akumulatora dobiegł końca. Wymienić akumulator.
	Gdy regulacja ciśnienia jest włączona, lampka wyłącznika ON/OFF (WŁ./WYŁ.) miga trzykrotnie. Oznacza to, że temperatura akumulatora jest zbyt wysoka lub za niska.	Poczekać, aż akumulator ostygnie lub ogrzać go do temperatury pokojowej.
	Gdy regulacja ciśnienia jest włączona, lampka wyłącznika ON/OFF (WŁ./WYŁ.) miga czterokrotnie. Wskazuje na zacięcie się wirnika.	Wymienić zespół pompy i/lub silnika.
	Gdy regulacja ciśnienia jest włączona, lampka wyłącznika ON/OFF (WŁ./WYŁ.) miga pięciokrotnie. Oznacza to, że temperatura silnika jest zbyt wysoka.	Poczekać, aż silnik ostygnie do temperatury pokojowej.
Wciśnięcie wyłącznika ON/OFF (WŁ./WYŁ.) nie powoduje jego zapalenia się.	Oznacza to brak zamontowanego akumulatora lub jego uszkodzenie.	Należy prawidłowo zamontować akumulator oraz upewnić się, że jest on w pełni naładowany lub wymienić akumulator na inny.
	Płytką sterowania jest uszkodzona.	Wymienić płytkę sterowania.
	Uszkodzony wyłącznik zasilania.	Wymienić wyłącznik zasilania.
Wyłącznik zasilania jest nieustannie podświetlony (nie gaśnie)	Płytką sterowania jest uszkodzona.	Wymienić płytkę sterowania.

Instalacja elektryczna

Symptom: Urządzenie natryskowe nie działa, przestaje działać albo nie wyłącza się.



1. Wykonać **Procedura usuwania ciśnienia**, strona 12.
2. Zamontować w pełni naładowany akumulator, postępując zgodnie z instrukcjami opisanymi w sekcji **Montaż i demontaż akumulatora**, strona 17.
3. Ustawić wyłącznik ON/OFF (WŁ./WYŁ.) pompy w położeniu **OFF**, odczekać 30 sekund, a następnie ponownie ustawić w pozycji **ON** (co umożliwi pracę urządzenia natryskowego w normalnym trybie).
4. Obrócić pokrętko regulacji ciśnienia o 1/2 obrotu w prawo.

Problem	Co należy sprawdzić	Sposób sprawdzania
Urządzenie natryskujące w ogóle nie działa.	Sprawdzić poziom naładowania akumulatora.	Nacisnąć wskaźnik naładowania znajdujący się na akumulatorze. W razie potrzeby należy naładować akumulator lub zamontować nowy.
	Sprawdzić złącza regulatora ciśnienia.	Sprawdzić, czy złącze jest czyste i mocno podłączone.
	Sprawdzić regulator ciśnienia.	Podłączyć regulator ciśnienia, o którym wiadomo, że działa prawidłowo. Jeśli silnik pracuje, wymienić regulator ciśnienia.
	Sprawdzić przewody silnika.	Sprawdzić, czy zaciski są czyste i mocno podłączone.
Urządzenie natryskowe nie wyłącza się po osiągnięciu lub przekroczeniu maksymalnego ciśnienia.	Sprawdzić regulator ciśnienia.	Odłączyć regulator ciśnienia. Jeśli urządzenie natryskowe będzie pracowało, wymienić panel sterowania. Jeśli urządzenie natryskowe zatrzyma się, wymienić regulator ciśnienia.
Podstawowe problemy z układem elektrycznym	Przewody silnika są pewnie przymocowane i odpowiednio sparowane.	Wymienić luźne zaciski; zacisnąć do przewodów. Upewnić się, że zaciski są pewnie połączone. Oczyszczyć zaciski obwodu drukowanego. Ponownie dokładnie połączyć przewody.

Części

Części do stojących urządzeń natryskujących 390 i ES 500 Stencil

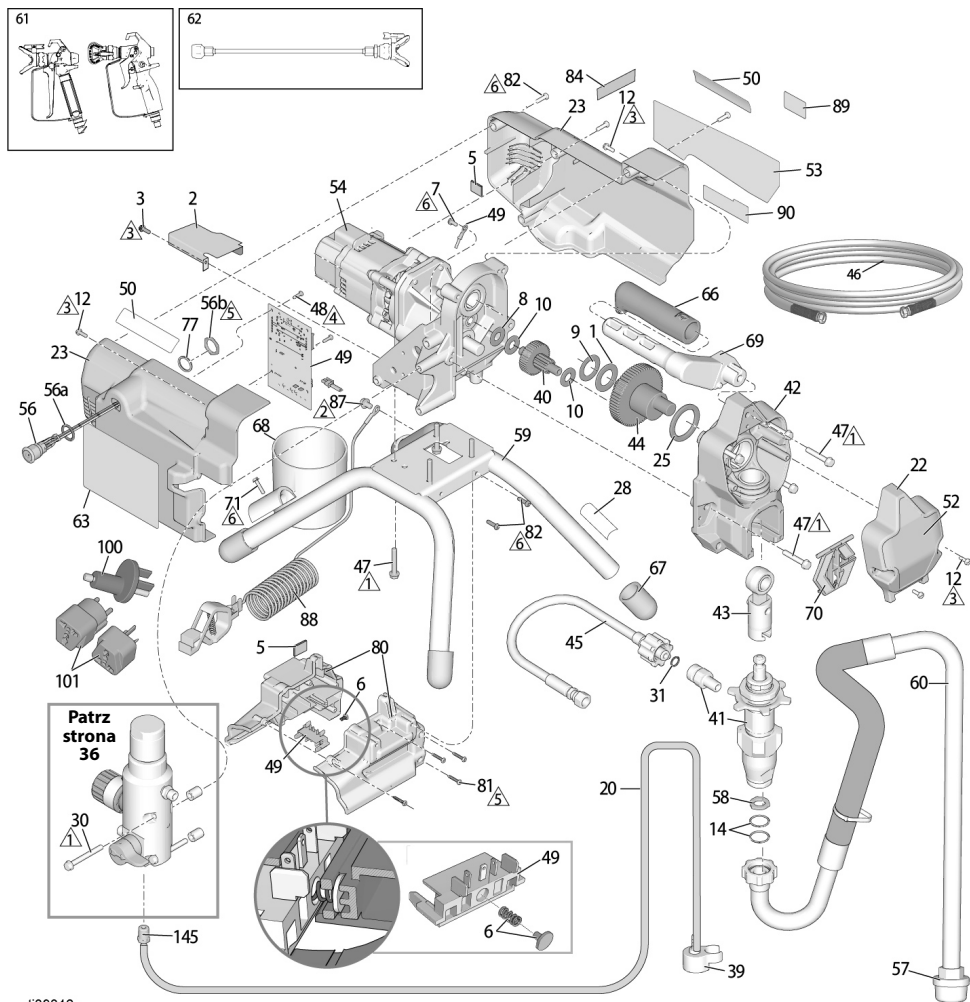

ti39312a

Poz.	Moment obrotowy	Poz.	Moment obrotowy	Poz.	Moment obrotowy	Poz.	Moment obrotowy
1	140-160 in-lb (15,8-18,1 N·m)	3	23-27 in-lb (2,6-3,1 N·m)	5	10-20 in-lb (1,13-2,26 N·m)	7	40-50 in-lb (4,5-5,6 N·m)
2	80-90 in-lb (9-10,2 N·m)	4	8-10 in-lb (0,9-1,13 N·m)	6	25-35 in-lb (2,8-4 N·m)		

Lista części do stojących urządzeń natryskujących 390 i ES 500 Stencil

Poz.	Części	Opis	Ilość	Poz.	Części	Opis	Ilość
1	107434	ŁOŻYSKO, oporowe	1	56a		PIERŚCIEN USZCZELNIAJĄCY	1
2	25U231	WSPORNIK, osłony	1	56b		NAKRĘTKA	1
3	117501	ŚRUBA, maszynowa z łbem sześciokątnym	1	57	246385	SITO, 7/8-14 unif	1
5	20A450	USZCZELKA	2	58	115099	PODKŁADKA	1
6	20A052	PRZYCISK SPRĘŻYNOWY, zespół	1	59	20A271	RAMA, montaż na stojaku	1
7	115498	ŚRUBA, maszynowa, z łbem sześciokątnym/nacięciem	1	60	246386	WAŻ, zestaw ssący, zawiera części 14, 37, 91	1
8	116073	PODKŁADKA, oporowa	1	61	Patrz strona 38	PISTOLET natryskowy	1
9	116074	PODKŁADKA, oporowa	1	62	20A925	ZESTAW, przedłużacz, pistolet, końcówka, (modele: 25U513, 25U514)	1
10	116079	ŁOŻYSKO, oporowe	2	63▲	Patrz strona 38	ETYKIETA, ostrzegawcza	1
12	117501	ŚRUBA, maszynowa, z wpuszczonym łbem sześciokątnym	4	66	116139	RĄCZKA, uchwyt	1
14	117559	PIERŚCIEN USZCZELNIAJĄCY	2	67	15G857	ZATYCZKA, nogi	4
20	249051	ZESTAW, rura, spustowa, zawiera części 39, 145	1	68	287903	NACZYNIĘ, ssące/spustowe	1
22	17C539	POKRYWA, przednia	1	69	287072	UCHWYT zawiera części 47, 66	1
23*		OSŁONA silnika zawiera części 87, 12, 48, 84, 89, 90	1	70	17C483	POKRYWÓD, tłok pompy	1
	25U300	Modele: 25T804, 25T863, 25T943, 25T882, 25U513, 25U514		71	127914	ŚRUBA, do wiercenia, podkładka z łbem sześciokątnym	1
	826283	Modele: 826280		77	100422	PODKŁADKA zabezpieczająca	1
25	180131	ŁOŻYSKO, oporowe	1	80	19D606	PRZEDZIAŁ AKUMULATORA	1
28		ETYKIETA, identyfikacja	1	81	17R614	MOCOWANIA, przedziału akumulatora	4
30	17C735	ŚRUBA, z łbem sześciokątnym	2	82	115477	ŁĄCZNIK	6
31	16H137	PIERŚCIEN USZCZELNIAJĄCY	1	84	17P924	ETYKIETA, A+	1
34▲	Patrz strona 38	KARTA, ostrzeżenie medyczne (nie pokazano)	1	88	237686	PRZEWÓD, uziemienia	1
39	244035	DEFLEKTOR, ząbkowany	1	87	112798	ŁĄCZNIK	1
40	249194	PRZEKŁADNIA, reduktora	1	89	16D576	ETYKIETA, STANY ZJEDNOCZONE	1
41		POMPA, wyporowa	1	90	20A335	ETYKIETA, marki, DEWALT	1
	17C487	Ameryka Północna		99		AKUMULATOR (niepokazany)	2
	17C488	Azja/ Australia, Nowa Zelandia/ Japonia		20A162		60 V, 6ah, USA/CA (Modele 25T804, 826280, 25U513)	
	17C489	Europa		20A163		54 V, 6ah, EMEA/UK (Modele 25T863, 25T943, 25U14)	
42	24W817	OBUDOWA, napędu, zawiera część 47	1	20A164		54 V, 6ah, ANZ (Model 25T882)	
43	24W640	PRĘT, łączący	1	20A756		60 V, 9ah, USA/CA (Modele 25T804, 826280, 25U513)	
44	24X020	PRZEKŁADNIA, wału korbowego, zawiera część 25	1	20A757		54 V, 9ah, EMEA/UK (Modele 25T863, 25T943, 25U14)	
45	24W830	ZESTAW, waży, sprzężony, zawiera 31 (modele 25T804, 826280, 25T863, 25T943, 25T882)	1	20A758		54 V, 9ah, ANZ (Model 25T882)	
	20A939	ZESTAW, waży, sprzężony, zawiera 31 (modele 25U513, 25U514).	1	100	25U295	ADAPTER, wyjścia uziemienia	1
46	Patrz strona 38	WAŻ, sprzężony, 1/4 in x 25 lub 50 ft	1	101		ADAPTER, wtyczka, uziemienia	1
47	117493	ŚRUBA, maszynowa, z podkładką, z łbem sześciokątnym	9	16H592		CEE 7/7 (Modele: 25T863, 25T943, 25U514)	
48	119236	ŚRUBA, typu torx	2	16H835		AS3112/ANZ (Model: 25T882)	
49	20A555	ZESTAW, płytki sterowania, bezprzewodowego modelu 390, zawiera część 7, 48	1	16H593		BS-136/UK (Model: 25T943)	
50	Patrz strona 38	ETYKIETA, górna	2	110		ŁADOWARKA, szybka, DEWALT (niepokazana)	1
52	Patrz strona 38	ETYKIETA, z przodu	1	20A165		60 V, USA/CA (Modele 25T804, 826280, 25U513)	
53	Patrz strona 38	ETYKIETA, boczna	1	20A166		54 V, EMEA/UK (Modele 25T863, 25T943)	
54	20A554	ZESTAW, silnik, moduł zawiera części 1, 8, 9, 10, 25	1	20A167		54 V, ANZ (Model: 25T882)	
56	19D605	WŁĄCZNIK, zasilanie	1	145	M70809	ŁĄCZNIK, ząbkowany, węża	1
					206994	PLYN, TSL, 8 oz (nie pokazano)	1
					124507	ADAPTER, zasilanie UK, model 25T943 (nie pokazano)	1

▲ Symbole i naklejki ostrzegawcze, przywieszki i karty dostępne są bezpłatnie.

* Etykiety firmową nr 53 i etykiety ostrzegawczą nr 63 należy zamówić osobno.

Części urządzeń natryskowych 390 Hi-Boy

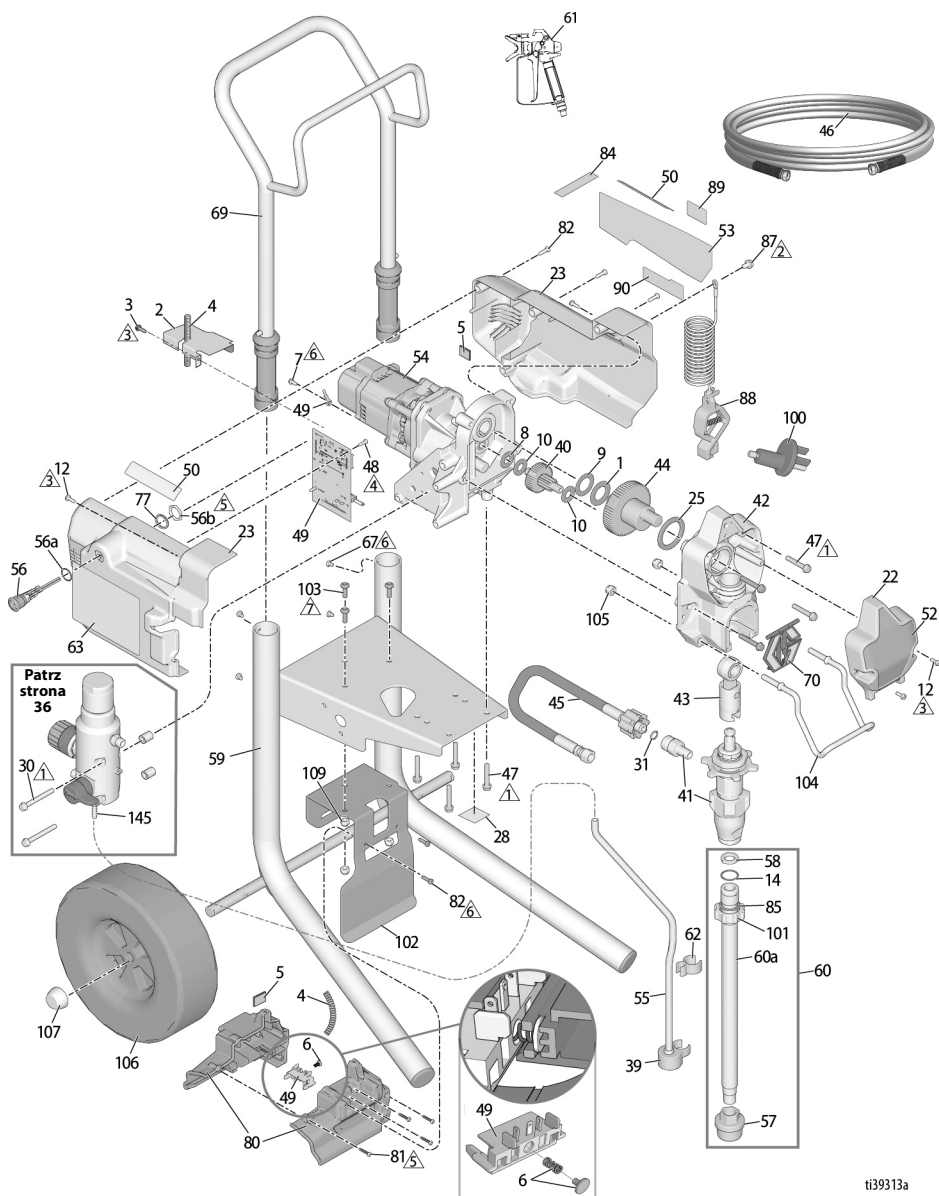

ti39313a

Poz.	Moment obrotowy	Poz.	Moment obrotowy	Poz.	Moment obrotowy	Poz.	Moment obrotowy
1	140-160 in-lb (15,8-18,1 N·m)	3	23-27 in-lb (2,6-3,1 N·m)	5	10-20 in-lb (1,13-2,26 N·m)	7	40-50 in-lb (4,5-5,6 N·m)
2	80-90 in-lb (9-10,2 N·m)	4	8-10 in-lb (0,9-1,13 N·m)	6	25-35 in-lb (2,8-4 N·m)		

Lista części urządzenia natryskowego Hi-Boy 390

Poz.	Części	Opis	Ilość	Poz.	Części	Opis	Ilość
1	107434	ŁOŻYSKO, oporowe	1	54	20A554	ZESTAW, silnik, moduł, 390 bezprzewodowy, zawiera części 1, 8, 9, 10, 25	1
2	25T886	WSPORNIK, osłony	1				
3	117501	ŚRUBA, maszynowa z łbem sześciokątnym	1	55	15K092	RURA, spustowa	1
4	16V903	RURKA, pofalowana	1	56	19D605	WŁĄCZNIK, zasilanie	1
5	20A450	USZCZELKA	2	56a		PIERŚCIEN USZCZELNIAJĄCY	1
6	20A052	PRZYCISK SPRĘŻYNOWY, zespół	1	56b		NAKRĘTKA	1
7	115498	ŚRUBA, maszynowa, z łbem sześciokątnym/nacięciem	1	57	235004	FILTR SIATKOWY, 3/4-16 unf	1
8	116073	PODKŁADKA, oporowa	1	58	115099	PODKŁADKA	1
9	116074	PODKŁADKA, oporowa	1	59	17C485	RAMA, montaż na stojaku	1
10	116079	ŁOŻYSKO, oporowe	2	60	25C786	ZESTAW, wlotu cieczy, zawiera części 14, 58, 85, 101, 60a, 57	1
12	117501	ŚRUBA, maszynowa, z wpuszczonym łbem sześciokątnym	4	60a	17C949	RURA, ssąca, wlotu	1
14	103413	PIERŚCIEN USZCZELNIAJĄCY	1	61	Patrz strona 38	PISTOLET natryskowy	1
22	17C539	POKRYWA, przednia	1	62	195400	ZACISK, sprężynujący	1
23	25U300	ZESTAW, osłony silnika zawiera części 87, 12, 48, 52, 53, 84, 89, 90	1	63▲	Patrz strona 38	ETYKIETA, ostrzegawcza	1
25	180131	ŁOŻYSKO, oporowe	1	67	109032	ŚRUBA	4
28		ETYKIETA, identyfikacja	1	69	287489	UCHWYT, zespołu, wózka Hi-Cart	1
30	17C735	ŚRUBA, maszynowa, z łbem sześciokątnym	2	70	17C483	POKRYWA, tłok pompy	1
31	16H137	PIERŚCIEN USZCZELNIAJĄCY	1	77	100422	PODKŁADKA zabezpieczająca	1
34▲	Patrz strona 38	KARTA, ostrzeżenie medyczne (nie pokazano)	1	80	19D606	PRZEDZIAŁ AKUMULATORA	1
39	244035	DEFLEKTOR, ząbkowany	1	81	17R614	MOCOWANIA, przedziału akumulatora	4
40	249194	PRZEKŁADNIA, reduktora	1	82	115477	ŚRUBA, typu torx	6
41		POMPA, wporowa	1	84	17P924	ETYKIETA, A+	1
	17C487	Ameryka Północna		85	15B652	PODKŁADKA	1
	17C488	Azja/ Australia, Nowa Zelandia/ Japonia		87	112798	ŁĄCZNIK	1
	17C489	Europa		88	237686	PRZEWÓD, uziemienia	1
42	24W817	OBUDOWA, napędu, zawiera część 47	1	89	16D576	ETYKIETA, USA, z oznaczeniami globalnymi	1
43	24W640	PRĘT, łączący	1	90	20A335	ETYKIETA, marki, DEWALT	1
44	24X020	PRZEKŁADNIA, wału korbowego, zawiera część 25	1	99	20A162	AKUMULATOR 60 V, USA/CA (nie pokazano)	2
45	24W830	ZESTAW, waż, sprężony, zawiera część 31	1	100	25U295	ADAPTER, wyjścia uziemienia	1
46	Patrz strona 38	WAŻ, sprężony, 1/4 in x 25 lub 50 ft	1	101	15E813	NAKRĘTKA	1
47	117493	ŚRUBA, maszynowa, z podkładką, z łbem sześciokątnym	9	102	20A386	UCHWYT, akumulatora	1
48	119236	ŚRUBA, typu torx	2	103	128795	ŚRUBA, typu torx	3
49	20A555	ZESTAW, płytki sterowania, bezprzewodowego modelu 390, zawiera część 7, 48	1	104	17C990	WIESZAK, kubel	1
50	20A330	ETYKIETA, górna	2	105	111040	NAKRĘTKA, blokująca	2
52	Patrz strona 38	ETYKIETA, z przodu	1	106	119451	KOŁO	2
53	Patrz strona 38	ETYKIETA, boczna	1	107	119452	ZATYCZKA, piasta	2
				109	102040	NAKRĘTKA, blokująca	3
				110	20A165	ŁADOWARKA, szybka, DEWALT, 60 V, USA/CA (nie pokazano)	1
				145	M70809	ŁĄCZNIK, ząbkowany, węża	1
					206994	PLYN, TSL, 8 oz (nie pokazano)	1

▲ Symbole i naklejki ostrzegawcze, przywieszki i karty dostępne są bezpłatnie.

Skrzynka sterownicza i filtr

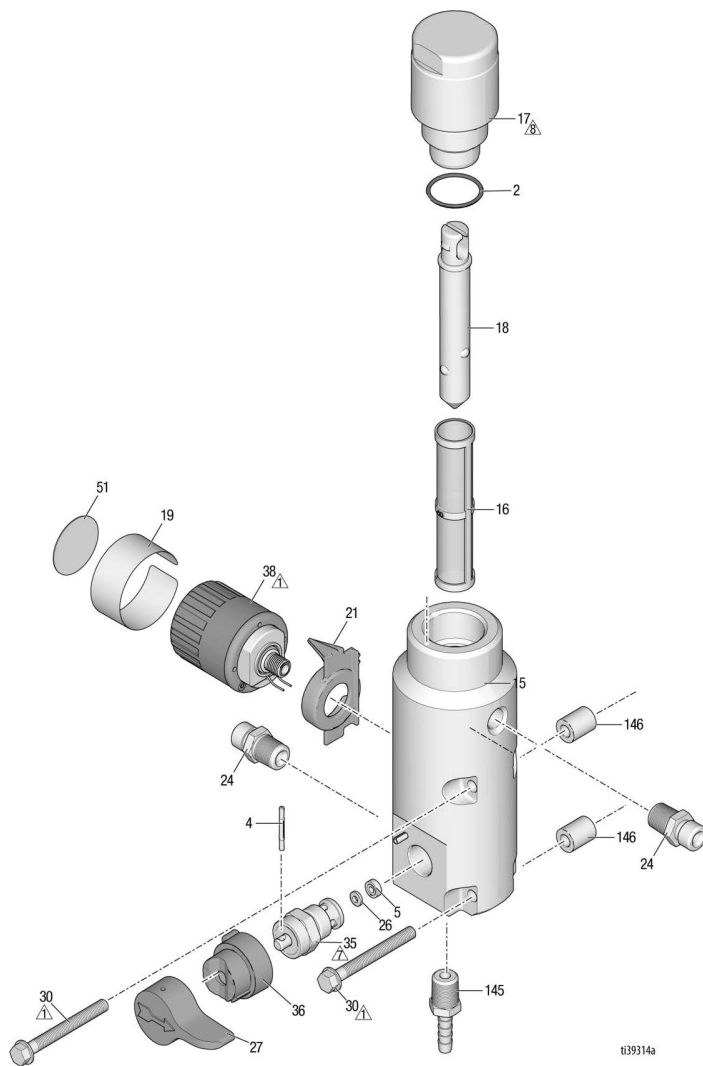

t39314a

Poz.	Moment obrotowy	Poz.	Moment obrotowy	Poz.	Moment obrotowy	Poz.	Moment obrotowy
⚠	140-160 in-lb (15,8-18,1 N·m)	⚠	130-140 in-lb (14,7-16,9 N·m)	⚠8	48-72 in-lb (5,4-8,1 N·m)		

Spis części sterownika i filtra

Poz.	Części	Opis	Ilość	Poz.	Części	Opis	Ilość
2	117828	PIERŚCIEŃ USZCZELNIAJĄCY	1	24	162453	ZŁĄCZKA, (1/4 npsm x 1/4 npt) (modele 25T804, 826280, 25T863, 25T943, 25T882)	2
4	111600	STYK, rowkowany	1				
5	277364	USZCZELKA, gniazdo zaworu	1		196181	ZŁĄCZKA, (1/4 npsm x 1/4 npt) (modele 25U513, 25U514)	2
15		ROZDZIELACZ, płyn	1				
	17C590	Urządzenie natryskowe (modele: 25T804, 25T805, 826280, 25U513)		26	15E022	GNIAZDO, zaworu	1
				27	187625	UCHWYT, zawór, spustowy	1
	17C591	Urządzenie natryskowe (modele: 25T863, 25T882, 25T943, 25U514)	1	30	17C735	ŚRUBA, mechaniczna, HWH	2
				35	239914	ZAWÓR, spustowy, <i>zawiera części 5, 26</i>	1
16		FILTR, cieczy (kolektor wysoki)	1	36	224807	PODSTAWA, zaworu	1
	246425	Siatka 30 (szary)		38	20A556	ZESTAW, regulacji, ciśnienia, bezprzewodowy, <i>zawiera części 19, 20, 51</i>	1
	246384	Siatka 60, oryginalny (czarny)					
	246382	Siatka 100 (niebieski)		51	20A474	ETYKIETA, sterowanie	1
	246383	Siatka 200 (czerwony)		145	M70809	ŁĄCZNIK, karbowany	1
17		ZATYCZKA, rozdzielacza	1	146	17D294	ELEMENT DYSTANSOWY, kolektor	2
	287902	ZESTAW, zatyczka, wysokiego rozdzielacza, <i>zawiera część 18</i>			115523	CIŚNIENIOMIERZ, cieczy (w wybranych modelach) <i>Nie pokazano</i>	1
18	15B071	WKŁADKA, filtra, wysoka	1				
19	20A475	ETYKIETA, PC	1		119783	ZŁĄCZKA, trójnikowa, obrotowa (w modelach z miernikiem)	1
21	17C725	WSKAŹNIK, ciśnienie sterowania	1				

Pistolet, wąż i etykiety

Pistolet, wąż i etykiety

Model (seria) urządzenia natryskowego	Poz. 46 Wąż, 1/4 in x 50 ft	Poz. 61 Pistolet natryskowy	Poz. 50 Etykieta, góra	Poz. 52 Etykieta, z przodu	Poz. 53 Naklejka, bok	Poz. 34 Karta, ostrzeżenia medycznego ▲	Poz. 63 Etykieta, niebezpieczeństwo ▲
25T804 & 25T805 &	240794	20A479	20A330	20A328	20A329	222385 #	20A030 #
25T863 \$ 25T943 \$	240794	288438	20A428	20A333	20A334	222385 \$	20A480 \$
25T882 @	240794	17Y043	20A330	20A328	20A329	17A134 %	20A481 %
826280 &	826079	826282	20A330	20A331	20A332	222385 #	20A030 #
25U513 i	249080	248157 / 20A925	20A330	19D342	19D343	222385 #	20A030 #
25U514 \$	249080	248157 / 20A925	20A330	19D342	19D343	222385 #	20A480 \$
# — Angielski, hiszpański, francuski				@ — ANZ			
% — Angielski, chiński, koreański				\$ — Europa			
& — Ameryka Północna				* — AP			
▲ <i>Symbole i etykiety ostrzegawcze, przywieszki i karty dostępne są bezpłatnie.</i>							

Schemat połączeń

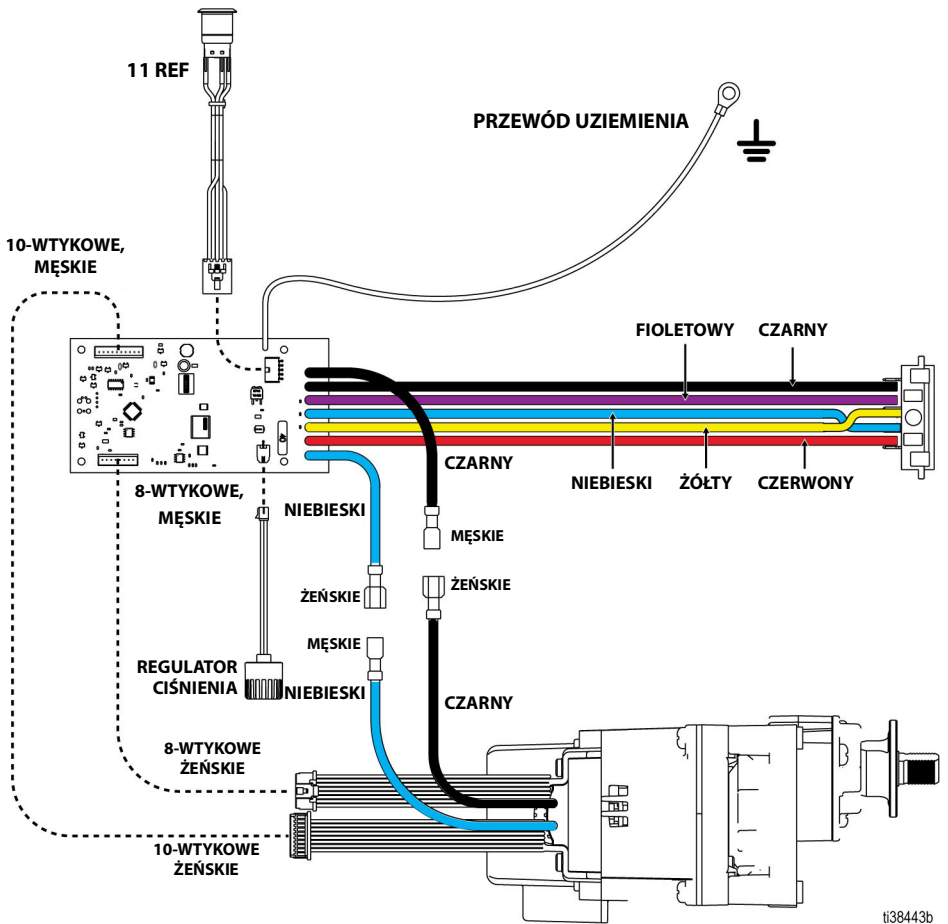

t38443b

Parametry techniczne

Parametry techniczne

Urządzenie bezprzewodowe 390 PC / ES 500 Stencil		
	USA	Jednostki metryczne
Pistolet		
Maksymalne ciśnienie robocze cieczy		
Urządzenie bezprzewodowe 390 PC / ES 500 Stencil	3300 psi	228 barów, 22,8 MPa
Maksymalna szybkość podawania		
Urządzenie bezprzewodowe 390 PC / ES 500 Stencil	0,47 GPM	1,8 l/min
Maksymalny rozmiar dyszy		
Urządzenie bezprzewodowe 390 PC / ES 500 Stencil	0,021	0,021
Wylot cieczy	1/4 in npsm	1/4 in npsm
Wymiary		
Wysokość		
Stand	18,5 in	47 cm
Hi-Boy	28,25 in (uchwyt skierowany w dół) 38,25 in (uchwyt skierowany w górę)	71,8 cm (uchwyt skierowany w dół) 97,2 cm (uchwyt skierowany w górę)
Długość		
Stand	16 in	40,6 cm
Hi-Boy	23,25 in	59,1 cm
Szerokość		
Stand	14 in	35,6 cm
Hi-Boy	20,5 in	52,1 cm
Masa		
Stand (z akumulatorem)	31 lb (33 lb)	14 kg (15 kg)
Hi-Boy (z akumulatorem)	58 lb (60 lb)	26 kg (27 kg)
Hałas** (dBa) przy 70 psi (0,48 MPa, 4,8 bar)		
Ciśnienie akustyczne	90 dBa	
Moc akustyczna	100 dBa	
Dostępne materiały		
Części pracujące na mokro wszystkich modeli	stal węglowa cynkowana i niklowana, nylon, stal nierdzewna, PTFE, acetal, skóra, UHMWPE, aluminium, węgiel wolframu, polietylen, fluoroelastomer, uretan	
Uwagi		
* Ciśnienia przy rozruchu oraz wypór na cykl mogą się różnić w zależności od warunków ssania, wysokości wypływu, ciśnienia powietrza oraz rodzaju cieczy.		
** Natężenie dźwięku mierzone z odległości 3 ft (1 m) od sprężu. Moc akustyczna mierzona według ISO-3744.		
Wszystkie znaki towarowe lub zastrzeżone znaki towarowe stanowią własność ich odpowiednich właścicieli.		

California Proposition 65

MIESZKAŃCY KALIFORNII

 **OSTRZEŻENIE:** Powoduje raka oraz ma szkodliwy wpływ na rozrodczość – www.P65warnings.ca.gov.

Standardowa gwarancja firmy Graco

Standardowa gwarancja firmy Graco

Firma Graco gwarantuje, że wszystkie urządzenia wymienione w tym dokumencie, wyprodukowane przez firmę Graco i opatrzone jej nazwą, w dniu ich sprzedaży pierwotnemu nabywcy były wolne od wad materiałowych i wykonawczych. O ile firma Graco nie wystawiła specjalnej, przedłużonej lub skróconej gwarancji, produkt jest objęty dwunastomiesięczną gwarancją na naprawę lub wymianę wszystkich uszkodzonych części urządzenia, które firma Graco uzna za wadliwe. Gwarancja zachowuje ważność wyłącznie w przypadku urządzeń montowanych, obsługiwanych i utrzymywanych zgodnie z zaleceniami pisemnymi firmy Graco.

Gwarancja firmy Graco nie obejmuje przypadków ogólnego zużycia urządzenia oraz wszelkich uszkodzeń, zniszczeń lub zużycia urządzenia powstałych w wyniku niewłaściwego montażu lub wykorzystania niezgodnego z przeznaczeniem, wytarcia elementów, korozji, niewłaściwej lub niefachowej konserwacji, zaniedbań, wypadku, niedozwolonych manipulacji lub wymiany części na inne niż oryginalne części Graco. W takich przypadkach firma Graco nie może być pociągnięta do odpowiedzialności. Firma Graco nie ponosi także odpowiedzialności za niewłaściwe działanie urządzenia, jego zniszczenie lub zużycie spowodowane niekompatybilnością urządzenia firmy Graco z konstrukcjami, akcesoriami, sprzętem lub materiałami innych producentów, w tym niewłaściwą konstrukcją, instalacją, działaniem lub konserwacją tychże.

Warunkiem gwarancji jest zwrot na własny koszt reklamowanego wyposażenia autoryzowanemu dystrybutorowi Graco w celu weryfikacji reklamowanej wady. Jeśli reklamowana wada zostanie zatwierdzona, firma Graco naprawi lub wymieni bezpłatnie wszystkie wadliwe części. Urządzenie zostanie odesłane do pierwotnego nabywcy opłaconym transportem. Jeśli kontrola wyposażenia nie ujawni wady materiałowej lub wykonawczej, za naprawę naliczone zostaną uzasadnione opłaty, które mogą obejmować koszty części, robocizny i transportu.

NINIEJSZA GWARANCJA JEST GWARANCJĄ WYŁĄCZNĄ, A JEJ WARUNKI ZNOSZĄ POSTANOWIENIA WSZELKICH INNYCH GWARANCJI, ZWYKŁYCH LUB DOROZUMIANYCH, Z UWZGLĘDNIENIEM, MIĘDZY INNYMI, GWARANCJI HANDLOWEJ ORAZ GWARANCJI PRZYDATNOŚCI DO OKREŚLONEGO CELU.

Wszystkie zobowiązania firmy Graco i prawa gwarancyjne nabywcy podano powyżej. Nabywca potwierdza, że nie ma prawa do żadnych innych form zadośćuczynienia (między innymi odszkodowania za przypadkowe lub wynikowe utraty zysku bądź zarobku, uszkodzenia osób lub mienia albo inne szkody zawinione lub niezawinione). Wszelkie czynności związane z dochodzeniem praw w związku z naruszeniem gwarancji należy zgłaszać w ciągu dwóch (2) lat od daty sprzedaży.

FIRMA GRACO NIE UDZIELA ŻADNEJ GWARANCJI WYRAŻNEJ LUB DOROZUMIANEJ W ODNIESIENIU DO GWARANCJI PRZYDATNOŚCI HANDLOWEJ ORAZ PRZYDATNOŚCI DO OKREŚLONEGO CELU W PRZYPADKU AKCESORIÓW, SPRZĘTU, MATERIAŁÓW I ELEMENTÓW INNYCH PRODUCENTÓW SPRZEDAWANYCH PRZEZ FIRMĘ GRACO. Powyższe elementy innych producentów sprzedawane przez firmę Graco (takie jak silniki elektryczne, przełączniki, wąż itp.) objęte są gwarancją ich producentów, jeśli jest udzielana. Firma Graco zapewni nabywcy pomoc w dochodzeniu roszczeń w ramach tych gwarancji.

Firma Graco w żadnym wypadku nie ponosi odpowiedzialności za szkody pośrednie, przypadkowe, specjalne lub wynikowe wynikające z dostawy wyposażenia firmy Graco bądź dostarczenia, wykonania lub użycia jakichkolwiek produktów lub innych sprzedanych towarów na skutek naruszenia umowy, gwarancji, zaniedbania ze strony firmy Graco lub innego powodu.

Informacja o firmie Graco

Najnowsze informacje na temat produktów firmy Graco znajdują się na stronie www.graco.com.

Informacje dotyczące patentów są dostępne na stronie www.graco.com/patents.

W CELU ZŁOŻENIA ZAMÓWIENIA należy skontaktować się z dystrybutorem firmy Graco lub zadzwonić pod numer 1 800 690 2894, aby znaleźć najbliższego dystrybutora.

Wszystkie informacje przedstawione w niniejszym dokumencie w formie pisemnej i rysunkowej odpowiadają ostatnim danym produkcyjnym dostępnym w czasie publikacji. Firma Graco zastrzega sobie prawo do wprowadzania zmian bez uprzedniego powiadomienia.

Tłumaczenie instrukcji oryginalnych. This manual contains Polish. MM 3A8179

Siedziba główna firmy Graco: Minneapolis
Biura zagraniczne: Belgia, Chiny, Japonia, Korea

GRACO INC. AND SUBSIDIARIES • P.O. BOX 1441 • MINNEAPOLIS MN 55440-1441 • USA

Copyright 2021, Graco Inc. Wszystkie zakłady produkcyjne firmy Graco uzyskały certyfikat ISO 9001.

www.graco.com

Rewizja C, Grudzień 2021