

Eksploatacja, części



Przewodowe ręczne bezpowietrzne urządzenia natryskowe

3A4721D

PL



Ważne instrukcje dotyczące bezpieczeństwa

Należy zapoznać się ze wszystkimi ostrzeżeniami i instrukcjami zawartymi w niniejszym dokumencie oraz zamieszczonymi na urządzeniu. Należy zapoznać się z elementami sterującymi oraz znać zasady właściwego użytkowania urządzenia. Należy zachować niniejsze instrukcje.

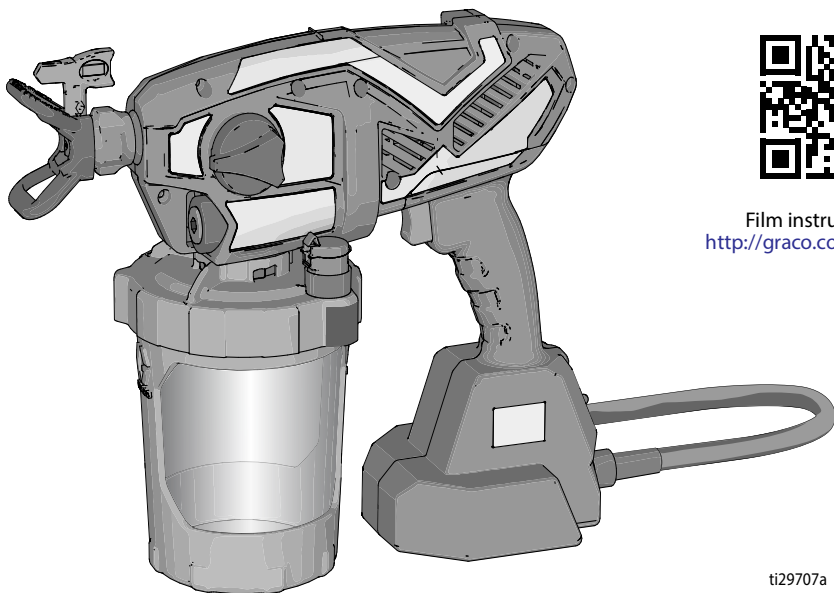

Film instruktażowy.
<http://graco.com/hhsupport>

ti29707a



OSTRZEŻENIE

Należy używać wyłącznie materiałów na bazie wody. Nie stosować materiałów z ostrzeżeniem „PALNY” na opakowaniu. Aby uzyskać więcej informacji na temat danego materiału, należy zwrócić się do dystrybutora lub sprzedawcy o kartę charakterystyki bezpieczeństwa produktu (SDS).



Przenośne urządzenie natryskowe tylko do nanoszenia farb i powłok na bazie wody w budownictwie.



Urządzenie nie jest dopuszczone do użytkowania w atmosferach wybuchowych lub miejscach zagrożonych wybuchem.

PROVEN QUALITY. LEADING TECHNOLOGY.

Spis treści

Modele – przewodowe ręczne bezpowietrzne urządzenia natryskowe	3
Ważne informacje dla użytkownika	4
Ogólne informacje dotyczące bezpiecznej obsługi elektronarzędzi	5
Ostrzeżenia	7
Poznaj swoje urządzenie natryskowe	11
Rozruch	12
Procedura odciążenia	12
Rozpoczynanie nowego zadania	12
Ponowne napełnianie pojemnika FlexLiner	15
Jak prowadzić natryskiwanie	16
Sterowanie prędkością	16
Wybór końcówki i ciśnienia	16
Techniki natryskiwania	16
Operowanie spustem urządzenia natryskowego	17
Nakierowywanie urządzenia natryskowego	17
Jakość natryskiwanej warstwy	18
Usuwanie niedrożności końcówki	18
Czyszczenie	20
Czyszczenie urządzenia natryskowego	20
Czyszczenie zaworu VacuValve	23
Przechowywanie	24
Wspólne procedury	25
Montaż końcówki natryskowej	25
Płukanie nowego urządzenia natryskowego	25
Odkładnik	28
Wybór końcówki natryskowej	28
Zgodność cieczy czyszczącej	28
Konserwacja	29
Czyszczenie zaworów wylotowych	29
Części zamienne	30
Wykaz części	31
Rozwiązywanie problemów	32
Parametry techniczne	37
Ograniczona gwarancja firmy Graco	38

Modele – przewodowe ręczne bezpowietrzne urządzenia natryskowe

	Model	Nazwa urządzenia natryskowego	Napięcie	Rodzina końcówek	Rozmiar końcówek
	17M360	Ultra	230V	FFLPxxx	0,20–0,41 mm (0,008–0,016 cala)
	17M362	Ultra	230V		
	17P255	Ultimate	230V		

Zakres ciśnienia roboczego: 3,5–14 MPa (35–138 barów; 500–2000 psi)

Ważne informacje dla użytkownika

Dziękujemy za zakup!

Przed rozpoczęciem pracy z urządzeniem natryskowym należy zapoznać się z niniejszą instrukcją użytkownika, w której znaleźć można komplet instrukcji dotyczących prawidłowej obsługi urządzenia oraz ostrzeżenia dotyczące bezpieczeństwa.

Gratulujemy! Zakupili Państwo wysokiej klasy urządzenie natryskowe do farby wyprodukowane przez firmę Graco Inc. To urządzenie stworzono w celu zapewnienia wysokiej jakości prac natryskowych z wykorzystaniem farb i powłok architektonicznych na bazie wody. Niniejsza karta informacyjna ma pomóc użytkownikowi poznać rodzaje materiałów, które można stosować wraz z urządzeniem.

Aby ustalić, czy można stosować dany materiał z urządzeniem natryskowym, należy zapoznać się z informacjami umieszczonymi na naklejce pojemnika z materiałem. Należy zwrócić się do dostawcy o wydanie karty charakterystyki substancji niebezpiecznej (SDS). Naklejka na pojemniku oraz karta SDS określają zawartość materiału oraz związane z nim konkretne środki ostrożności.

Farby, powłoki oraz materiały do czyszczenia można zasadniczo przypisać do następujących **2 podstawowych kategorii:**



MATERIAŁY NA BAZIE WODY: Naklejka na pojemniku powinna informować o tym, iż materiał można usunąć za pomocą wody z mydłem. Materiały tego rodzaju są zgodne z zakupionym urządzeniem natryskowym. Urządzenia natryskowego **NIE** wolno czyścić za pomocą ostrych środków czyszczących, takich jak np. wybielacz chlorowy.



MATERIAŁY ŁATWOPALNE: Ten rodzaj materiału zawiera łatwopalne rozpuszczalniki takie jak ksylen, toluen, nafta, MEK, rozpuszczalnik lakieru, aceton, denaturat oraz terpentyna. Naklejka na pojemniku powinna wskazywać, że materiał jest ŁATWOPALNY. Ten rodzaj materiału **NIE JEST** zgodny z Państwa urządzeniem natryskowym i **NIE WOLNO** go stosować.

Ogólne informacje dotyczące bezpiecznej obsługi elektronarzędzi



OSTRZEŻENIE

Należy przeczytać wszystkie instrukcje i ostrzeżenia dotyczące bezpieczeństwa.

Nieprzestrzeganie wszystkich ostrzeżeń i instrukcji może spowodować porażenie prądem elektrycznym, pożar i/lub poważne obrażenia ciała.

Wszystkie ostrzeżenia i instrukcje należy zachować do wykorzystania w przyszłości.

Termin „elektonarzędzie” we wszystkich ostrzeżeniach dotyczy opisywanego przewodowego narzędzia elektrycznego zasilanego prądem sieciowym.

Bezpieczeństwo w obszarze roboczym

- **Obszar roboczy należy utrzymywać w czystości i dbać o jego dobre oświetlenie.** Zagraczone czy ciemne obszary wręcz proszą się o wypadek.
- **Elektonarzędzi nie wolno obsługiwać w atmosferze wybuchowej, np. w obecności palnych cieczy, gazów lub pyłów.** Podczas pracy elektronarzędzi powstają iskry, które mogą spowodować zapłon pyłu lub oparów.
- **Dzieci oraz osoby postronne powinny podczas pracy urządzenia przebywać w bezpiecznej odległości.** Chwila nieuwagi może doprowadzić do utraty kontroli nad urządzeniem.

Bezpieczeństwo elektryczne

- **Budowa wtyczki narzędzia musi odpowiadać budowie gniazdka elektrycznego. Nie wolno w jakikolwiek sposób modyfikować wtyczki. Nie wolno stosować adapterów w przypadku elektronarzędzi uziemionych (ze stykiem masy).** Niemodyfikowane wtyczki i pasujące gniazdka zmniejszają ryzyko porażenia prądem elektrycznym.
- **Unikać kontaktu ciała z uziemionymi powierzchniami, takimi jak przewody rurowe, grzejniki, kuchenki i urządzenia chłodnicze.** W razie uziemienia ciała użytkownika występuje podwyższone ryzyko porażenia prądem elektrycznym.
- **Nie wolno wystawiać elektronarzędzi na działanie deszczu lub wilgoci.** Woda dostająca się do wnętrza elektronarzędzia powoduje zwiększenie ryzyka porażenia prądem elektrycznym.
- **Nie wolno naciągać kabla. Nie wolno używać kabla do przenoszenia, ciągnięcia ani odłączania narzędzia od gniazda elektrycznego. Chronić kabel przed ciepłem, olejem, ostrymi krawędziami lub częściami ruchomymi.** Uszkodzony lub splątany kabel zwiększa ryzyko porażenia prądem.
- **W przypadku eksploatacji narzędzi poza pomieszczeniami zamkniętymi należy korzystać z przewodu przedłużającego przeznaczonego do użytku na zewnątrz budynków.** Korzystanie z przewodu przeznaczonego do użytku na zewnątrz obniża ryzyko porażenia prądem elektrycznym.
- **Jeżeli nie można uniknąć używania elektronarzędzia w wilgotnym miejscu, należy zastosować wyłącznik różnicowoprądowy (RCD).** Zastosowanie wyłącznika różnicowoprądowego obniża ryzyko porażenia prądem elektrycznym.

Bezpieczeństwo osób

- **Podczas używania elektronarzędzi należy zachować czujność i postępować zgodnie ze zdrowym rozsądkiem. Nie wolno używać elektronarzędzi w stanie zmęczenia lub pod wpływem substancji odurzających, alkoholu czy leków.** Moment nieuwagi podczas używania narzędzia może doprowadzić do poważnego uszczerbku na zdrowiu.
- **Należy stosować środki ochrony osobistej. Zawsze nosić okulary ochronne.** Należy używać sprzętu zabezpieczającego odpowiedniego do warunków pracy, np. maski przeciwpyłowej, obuwia ochronnego z antypoślizgową podszewką, kasku lub nasłuchników ochronnych; zmniejszają to ryzyko obrażeń ciała.
- **Należy zapobiegać przypadkowemu uruchomieniu urządzenia. Przed podłączeniem źródła zasilania i/lub akumulatora, podniesieniem lub przeniesieniem narzędzia należy zawsze upewnić się, że przełącznik znajduje się w pozycji wyłączenia.** Przenoszenie elektronarzędzi z palcem na przełączniku lub podłączanie narzędzi z włączonym przełącznikiem do zasilania prowadzi do wypadków.
- **Przed uruchomieniem narzędzia zdjąć wszystkie klipy i klucze nastawcze.** Pozostawienie klina lub klucza przymocowanego do części obrotowej narzędzia może spowodować obrażenia ciała.
- **Nie sięgać za daleko. Przez cały czas należy pewnie stać i utrzymywać równowagę.** Przestrzeganie powyższego zalecenia umożliwia lepszą kontrolę nad narzędziem w nieoczekiwanych sytuacjach.
- **Nosić odpowiednie ubranie. Nie wolno nosić luźnych ubrań ani biżuterii. Nie wolno zbliżać włosów, odzieży i rękawic do ruchomych części.** Luźna odzież, biżuteria lub długie włosy mogą zostać złapane przez poruszające się części.
- **Jeżeli urządzenia wyposażono w przyłtące do odsysania pyłów i akcesoria do jego gromadzenia, należy sprawdzić, czy je podłączono, i dopilnować ich prawidłowego użycia.** Używanie takiego sprzętu może zredukować zagrożenia związane z pyłami.



OSTRZEŻENIE

Eksploatacja i pielęgnacja elektronarzędzi

- **Nie wolno przeciążać urządzeń. Należy używać elektronarzędzi odpowiednich do danego zastosowania.** Odpowiednie elektronarzędzie umożliwi lepsze i bezpieczniejsze wykonanie zadania z przewidzianą dla niego prędkością.
- **Nie wolno używać narzędzia, jeżeli nie można go włączyć i wyłączyć za pomocą przełącznika.** Elektronarzędzia, których nie można kontrolować za pomocą przełącznika, są niebezpieczne i trzeba je naprawić.
- **Przed dokonaniem jakichkolwiek regulacji, wymiany akcesoriów lub schowaniem elektronarzędzia należy zawsze odłączyć wtyczkę od źródła zasilania.** Te czynności zapobiegawcze zmniejszą ryzyko przypadkowego uruchomienia urządzenia.
- **Nieużywane elektronarzędzia należy przechowywać w miejscu niedostępnym dla dzieci, nie dopuszczając do ich eksploatacji przez osoby nieznające zasad ich działania lub tej instrukcji obsługi.** Elektronarzędzia mogą być niebezpieczne w rękach niewykształconych użytkowników.
- **Elektronarzędzia należy konserwować. Elektronarzędzia należy sprawdzać pod kątem braku zbieżności lub połączenia ruchomych części, uszkodzenia części oraz wszelkich stanów, które mogą wpływać na ich prawidłową pracę. W razie uszkodzenia elektronarzędzia należy oddać je do naprawy przed ponownym użyciem.** Wiele wypadków jest spowodowanych złą konserwacją narzędzi.
- **Z elektronarzędzi, wyposażenia dodatkowego itp. należy korzystać zgodnie z tą instrukcją, biorąc pod uwagę warunki panujące w miejscu pracy i rodzaj prac.** Korzystanie z elektronarzędzi niezgodnie z przeznaczeniem może skutkować powstaniem niebezpiecznych sytuacji.

Serwisowanie

- **Elektronarzędzia powinien naprawiać tylko wykwalifikowany personel serwisowy z wykorzystaniem wyłącznie identycznych części zamiennych.** Pozwoli to zachować bezpieczeństwo korzystania z narzędzia.

Ostrzeżenia

Poniższe ostrzeżenia dotyczą montażu, eksploatacji, konserwacji oraz naprawy urządzenia. Znak wykrzyknika oznacza ostrzeżenie ogólne, natomiast symbol niebezpieczeństwa oznacza występowanie ryzyka specyficznego przy wykonywaniu określonej czynności. Gdy te symbole pojawiają się w treści podręcznika lub etykietach ostrzeżenia, należy powrócić do niniejszych ostrzeżeń. W stosownych miejscach, w treści niniejszego podręcznika mogą pojawiać się symbole niebezpieczeństwa oraz ostrzeżenia związane z określonym produktem nie zamieszczone w niniejszej części.



OSTRZEŻENIE



UZIEMIENIE

Ten produkt musi być uziemiony. W przypadku zwarcia uziemienie zmniejsza ryzyko porażenia elektrycznego, zapewniając przewód ochronny pozwalający na odprowadzenie prądu elektrycznego. Produkt jest wyposażony w przewód z drutem uziemiającym i odpowiednią wtyczkę uziemiającą. Wtyczkę należy umieścić w gniazdku, które jest właściwie zamocowane oraz uziemione zgodnie ze wszystkimi lokalnymi przepisami i zarządzeniami.



- Niewłaściwa instalacja wtyczki uziemienia powoduje ryzyko porażenia prądem elektrycznym.
- W przypadku konieczności naprawy lub wymiany przewodu lub wtyczki należy skorzystać z autoryzowanego centrum serwisowego. Nie podłączaj przewodu uziemiającego do żadnego zacisku zasilania.
- Przewód z izolacją o zielonej zewnętrznej powierzchni z żółtymi paskami lub bez to przewód uziemienia.
- Jeśli instrukcje uziemienia nie są w pełni zrozumiałe lub jeśli istnieje wątpliwość czy produkt jest właściwie uziemiony, należy porozmawiać z wykwalifikowanym elektrykiem lub serwisantem.
- Nie przerabiać załączonej wtyczki; jeśli nie pasuje ona do gniazdka, wykwalifikowany elektryk powinien zainstalować właściwe gniazdko.
- Produkt jest przeznaczony do stosowania w obwodzie znamionowym 230 V i ma wtyczkę uziemienia podobną do tej przedstawionej na rysunku poniżej.

230V

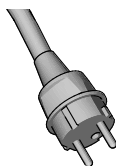

230 V ANZ



- Produkt należy podłączać wyłącznie do gniazdka o tej samej konfiguracji co wtyczka.
- Nie stosować adaptera z tym produktem.

Przedłużacze:

- Stosować wyłącznie przedłużacze 3-żyłowe z wtyczką uziemienia oraz uziemione gniazdko przyjmujące wtyczkę produktu.
- Stosowanie przedłużacza o zbyt małym przekroju przewodów skutkuje spadkiem napięcia liniowego i utratą mocy oraz przegrzaniem. W razie wątpliwości należy użyć następnego w kolejności większego rozmiaru. Im mniejszy numer rozmiaru, tym cięższy przewód.
- W przypadku eksploatacji urządzenia natryskowego poza pomieszczeniami zamkniętymi należy korzystać z przedłużacza przeznaczonego do użytku na zewnątrz budynków.
- Upewnić się, że przedłużacz nie jest uszkodzony. Korzystając z przedłużaczy, należy dopilnować, aby przewód miał średnicę wystarczającą do zaopatrzenia urządzenia w prąd o pobieranym natężeniu. Odpowiednie średnice i długości podano w tabeli:

Rozmiar przewodnika		Długość
AWG (American Wire Gauge)	Jedn. metryczne	Maksimum
18	1,0 mm ²	15 m (50 stóp)
16	1,5 mm ²	30 m (100 stóp)
14	2,5 mm ²	61 m (200 stóp)

OSTRZEŻENIE



NIEBEZPIECZEŃSTWO POŻARU I WYBUCHU

Łatwopalne opary (np. pochodzące z rozpuszczalników i farb) znajdujące się w obszarze roboczym mogą ulec zapłonowi lub eksplodować. Aby zapobiec wybuchowi pożaru lub eksplozji należy:



- Urządzenie natryskowe generuje iskry. Nie natryskiwać ani przepłukiwać za pomocą palnych cieczy.



- Należy używać wyłącznie materiałów na bazie wody.
- Zapewnić dobrą wentylację przestrzeni, w której odbywa się natryskiwanie. Utrzymywać właściwy przepływ świeżego powietrza przez tę przestrzeń.



- Nie natryskiwać ani czyścić za pomocą palnych cieczy.
- Farba lub roztwór przepływający przez sprzęt może być przyczyną pojawienia się elektryczności statycznej. Ładunki elektrostatyczne stwarzają ryzyko pożaru lub wybuchu w obecności oparów farby lub rozpuszczalnika.



- Urządzenie natryskowe należy trzymać w odległości przynajmniej 25 cm (10 cali) od pobliskich przedmiotów podczas natryskiwania lub przepłukiwania.



- Sprawdzić, czy wszystkie pojemniki i systemy zbiorcze są uziemione, aby zapobiec wyładowaniu elektrostatycznemu.

- Podłączyć do uziemionego wylotu i użyć uziemionych przedłużaczy. Nie stosować adaptera „3 do 2”.

- Nie stosować farb ani rozpuszczalników zawierających fluorowcowane węglowodory.

- W obszarze natryskiwania nie wolno palić papierosów.

- W obszarze natryskiwania nie wolno korzystać z przełączników światła, silników lub podobnych produktów generujących iskry.

- Obszar należy utrzymywać w czystości. Nie mogą się w nim znajdować pojemniki z farbami lub rozpuszczalnikiem, szmaty i inne łatwopalne materiały.

- Należy sprawdzić skład natryskiwanych farb i rozpuszczalników. Zapoznać się z kartami charakterystyki substancji niebezpiecznej (SDS) oraz etykietami dostarczonymi z farbami i rozpuszczalnikami. Należy postępować zgodnie z instrukcjami bezpieczeństwa producenta farby i rozpuszczalników.

- Na miejscu znajdować się powinien sprawny sprzęt gaśniczy.



NIEBEZPIECZEŃSTWO PORAŻENIA PRĄDEM

Sprzęt musi być uziemiony. Niewłaściwe uziemienie, ustawienie lub użytkowanie systemu może spowodować porażenie prądem.



- Wyłączyć urządzenie i odłączyć przewody zasilające przed serwisowaniem urządzenia.

- Podłączać wyłącznie do uziemionych gniazd elektrycznych.

- Używać tylko 3-żyłowych przedłużaczy.

- Upewnić się, że elementy uziemienia przewodów zasilania i przedłużaczy nie są uszkodzone.

- Nie wystawiać na działanie deszczu. Przechowywać w pomieszczeniu zamkniętym.

- Do wymiany uszkodzonego przewodu zasilającego używaj wyłącznie autoryzowanego centrum serwisowego.

! OSTRZEŻENIE



NIEBEZPIECZEŃSTWO WTRYSKU PODSKÓRNEGO

Natryskiwany pod wysokim ciśnieniem strumień może być przyczyną wstrzyknięcia toksyn do ciała i poważnego urazu ciała. W takim wypadku należy **natychmiast zwrócić się o pomoc medyczną do chirurga**.



- Urządzenia natryskowego nie wolno nakierowywać na osoby ani zwierzęta, nie wolno ich również natryskiwać.
- Nie wolno zbliżać dłoni ani innych części ciała do końcówki natryskowej. Na przykład nie należy podejmować próby zatrzymania wycieku żadną częścią ciała.
- W przerwach między natryskiwaniem należy zawsze odłączać zasilanie.
- Należy zawsze używać osłony końcówki natryskowej. Nie wolno wykonywać natryskiwania, gdy osłona końcówki natryskowej nie znajduje się na swoim miejscu. Stosować wyłącznie końcówki natryskowe produkcji firmy Graco.
- Podczas czyszczenia i wymiany końcówek natryskowych wymagane jest zachowanie ostrożności. W przypadku zatkania końcówki natryskowej podczas natryskiwania przed zdjęciem końcówki natryskowej w celu jej oczyszczenia należy wykonać czynności opisane w części **Procedura odciążenia**, strona 12 w celu zmniejszenia ciśnienia.
- Nie wolno pozostawiać bez nadzoru urządzenia podłączonego do zasilania lub znajdującego się pod ciśnieniem. Odłączyć urządzenie natryskowe i jeśli urządzenie ma pozostać bez nadzoru, nie będzie używane oraz przed serwisowaniem, czyszczeniem i zdjęciem części, należy wykonać procedurę **Procedura odciążenia**, strona 12.
- Sprawdzić, czy żadne części nie zostały uszkodzone. Wymienić wszystkie uszkodzone części.
- System może wytwarzać ciśnienie 14 MPa (138 barów; 2000 psi). Stosować części zamienne i akcesoria o parametrach znamionowych minimum na poziomie 14 MPa (138 barów; 2000 psi).
- Nie przenosić urządzenia, trzymając palec na spuście.
- Przed uruchomieniem urządzenia należy sprawdzić, czy wszystkie elementy są pewnie połączone.
- Należy zapoznać się z Procedurą szybkiego zatrzymania urządzenia i usuwania nadmiaru ciśnienia. Należy zapoznać się dokładnie z elementami sterującymi.



ZAGROŻENIE ZWIĄZANE Z NIEPRAWIDŁOWYM UŻYTKOWANIEM URZĄDZENIA

Niewłaściwe stosowanie sprzętu może prowadzić do śmierci lub kalectwa.



- Podczas malowania należy zawsze korzystać z odpowiednich rękawic, osłony oczu i aparatu oddechowego lub maski.
- Nie wolno uruchamiać urządzenia lub wykonywać natryskiwania w pobliżu dzieci. Dzieci nie powinny zbliżać się do wyposażenia.
- Nie wolno przekraczać normalnego zasięgu ani stawiać urządzenia na niestabilnym podłożu. Należy zachowywać dobrą postawę i równowagę.
- Należy utrzymywać koncentrację i skupić się na wykonywanej czynności.
- Nie obsługiwać sprzętu w stanie zmęczenia lub pod wpływem substancji odurzających lub alkoholu.
- Nie zmieniać ani nie modyfikować sprzętu. Zmiany lub modyfikacje mogą spowodować unieważnienie atestów przedstawicielstwa oraz zagrożenie bezpieczeństwa.
- Używać wyłącznie w suchych miejscach. Nie narażać na działanie wody ani deszczu.
- Używać w dobrze oświetlonych miejscach.
- Należy upewnić się, że sprzęt cechują odpowiednie parametry znamionowe i że jest zatwierdzony do użytku w środowisku, w którym jest stosowany.



ZAGROŻENIA ZWIĄZANE Z CIŚNIENIOWYMI ELEMENTAMI ALUMINIOWYMI

Używanie płynów, które nie są przeznaczone do kontaktu z aluminium, w urządzeniach ciśnieniowych może spowodować silną reakcję chemiczną i doprowadzić do rozerwania urządzenia. Niezastosowanie się do niniejszego ostrzeżenia prowadzi do zgonu, powstania poważnych obrażeń ciała lub uszkodzenia mienia.

- Nie stosować 1,1,1-trichloroetanu, chlorku metylenu, innych fluorowcowanych rozpuszczalników węglowodorowych ani płynów zawierających takie rozpuszczalniki.
- Nie stosować bielącego roztworu chlorowego.
- Wiele innych płynów może zawierać substancje chemiczne, które mogą reagować z aluminium. Informacje na temat zgodności uzyskać można u dostawcy materiałów.



OSTRZEŻENIE



NIEBEZPIECZEŃSTWO TOKSYCZNEGO DZIAŁANIA PŁYNÓW LUB OPARÓW

Toksyczne ciecze lub opary mogą spowodować, w przypadku przedostania się do oka lub na powierzchnię skóry, inhalacji lub połknięcia, poważne obrażenia lub zgon.

- Szczegółowe informacje na temat konkretnych zagrożeń związanych ze stosowanymi cieczami znajdują się w karcie charakterystyki substancji (SDS).
- Niebezpieczne płyny należy przechowywać w odpowiednich pojemnikach, a ich utylizacja musi być zgodna z obowiązującymi wytycznymi.



ŚRODKI OCHRONY OSOBISTEJ

Podczas pobytu w obszarze roboczym należy nosić odpowiednie środki ochrony, co pomoże zapobiec poważnym urazom, w tym urazom oczu, utracie słuchu, wdychaniu oparów toksycznych oraz oparzeniom. Środki ochrony osobistej obejmują między innymi:

- Okulary ochronne i środki ochrony słuchu.
- Producent cieczy oraz rozpuszczalników zaleca stosowanie aparatów oddechowych, odzieży ochronnej oraz rękawic

Poznaj swoje urządzenie natryskowe

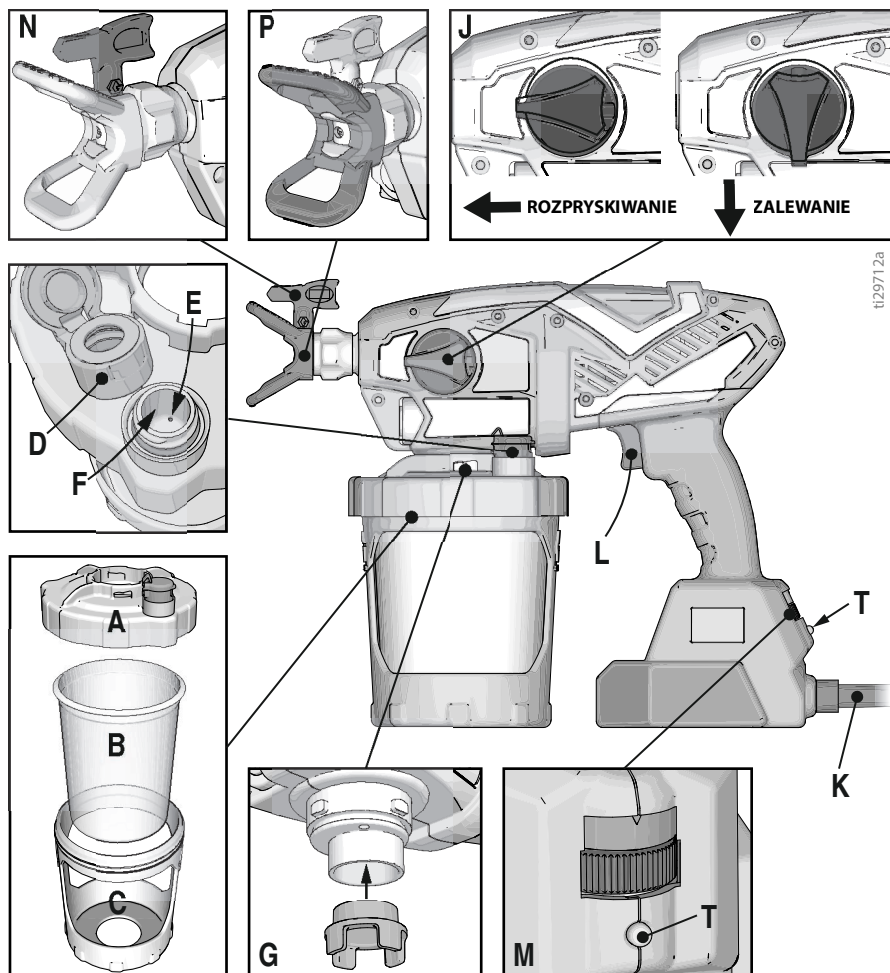

t129712a

A	Pokrywa misy
B	Pojemnik FlexLiner
C	Wspornik misy
D	Zatyczka zaworu VacuValve
E	Otwór wentylacyjny zaworu VacuValve
F	Zbiornik zaworu VacuValve
G	Filtr pompy

J	Pokrętko zalewania pompy/natryskiwania
K	Przewód zasilania
L	Spust urządzenia natryskowego
M	Sterowanie prędkością, ProControl II
N	Końcówka natryskowa Reverse-A-Clean (RAC)
P	Ośłona końcówki natryskowej
T	Światło diagnostyczne

Rozruch



Należy używać wyłącznie materiałów na bazie wody. Nie stosować materiałów z ostrzeżeniem „PALNY” na opakowaniu. Aby uzyskać więcej informacji na temat danego materiału, należy zwrócić się do dystrybutora lub sprzedawcy o kartę charakterystyki bezpieczeństwa produktu (SDS). Zapewnić dobrą wentylację przestrzeni, w której odbywa się natryskiwanie. Utrzymać właściwy przepływ świeżego powietrza przez tę przestrzeń.

WAŻNA INFORMACJA

Urządzenia natryskowego **NIE** wolno czyścić za pomocą ostrych środków czyszczących, takich jak np. wybielacz chlorowy. Stosowanie tych środków czyszczących spowoduje uszkodzenie urządzenia.

Procedura odciążenia



Za każdym razem, kiedy pojawi się ten symbol, prosimy postępować zgodnie z Procedurą odciążenia.



Podczas pracy w pistolecie natryskowym dochodzi do nagromadzenia ciśnienia wewnętrznego do poziomu 14 MPa (138 barów; 2000 psi). W celu zatrzymania natryskiwania oraz przed czyszczeniem, sprawdzaniem, serwisowaniem lub przenoszeniem urządzenia, należy postępować zgodnie z niniejszą Procedurą odciążenia, aby zapobiec poważnym obrażeniom ciała.

1. Odłączyć zasilanie (przewód zasilający).
2. Przeszawić pokrętko zalewania pompy/natryskiwania na pozycję ZALEWANIE POMPY w celu zredukowania ciśnienia.

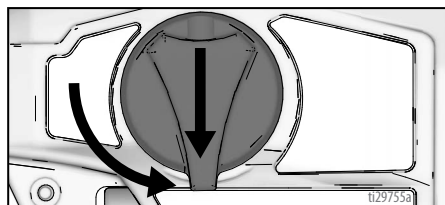

Rozpoczynanie nowego zadania

W przypadku używania urządzenia natryskowego po raz pierwszy należy zapoznać się z treścią części **Płukanie nowego urządzenia natryskowego**, strona 25.

Filtrowanie farby

Upřednio otwarta farba może zawierać zaschniętą farbę lub inne zanieczyszczenia. Aby uniknąć problemów z zalewaniem i zatykaniem końcówki natryskowej, zaleca się przefiltrowanie farby przed użytkowaniem. Sitka do farb są dostępne w miejscu sprzedaży farb. Należy użyć sitka na czysty kubek i przelać farbę przez sitko, by oddzielić zaschniętą farbę i zanieczyszczenia przed rozpoczęciem natryskiwania.



ti26894a

1. Zamontować pojemnik FlexLiner we wsporniku miski.

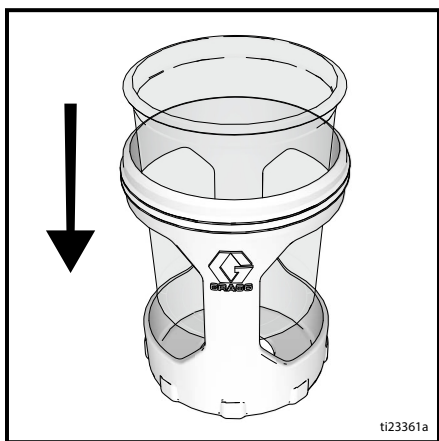

2. Wypełnić pojemnik FlexLiner materiałem. Prawidłowo dokręcić pokrywę miski do wspornika miski. Aby operacja natryskiwania była wykonywana prawidłowo, pokrywa musi zostać pewnie osadzona na misce.

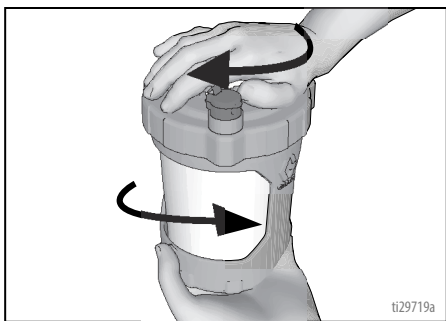

3. Wyrównać zawór VacuValve na pokrywie miski z pokrętłem zalewania pompy/natryskiwania. Wcisnąć zespół miski w urządzenie natryskowe i obrócić, aby go zablokować.

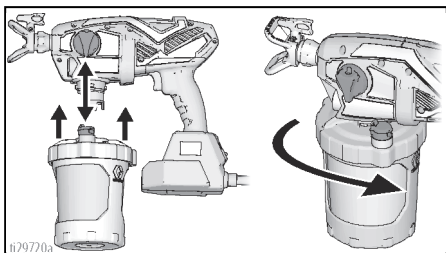

4. Zawór VacuValve stanowi ważny element tego nowego urządzenia natryskowego. Używa się go do odprowadzania powietrza z pojemnika FlexLiner. Twój opryskiwacz nie rozpyla, jeśli w FlexLiner jest powietrze.

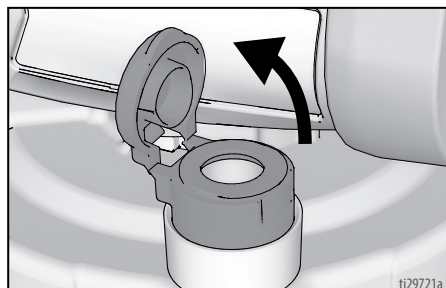

5. Należy otworzyć korek zaworu VacuValve. Pochylić urządzenie w taki sposób, aby zawór VacuValve znajdował się w najwyższym punkcie, dzięki czemu całe powietrze w pojemniku FlexLiner napłynie do zaworu VacuValve. Delikatnie ścisnąć pojemnik FlexLiner, aby usunąć całość powietrza przez otwór wentylacyjny zaworu VacuValve. Jeśli do zbiornika zaworu VacuValve zaczyna wypływać materiał, w pojemniku FlexLiner nie powinno już być powietrza.

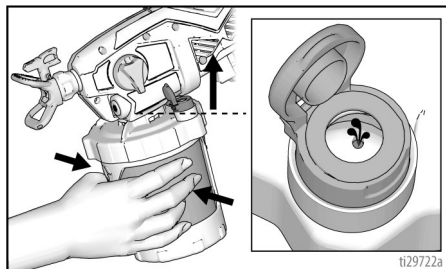

6. Zwolnić ucisk na pojemnik FlexLiner i zamknąć korek zaworu VacuValve. Prawidłowe zamknięcie korka będzie sygnalizowane odgłosem kliknięcia.

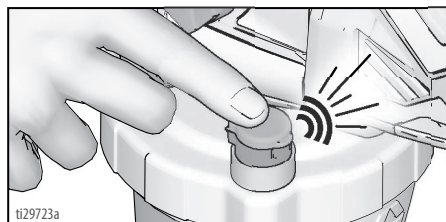

- Podłączyć urządzenie natryskowe do źródła prądu.
- Przestawić pokrętkę zalewania pompy/natryskiwania do pozycji zalewania pompy. Obrócić dyszę natryskową do pozycji odblokowania. Aby wypełnić urządzenie natryskowe płynem, skierować ją na obszar przeznaczony na odpady i ścisnąć spust przez 3–10 sekund.

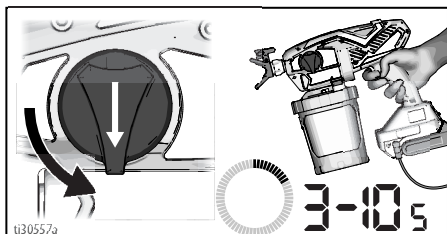

- Powietrze z pompy mogło przedostać się do pojemnika FlexLiner podczas zalewania. Powtórzyć kroki 4 – 6 w celu upewnienia się, że całe powietrze zostało usunięte.
- Przestawić pokrętkę zalewania pompy/natryskiwania do pozycji natryskiwania.

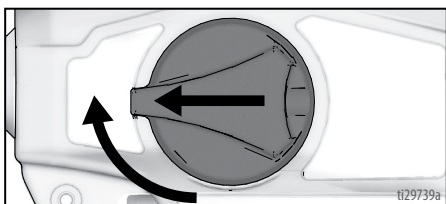

- Upewnić się, że końcówka natryskowa znajduje się w pozycji natryskiwania.

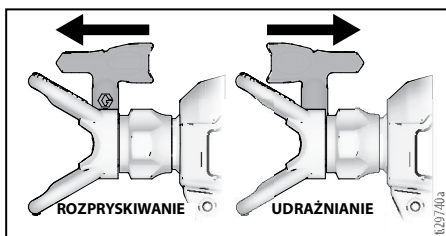

- Można teraz rozpocząć natryskiwanie.

UWAGA: Aby uzyskać najlepsze rezultaty i usunąć cały materiał z pojemnika FlexLiner, należy delikatnie ścisnąć spód pojemnika FlexLiner w celu wypchnięcia pozostałego materiału do pokrywy misy.

Jeżeli urządzenie natryskowe nie działa, należy spróbować wykonać jedną z poniższych czynności:

- Upewnić się, że we wsporniku misy znajduje się tylko jeden pojemnik FlexLiner. Istnieje możliwość ścisłego wpassowania się dwóch pojemników, które wyglądają jak tylko jeden pojemnik.
- Upewnić się, że pokrywa misy jest prawidłowo nakręcona na wspornik misy. Jeżeli po zupełnym dokręceniu pod pokrywą misy widoczny jest gwint, pokrywę nakręcono nieprawidłowo. W takiej sytuacji należy całkowicie odkręcić pokrywę misy i ponownie ją zamontować na wsporniku pojemnika w taki sposób, aby po zupełnym dokręceniu nie był widoczny żaden fragment gwintu.

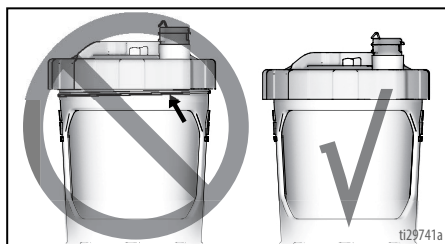

- Powtórzyć czynności opisane w punktach 2 – 6 na stronie 13, aby zagwarantować usunięcie z pojemnika FlexLiner całości powietrza.
- Upewnić się, że pokrętkę zalewania pompy/natryskiwania znajduje się w pozycji natryskiwania.

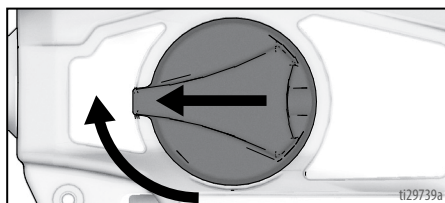

- Jeśli urządzenie natryskowe nadal nie działa, patrz **Diagnostyka urządzenia natryskowego**, strona 32. Jeżeli po odwróceniu urządzenia do góry nogami można rozpocząć natryskiwanie, wewnątrz misy nadal jest powietrze. Powtórzyć powyższe czynności.
- Wymienić korek zaworu VacuValve. Z urządzeniem natryskowym dostarczane są dwa nowe korki zaworu VacuValve.

Ponowne napełnianie pojemnika FlexLiner

Jeżeli w urządzeniu natryskowym skończy się farba, wystarczy oddzielić wspornik miski od pokrywy miski/urządzenia natryskowego i ponownie napełnić pojemnik FlexLiner.

1. Odłączyć urządzenie natryskowe od źródła prądu i otwórz VacuValve, aby wpuścić powietrze do FlexLiner.
2. Oddzielić wspornik miski od pokrywy miski/urządzenia natryskowego. Ustawić urządzenie natryskowe do góry nogami na płaskiej powierzchni. Pozwoli to utrzymać mokrą farbę w obrębie pokrywy miski.
3. Wykonać czynności opisane w punktach 2 – 12 w **Rozpoczynanie nowego zadania**, strona 12.

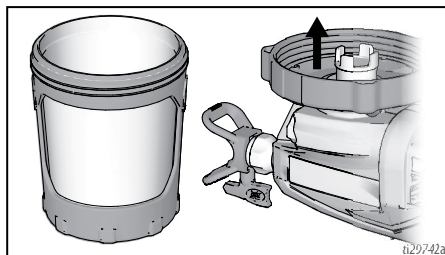

Jak prowadzić natryskiwanie



Przed przystąpieniem do natryskiwania należy poświęcić kilka chwil na zapoznanie się z poniższymi prostymi wskazówkami, dzięki którym każdy projekt natryskiwania zakończy się sukcesem.

UWAGA: Aby zapewnić prawidłowe działanie urządzenia natryskowego, należy użyć jedynie końcówki z tej samej rodziny końcówek, co końcówka dostarczona z urządzeniem natryskowym.

Nazwa urządzenia natryskowego	Rodzina końcówek	Nr części końcówki
Ultra	FFLP	FFLPxxx
Ultimate	FFLP	FFLPxxx

Sterowanie prędkością

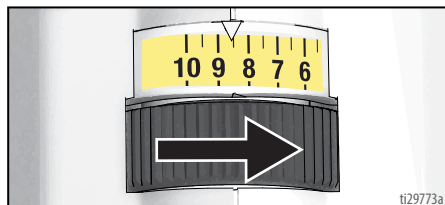

Sterowanie prędkością pozwala na płynną regulację prędkości. Aby zmniejszyć ilość farby wykraczającej poza obszar natryskiwania, należy zawsze zaczynać pracę przy najniższej prędkości i stopniowo zwiększać prędkość do ustawienia pozwalającego uzyskać odpowiednią jakość warstwy.

Wybór końcówki i ciśnienia

Zalecaną wartość ciśnienia dla danego materiału można znaleźć w tabeli. Zalecenia producenta znajdują się na puszcze z farbą (materiałem).

	Powłoki					
	Bejce wewnętrzne/ Powłoki przezroczyste wewnętrzne i zewnętrzne	Bejca sucha zewnętrzna	Podkłady	Emalie	Farby lateksowe do wewnątrz	Farby lateksowe zewnętrzne
Sterowanie prędkością	1 – 5	6 – 10	6 – 10	6 – 10	6 – 10	6 – 10
Rozmiar otworu końcówki						
0,20 mm (0,008 cala)	✓					
0,25 mm (0,010 cala)	✓	✓				
0,30 mm (0,012 cala)		✓		✓		
0,36 mm (0,014 cala)		✓	✓	✓	✓	
0,41 mm (0,016 cala)		✓	✓	✓	✓	✓

Techniki natryskiwania

Przed rozpoczęciem pracy należy przeciwyczyć poniższe podstawowe techniki natryskiwania na kawałku tektury.

- Przytrzymać urządzenie natryskowe w odległości 30 cm (12 cali) od powierzchni i nakierować je prosto na powierzchnię. Odchylenie urządzenia od kąta prostego spowoduje nierównomierne wykończenie.

- Zgiąć nadgarstek w celu utrzymania prostopadłego ułożenia urządzenia natryskowego. Zmiana pozycji urządzenia z ustawienia prostopadłego do natryskiwania pod kątem spowoduje nierównomierne wykończenie.

UWAGA: Szybkość przemieszczania urządzenia natryskowego ma wpływ na sposób nakładania rozpylanego strumienia. Jeśli występują nierówności w rozprowadzaniu materiału, urządzenie jest przemieszczane zbyt szybko. Jeśli materiał spada kroplami, urządzenie jest przemieszczane zbyt wolno. Patrz **Rozwiązywanie problemów**, strona 32.

Operowanie spustem urządzenia natryskowego

Pociągnąć spust po rozpoczęciu pociągnięcia. Zwołać spust przed zakończeniem pociągnięcia. Urządzenie trzeba przemieszczać, gdy spust jest pociągany i zwalniany.

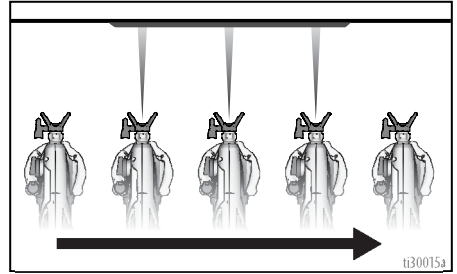

Nakierowywanie urządzenia natryskowego

Wymierzyć końcówkę natryskową urządzenia natryskowego w dolną krawędź poprzedniego ruchu, nakładając na siebie połowy kolejnych ruchów.

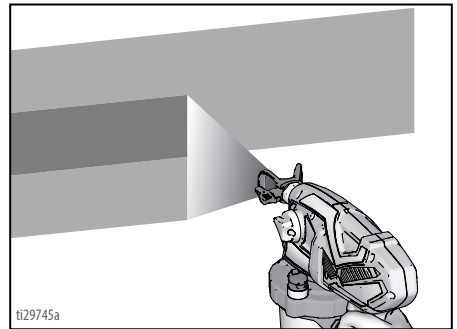

Obrócenie osłony końcówki natryskowej powoduje zmianę natryskiwanej warstwy do orientacji pionowej lub poziomej.

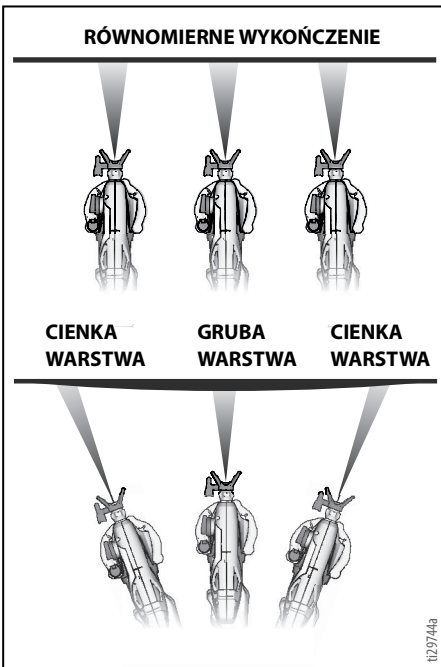
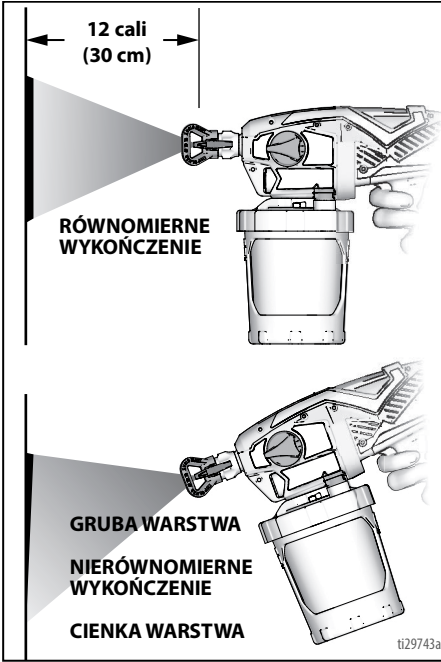

Jak prowadzić natryskiwanie

Podczas natryskiwania pionowych narożników należy obrócić osłonę końcówki natryskowej do orientacji poziomej i przesunąć urządzenie w górę i w dół.

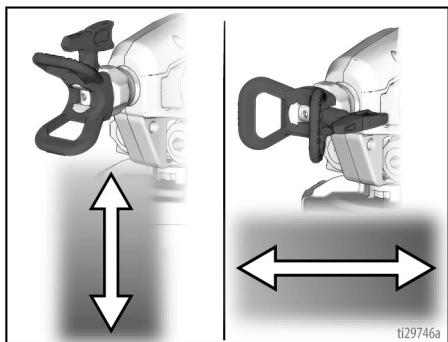

Jakość natryskiwanej warstwy

Dobłą jakością natryskiwanej warstwy cechuje równomiernie rozproszanie po całej powierzchni.

- Natryskiwać należy mgiełką (rozproszaną równomiernie, żadnych przerw na krawędziach).

DOBRA JAKOŚĆ NATRYSKIWANEJ WARSTWY

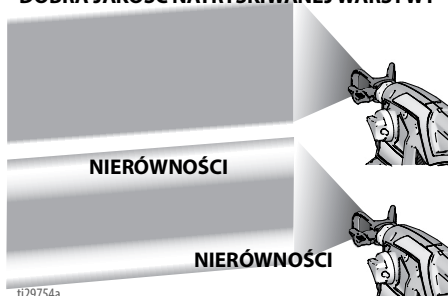

ZŁA JAKOŚĆ NATRYSKIWANEJ WARSTWY

Jeżeli podczas natrysku pod najwyższym ciśnieniem pojawiają się zacieki:

- Końcówka natryskowa może być zużyta. Patrz **Wybór końcówki i ciśnienia**, strona 16.
- Konieczne może być zastosowanie mniejszej końcówki natryskowej.
- Może wystąpić konieczność rozcięcia materiału. Przestrzegać zaleceń producenta.

Usuwanie niedrożności końcówki



Na wypadek zablokowania końcówki przez cząstki lub odpadki urządzenie natryskowe wyposażono w odwracalną końcówkę natryskową, za pomocą której można szybko i prosto usunąć cząstki bez demontażu całego urządzenia. Patrz **Filtrowanie farby**, strona 12 w celu uzyskania dodatkowych informacji.

- Aby udrożnić końcówkę natryskową, należy przestawić pokrętko zalewania pompy/natryskiwania do pozycji zalewania pompy.

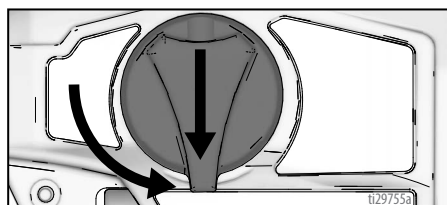

- Odwrócić końcówkę natryskową do pozycji UDRAŻNIANIE.

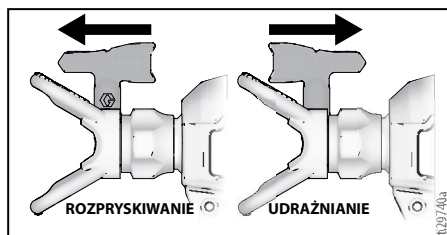

- Obrócić pokrętko bezstopniowej regulacji prędkości pracy w pozycję 10.

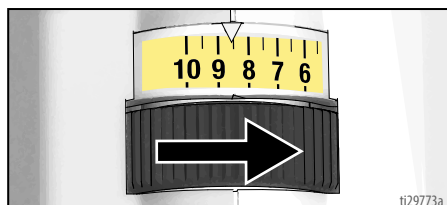

4. Skierować urządzenie w kierunku obszaru przeznaczonego na odpady i przestawić pokrętko zalewania pompy/natryskiwania do pozycji natryskiwania. Pociągnąć spust w celu usunięcia zatoru.

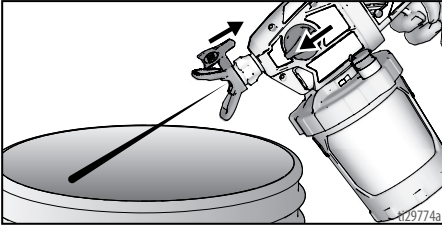

5. Przeszawić pokrętko zalewania pompy/natryskiwania do pozycji zalewania. Obrócić końcówkę natryskową z powrotem do pozycji NATRYSKIWANIE. Przeszawić pokrętko zalewania pompy/natryskiwania do pozycji NATRYSKIWANIE i wznowić pracę.
6. Jeśli końcówka jest nadal zatkana, może wystąpić konieczność powtórzenia czynności opisanych w punktach 1 – 5 lub wymiany na nowy zespół końcówki natryskowej. Patrz **Montaż końcówki natryskowej**, strona 25.

Czyszczenie

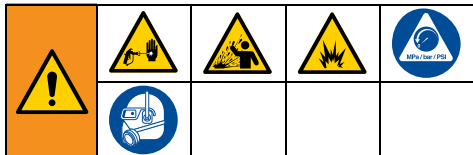

Należy używać wyłącznie materiałów na bazie wody. Nie stosować materiałów z ostrzeżeniem „PALNY” na opakowaniu. Aby uzyskać więcej informacji na temat danego materiału, należy zwrócić się do dystrybutora lub sprzedawcy o kartę charakterystyki bezpieczeństwa produktu (SDS).

Czyszczenie prowadzi w miejscu o dobrej wentylacji. Utrzymywać właściwy przepływ świeżego powietrza przez tę przestrzeń.

Aby uniknąć poważnych obrażeń lub uszkodzenia urządzenia, nie narażać układów elektronicznych urządzenia natryskowego na działanie płynów czyszczących. Podczas czyszczenia trzymać urządzenie natryskowe na wysokości przynajmniej 25 cm (10 cali) nad obrzeżem pojemnika.

Czyszczenie urządzenia natryskowego

Prawidłowe czyszczenie urządzenia natryskowego po każdym zadaniu natryskiwania jest sprawą najwyższej wagi! Prawidłowa pielęgnacja i konserwacja zagwarantuje długie i bezproblemowe działanie urządzenia natryskowego. Patrz **Zgodność cieczy czyszczącej**, strona 28.

1. Przeszawić pokrętko zalewania pompy/natryskiwania do pozycji zalewania pompy w celu zredukowania ciśnienia. Otwórz VacuValve, aby wypuścić powietrze do FlexLiner.
2. Oddzielić wspornik miski z pojemnikiem FlexLiner od pokrywy miski/urządzenia natryskowego.

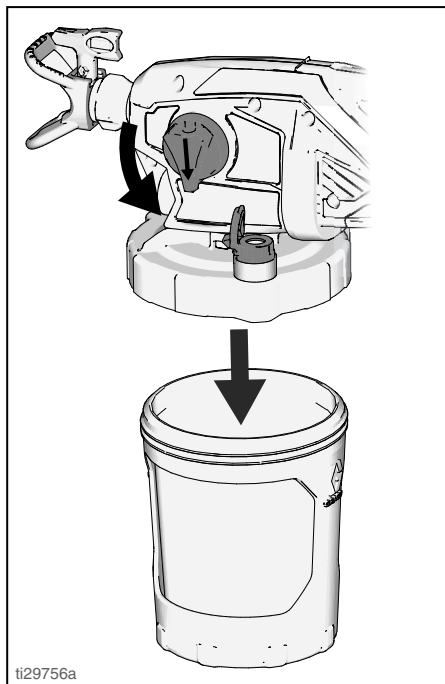

ti29756a

3. Ustawić urządzenie natryskowe do góry nogami na płaskiej powierzchni. Pozwoli to utrzymać mokrą farbę w obrębie pokrywy miski. Przełąć nadmiar materiału do oryginalnego pojemnika. Podczas przelewania należy przytrzymać pojemnik FlexLiner na miejscu.

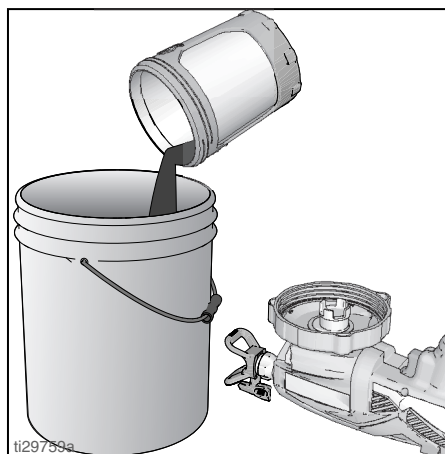

ti29756a

4. Zużyty pojemnik FlexLiner można oczyścić lub zutylizować i zamontować nowy.
5. Aby oczyścić urządzenie natryskowe, należy wypełnić pojemnik FlexLiner w połowie płynem czyszczącym (ciepłą wodą).
6. Stabilnie zamocować wspornik miski z pojemnikiem FlexLiner do pokrywy miski i zamknij VacuValve.

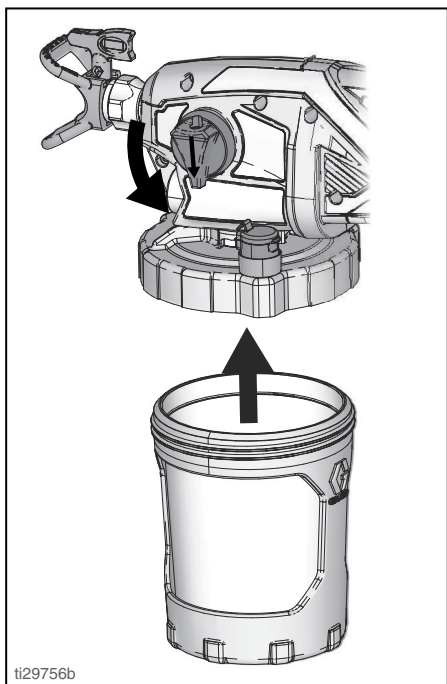

7. Aby oczyścić pokrywę miski i filtr pompy, potrząsać całym urządzeniem natryskowym przez dziesięć sekund.

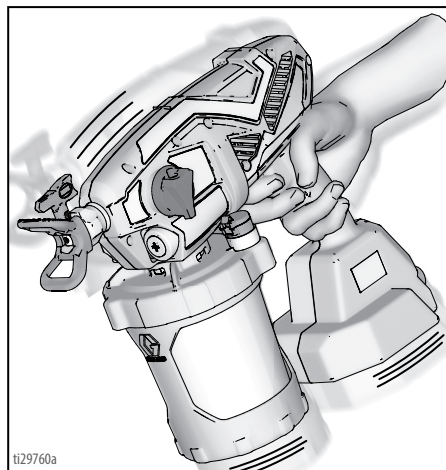

8. Upewnić się, że pokrętło zalewania pompy/natryskiwania znajduje się w pozycji zalewania pompy (skierowane do dołu). Obrócić pokrętło bezstopniowej regulacji prędkości pracy w pozycję 10.

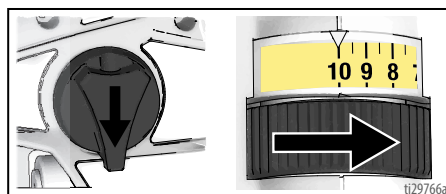

9. Odwrócić urządzenie natryskowe do góry nogami i skierować je w stronę kubła na odpady. Nacisnąć spust na 15 sekund.

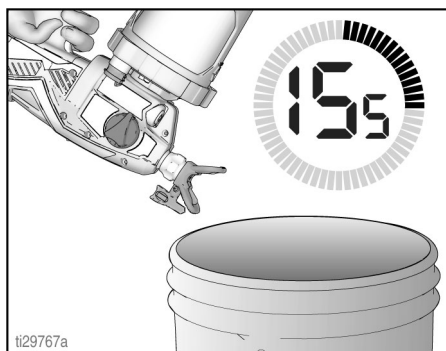

10. Przeszawić pokrętkę zalewania pompy/natryskiwania do pozycji NATRYSKIWANIE.
11. Trzymając urządzenie natryskowe do góry nogami, skierować je w stronę kubła na odpady.
 - a. Z końcówką natryskową w pozycji NATRYSKIWANIE pociągnąć spust na pięć sekund. Zwolnić spust.

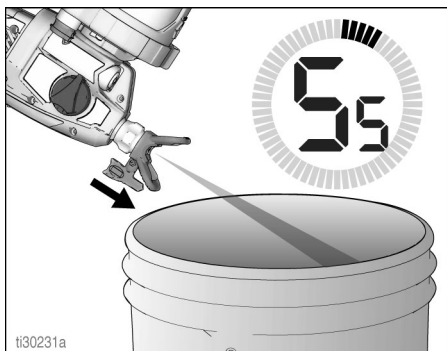

- b. Odwrócić końcówkę natryskową do pozycji UDRAŻNIANIE, nacisnąć spust na pięć sekund. Zwolnić spust.

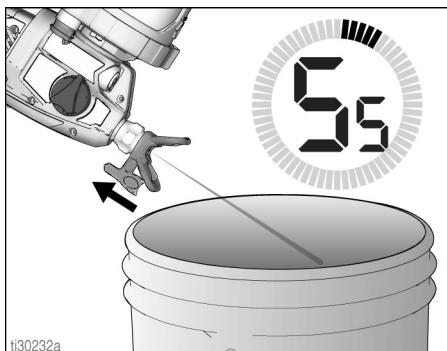

12. Jeżeli używano drugiej końcówki natryskowej, należy wymontować oczyszczoną końcówkę natryskową z osłony końcówki natryskowej i zamontować końcówkę. Patrz **Montaż końcówki natryskowej**, strona 25. Powtórzyć czynności opisane w punktach 10 i 11, aby wyczyścić drugą końcówkę natryskową.

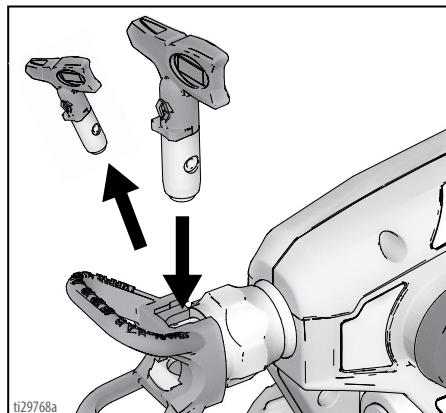

13. Wymontować zespół miski i usunąć zużyty płyn. Należy prawidłowo zutylizować zużyty płyn czyszczący.
14. Wymienić płyn czyszczący i powtórzyć czynności z punktów 5 – 13, aż natryskiwany płyn będzie czysty.

WAŻNE! Aby uzyskać najlepsze rezultaty, w trakcie czyszczenia nie należy natryskiwać ilości wody większej niż jedna miska. Jeżeli wymagane jest przepłukanie urządzenia większą ilością płynu, należy wymontować końcówkę z urządzenia natryskowego, aby uniknąć jej nadmiernego zużycia.

15. Zdemontować końcówkę natryskową, osłonę końcówki natryskowej i filtr pompy. Oczyszczyć używając odpowiedniego płynu czyszczącego. W razie potrzeby można użyć miękkiej szczotki do obłuzowania i usunięcia zaschniętego materiału.

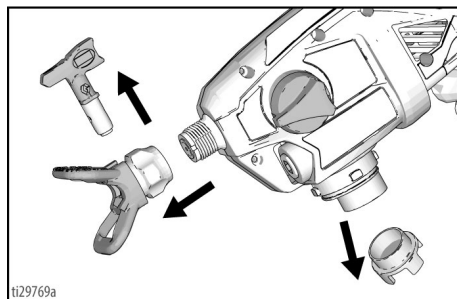

16. Oczyszczyć wspornik i pokrywę misy przy użyciu miękkiej ściereczki.

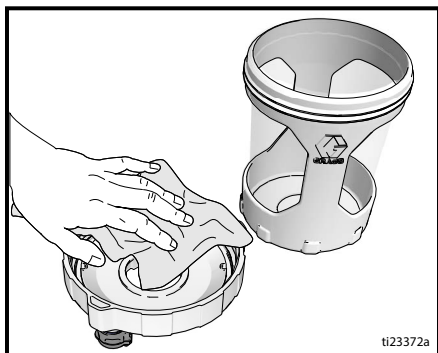

Czyszczenie zaworu VacuValve

Zawór VacuValve stanowi ważny element tego urządzenia natryskowego i należy go czyścić po każdym użyciu.

1. Wymontować korek zaworu VacuValve z pokrywy misy i oczyścić go.
2. Oczyszczyć zbiornik zaworu VacuValve w pokrywie.
3. Oczyszczyć otwór wentylacyjny zaworu VacuValve. W razie zatkania otworu wentylacyjnego zaworu VacuValve należy go oczyścić spinaczem do papieru.

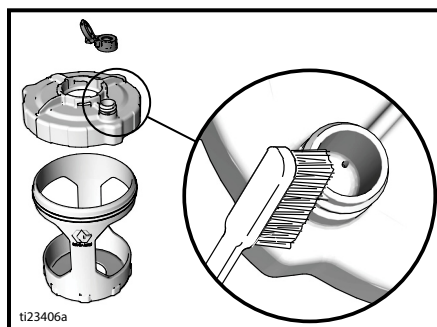

Przechowywanie

Prawidłowo przechowywane urządzenie natryskowe będzie gotowe do użytku następnym razem, gdy będzie potrzebne.



WAŻNA INFORMACJA

Przechowywanie urządzenia natryskowego bez zakonserwowania płynem Pump Armor spowoduje problemy eksploatacyjne podczas kolejnego korzystania z urządzenia. Po czyszczeniu należy zawsze zakonserwować urządzenie za pomocą płynu Pump Armor. **Woda lub rozpuszczalniki pozostałe w pistolecie spowodują korozję i uszkodzenie pompy.**

Płyn Pump Armor chroni urządzenie natryskowe podczas przechowywania. Pomaga zabezpieczyć urządzenie przed zamarznięciem i korozją, kiedy nie jest używane.

1. Oczyszczyć urządzenie natryskowe i zespół misy. Patrz **Czyszczenie**, strona 20.
2. Przeszawić pokrętko zalewania pompy/natryskiwaną do pozycji zalewania pompy. Upewnić się, czy zamknięto korek zaworu VacuValve.

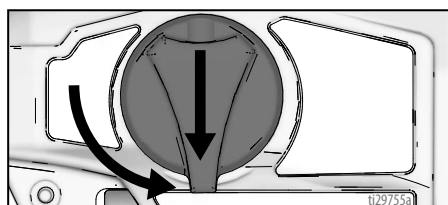

3. Oddzielić wspornik misy z pojemnikiem FlexLiner od pokrywy misy/urządzenia natryskowego. Ustawić urządzenie natryskowe do góry nogami na płaskiej powierzchni.
4. Wymontować filtr pompy z otworu pompy.
5. Po odwróceniu urządzenia natryskowego do góry nogami wlać do otworu pompy około 60 ml (2 uncje) płynu PUMP ARMOR.

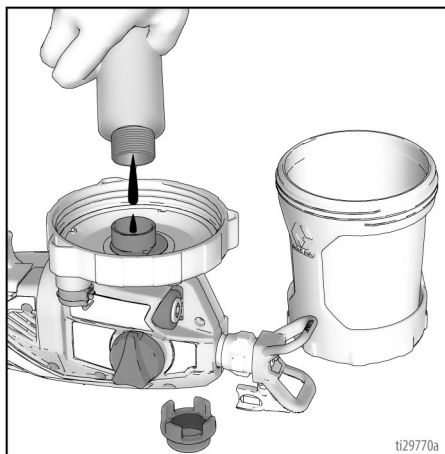

6. Zamontować czysty filtr pompy w otworze pompy.
7. Po odwróceniu urządzenia do góry nogami podłączyć do urządzenia natryskowego wspornik misy z pojemnikiem FlexLiner.
8. Trzymając urządzenie natryskowe do góry nogami nad pojemnikiem na odpady, nacisnąć i przytrzymać spust przez trzy sekundy.

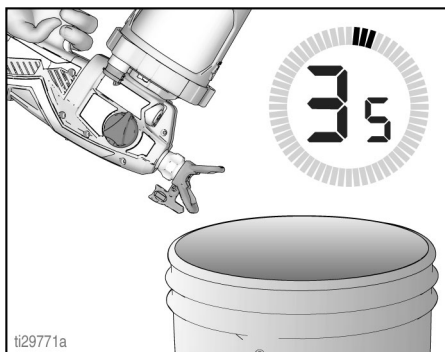

9. Przeszawić pokrętko zalewania pompy/natryskiwaną do pozycji natryskiwaną. Wymontować zespół misy i przelać pozostałą część płynu Pump Armor z powrotem do buteleczki z tym płynem. Założyć korek zabezpieczający przed dostępem dzieci, a następnie silnie dokręcić w celu przechowywania.
10. Urządzenie natryskowe należy przechowywać w chłodnym i suchym pomieszczeniu zamkniętym. Urządzenie należy przechowywać **wyłącznie w pozycji pionowej**.

Wspólne procedury

Montaż końcówki natryskowej



Aby uniknąć poważnych obrażeń ciała spowodowanych wtryskiem pod skórę, podczas demontażu lub montażu końcówki natryskowej i osłony końcówki nie wolno umieszczać przed nią ręki.

Aby zapobiec wyciekom z końcówki natryskowej, należy się upewnić, że końcówka natryskowa i osłona końcówki są poprawnie zainstalowane.

1. Wykonać **Procedura odciążenia**, strona 12.
2. Użyć końcówki natryskowej (A) w celu wprowadzenia uszczelki (B) do osłony (C).

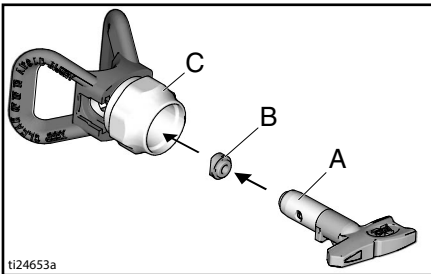

3. Włożyć końcówkę natryskową. Końcówka natryskowa musi być całkowicie wciśnięta w osłonę końcówki.

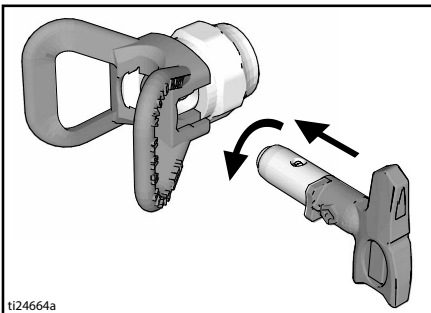

4. Przykręcić końcówkę natryskową i moduł osłony końcówki do pistoletu i zaciśnąć.
- Końcówki natryskowe zużywają się w miarę eksploatacji i stosowania ścierniej farby, dlatego wymagają okresowej wymiany.
 - Jeżeli natryskiwana warstwa ma słabą jakość, istnieje możliwość, że doszło do zużycia końcówki natryskowej. Wymienić końcówkę natryskową. Patrz **Diagnostyka poprawności natrysku**, strona 35.

WAŻNA INFORMACJA

Końcówki natryskowe należy czyścić i przechowywać w odpowiednim płynie czyszczącym (woda) bezpośrednio po użyciu, aby nie doszło do wyschnięcia w nich materiału. Niezastosowanie się do tego zalecania spowoduje uszkodzenie końcówki natryskowej. Patrz **Czyszczenie**, strona 20.

Płukanie nowego urządzenia natryskowego

Urządzenie natryskowe jest dostarczane fabrycznie z niewielką ilością materiału do prób w układzie. **Ważne jest, aby przed pierwszym użyciem materiał ten usunąć z urządzenia:** Patrz **Zgodność cieczy czyszczącej**, strona 28.

1. Zdjąć zespół miski z pistoletu natryskowego, obracając go i pociągając w dół.

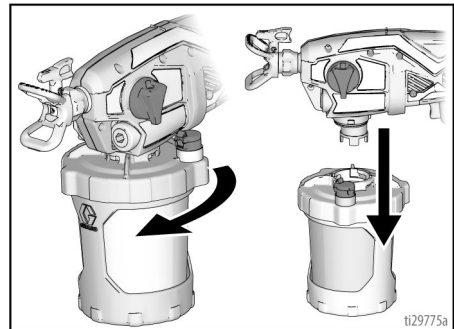

Wspólne procedury

2. Odkręcić pokrywę miski od wspornika miski.

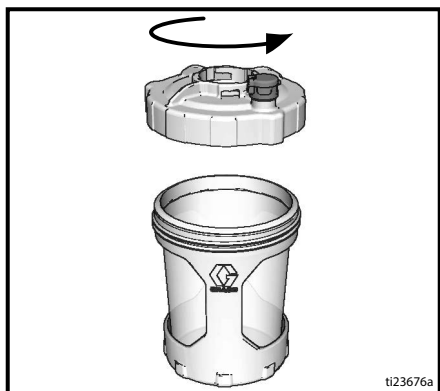

3. Upewnić się, że pojemnik FlexLiner znajduje się wewnątrz wspornika miski.

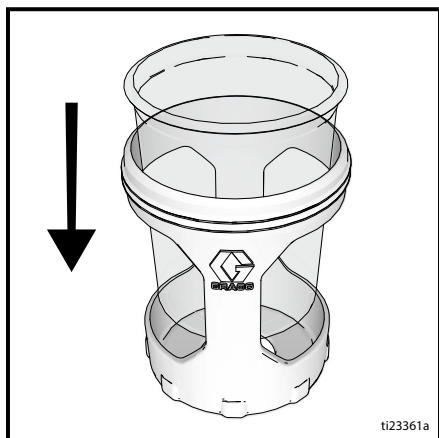

4. Napelnić pojemnik FlexLiner płynem czyszczącym. Patrz **Zgodność cieczy czyszczącej**, strona 28.



5. Prawdłowo dokręcić pokrywę miski do wspornika miski.

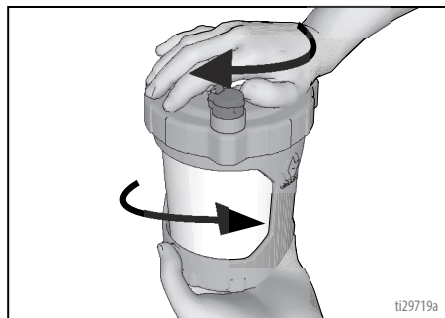

6. Wyrównać zawór VacuValve na pokrywie miski z pokrętkiem zalewania pompy/natryskiwania. Wcisnąć zespół miski w urządzenie natryskowe i obrócić, aby go zablokować.

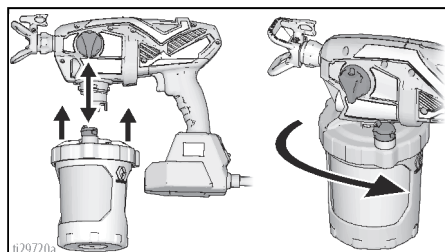

7. Podłączyć urządzenie natryskowe do źródła prądu.
8. Upewnić się, że pokrętko zalewania pompy/natryskiwania znajduje się w pozycji zalewania pompy (skierowane do dołu). Obrócić pokrętko bezstopniowej regulacji prędkości pracy w pozycję 10.
9. Odwrócić urządzenie natryskowe do góry nogami i skierować je w stronę kubła na odpady. Nacisnąć spust na trzy sekundy.
10. Przeszawić pokrętko zalewania pompy/natryskiwania do pozycji NATRYSKIWANIE. Obrócić końcówkę natryskową o 180 stopni do pozycji UDRAŻNIANIE.

11. Trzymając urządzenie natryskowe do góry nogami, skierować je w stronę kubła na odpady. Nacisnąć spust na trzy sekundy.

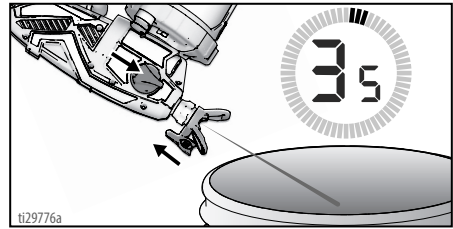

WAŻNE! Aby uzyskać najlepsze rezultaty, w trakcie czyszczenia nie należy natryskiwać ilości wody większej niż jedna miska. Jeżeli wymagane jest przepłukanie urządzenia większą ilością płynu, należy wymontować końcówkę z urządzenia natryskowego, aby uniknąć jej nadmiernego zużycia.

12. Zakończono przepłukiwanie urządzenia natryskowego i jest ono teraz gotowe do użycia. Patrz **Rozruch**, strona 12.

WAŻNE! Silnik ma wbudowaną funkcję chroniącą go przed nadmiernym zużyciem. Zatrzymanie silnika może oznaczać aktywację przełącznika termicznego. **Nie należy wówczas zwracać urządzenia natryskowego do sklepu.** Silnik będzie pracował normalnie po schłodzeniu, co trwa około 20–30 minut.

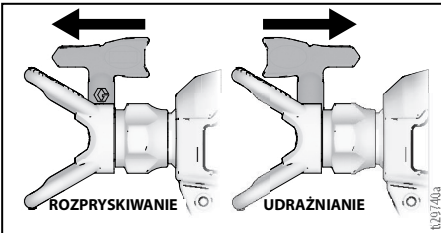
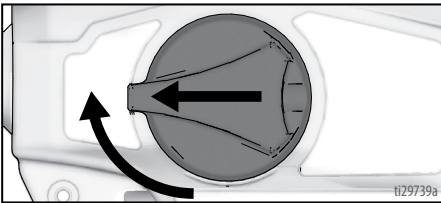

Oдно́шник

Wybór końcówki natryskowej

Końcówki natryskowe są dostarczane z wieloma rozmiarami otworów, odpowiednimi do natryskiwania szerokiej gamy cieczy. Urządzenie natryskowe zawiera najczęściej używane końcówki. Aby określić zakres zalecanych dla poszczególnych typów cieczy rozmiarów otworów końcówek, należy skorzystać z tabeli powłok na stronie 16. Jeżeli potrzebna jest końcówka inna niż dostarczona, patrz sekcja **Jak prowadzić natryskiwanie**, strona 16.

UWAGA: Aby zapewnić prawidłowe działanie urządzenia natryskowego, należy użyć jedynie końcówki z tej samej rodziny końcówek, co końcówka dostarczona z urządzeniem natryskowym. Patrz **Rodzina końcówek**, strona 16.

Wskazówki:

- W miarę natryskiwania końcówka ulega zużyciu i powiększeniu. Rozpocząć od użycia rozmiaru otworu końcówki mniejszego niż maksymalny, co umożliwi natryskiwanie ze znamionowym natężeniem przepływu urządzenia natryskowego.
- Końcówek o mniejszych rozmiarach otworów należy używać dla grubszych powłok, a tych o większych rozmiarach otworów — dla cieńszych powłok.
- Końcówki zużywają się w trakcie eksploatacji i wymagana jest ich okresowa wymiana.
- Rozmiar otworu końcówki kontroluje natężenie przepływu — ilość farby, która opuszcza pistolet.

Szerokość strumienia

Szerokość strumienia (rozmiar wzoru natryskiwania) określa obszar objęty każdym przejściem.

Wskazówki:

- Należy wybrać szerokość strumienia najlepiej dostosowaną do powierzchni, na której wykonywane jest natryskiwanie.
- Większa szerokość strumienia zapewnia lepsze pokrycie szerokich, otwartych powierzchni.
- Mniejsza szerokość strumienia zapewnia lepszą kontrolę na małych, zamkniętych powierzchniach.

Rozumienie numerów końcówek

Trzy ostatnie cyfry numeru końcówki (na przykład xxx412) zawierają informacje o rozmiarze otworu oraz szerokości strumienia na powierzchni, gdy pistolet jest trzymany w odległości 30,5 cm (12 cali) od malowanej powierzchni.

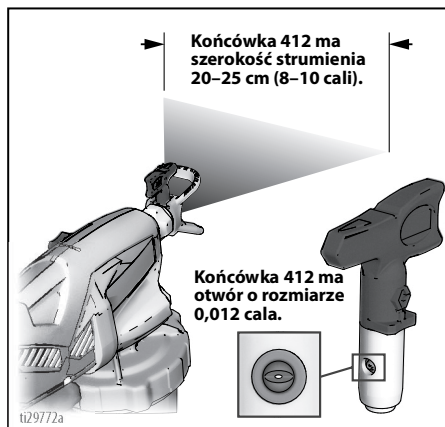

Pierwsza cyfra, gdy podwojona = przybliżona szerokość strumienia.

Ostatnie dwie cyfry to rozmiar otworu końcówki w tysięcznych częściach cala.

Dla szerokości strumienia od 203 do 254 mm (od 8 do 10 cali) i rozmiaru otworu 0,25 mm (0,010 cala) należy zamówić część nr ... 410.

Zgodność cieczy czyszczącej



Materiały na bazie wody

- Natryskując materiały **na bazie wody** należy dokładnie przepłukać system wodą.
- Przed natryskiwaniem materiałów **na bazie wody** należy najpierw dokładnie przepłukać system wodą. Natryskiwanie materiału na bazie wody można rozpocząć **dopiero gdy** woda wypływająca z końcówki będzie czysta.
- Aby uniknąć padania odprysków cieczy na skórę lub do oczu, należy zawsze kierować pistolet ku wewnętrznej ścianie kubła.

Konservacja

Rutynowa konserwacja jest ważna dla zapewnienia prawidłowego działania urządzenia natryskowego.



Czynność	Częstotliwość
Sprawdzić filtr pompy.	Codziennie lub przy każdym natryskiwaniu.
Sprawdzić odpowietrzniki osłony pod kątem niedrożności.	Codziennie lub przy każdym natryskiwaniu.
Sprawdzić otwory wlotowe pompy znajdujące się pod filtrem pompy pod kątem niedrożności.	Przy każdym czyszczeniu urządzenia natryskowego

Czyszczenie zaworów wylotowych

Kurz i odpadki w zespołach zaworu wylotowego mogą mieć wpływ na wydajność urządzenia natryskowego i wymagać oczyszczenia.

1. Aby oczyścić trzy zawory wylotowe, wymontować trzy zatyczki pompy i zawór przedni. Zdjąć zatyczki pompy, używając klucza imbusowego 8 mm lub 5/16".

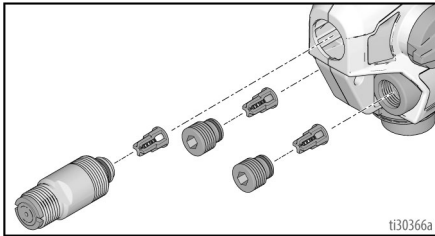
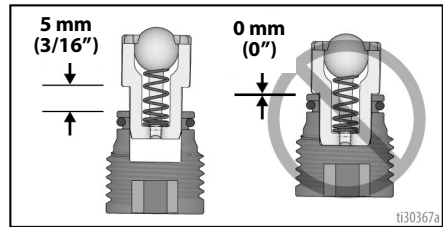

2. Oczyszczyć zespoły zaworu wylotowego ciepłą wodą.
3. Kulka zaworu zwrotnego powinna poruszać się swobodnie na sprężynie elementu ustalającego.
4. Jeśli zespół zaworu wylotowego był usunięty z zatyczki zaworu, zmontować jak na rysunku. Pozostawić miejsce między końcem zatyczki a zaworem przednim a łopatką na zespole zaworu wylotowego.

WAŻNA INFORMACJA

Nie wciskać zaworów wylotowych do końca do zatyczek zaworu lub zaworu przedniego. Wciśnięcie zaworów wylotowych do końca do zatyczek zaworów lub zaworu przedniego urządzenia natryskowego powoduje natryskiwanie z obniżoną mocą.

- a. Sprawdzić, czy uszczelki okrągłe zostały zamontowane na zatyczkach zaworów i zaworze przednim.
- b. Zamontować dwie zatyczki pompy i zawór przedni. Założyć zatyczki pompy, używając klucza imbusowego 8 mm lub 5/16". Dokręcić zawór wylotowy i zatyczki pompy, wartości momentu można znaleźć na stronie 30.

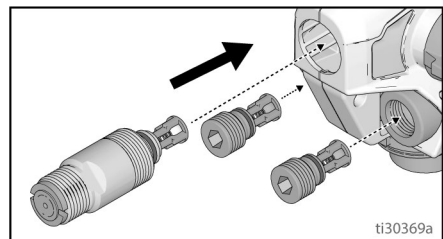

Części zamienne

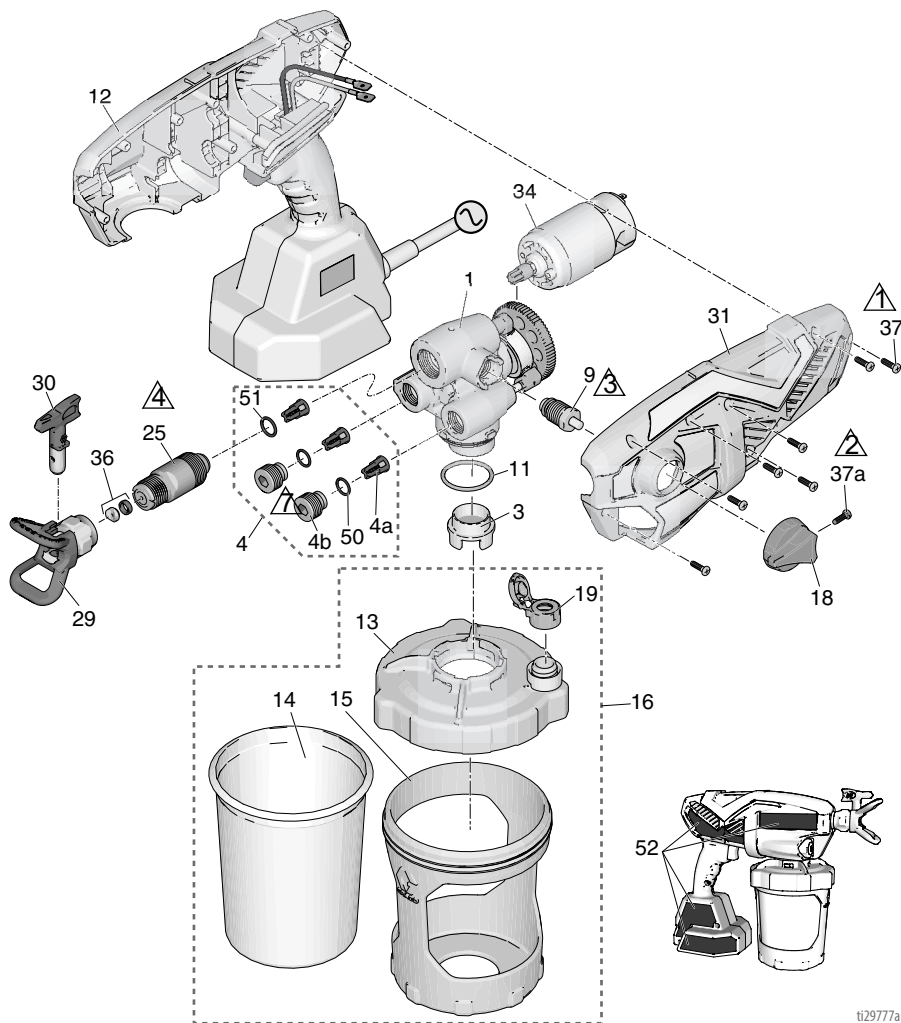

ti29777a

Poz.	Moment obrotowy	Poz.	Moment obrotowy
1	1,1 N·m (10 calofuntów)	4	6,2–7,3 N·m (55–65 calofuntów)
2	0,9–1,1 N·m (8-10 calofuntów)	7	0,6–0,8 N·m (5–7 calofuntów)
3	1,1–1,7 N·m (10–15 calofuntów)		

Wykaz części

Poz.	Nazwa urządzenia natryskowego	Nr części	Opis
1	Wszystkie	17P185	Zestaw, zespołu pompy zawiera 4, 9, 11, 25
3	Wszystkie	17P554	Filtr, pompy, sito 60, 3 szt.
	Wszystkie	17P555	Filtr, pompy, sito 100, 3 szt.
4	Wszystkie	17P183	Zestaw, naprawczy zaworu wylotowego zawiera 3 szt. 4a, 2 szt. 4b, 2 szt. 50, 1 szt. 51
4a	Wszystkie		Zespół zaworu wylotowego
4b	Wszystkie		Zatyczka zaworu wylotowego
9	Wszystkie	17P098	Pompa do zalewania/Zawór natryskiwania zawiera 18, 1 szt. 37a
11	Wszystkie	16Y425	Uszczelka okrągła
12	Wszystkie	17P178	Zestaw, Smartcontrol z obudową zawiera 31, 34, 7 szt. 37, 52
13	Wszystkie	17N515	Pokrywa, misy zawiera 1 szt. 19
14	Wszystkie	17A226	FlexLiner, 32 uncje (3 szt.)
	Wszystkie	17P212	FlexLiner, 32 uncje (25 szt.)
	Wszystkie	17F005	FlexLiner, 42 uncje (3 szt.)
	Wszystkie	17P549	FlexLiner, 42 uncje (25 szt.)
15	Wszystkie	17N392	Wspornik, misy, 32 uncje
16		17P550	Zestaw, wspornik misy, pokrywa i zatyczka, 32 uncje zawiera 13, 1 szt. 14, 15, 17, 1 szt. 19
		17P552	Zestaw, wspornik misy, pokrywa i zatyczka, 42 uncje zawiera 13, 1 szt. 14, 15, 17, 1 szt. 19
17	Wszystkie	17M879	Zatyczka, pokrywy misy, niedostarczana z urządzeniem natryskowym (nie pokazano)
18	Wszystkie	17M882	Pokrętło zalewania pompy/natryskiwania
19	Wszystkie	17P712	Zatyczka VacuValve (3 szt.)
20	Ultra	17P659	Zestaw, naklejek, marki, Ultra
	Ultimate	17P661	Zestaw, naklejek, marki, Ultimate
25	Wszystkie	17P174	Zestaw, zaworu przedniego zawiera 51
29	Wszystkie	246215	Ośłona, końcówki natryskowej, FFLP
30	Wszystkie	FFLP514	Końcówka natryskowa, FFLP 514
31	Wszystkie	17P234	Zestaw, osłony obudowy zawiera 7 szt. 37
34	Wszystkie	17R307	Silnik, AC 230 V
36	Wszystkie	17P501	Zestaw, gniazdo końcówki (5 szt.)
37	Wszystkie	17R614	Śruba, z łbem krzyżowym
37a	Wszystkie	128726	Śruba, z łbem krzyżowym
40	Wszystkie	17M883	Skrzynka, do przechowywania (nie pokazano)
50	Wszystkie	17M394	Uszczelka okrągła
51	Wszystkie	125119	Uszczelka okrągła
---		17A000	Płyn Pump Armor 240 ml, niedostarczany z urządzeniem natryskowym (nie pokazano)
---		253574	Płyn Pump Armor 1 l, niedostarczany z urządzeniem natryskowym (nie pokazano)
52 ▲	Wszystkie	17P676	Zestaw, etykiet ostrzegawczych
53 ▲			Karta ostrzeżenia medycznego (nie pokazano)
		17R476	Angielski, hiszpański, portugalski (brazylijski)
		17A134	Angielski, chiński, koreański
		179960	Angielski, hiszpański, francuski
		17F690	Niderlandzki, niemiecki, szwedzki

▲ Zamiennne etykiety, wywieszki i karty z ostrzeżeniami oraz informujące o zagrożeniach są dostępne bezpłatnie.

Rozwiązywanie problemów



Przed przekazaniem urządzenia natryskowego do autoryzowanego centrum serwisowego należy wykonać wszystkie czynności sprawdzające przedstawione w poniższej tabeli rozwiązywania problemów.







Diagnostyka urządzenia natryskowego

Problem	Przyczyna	Rozwiązanie
Urządzenie natryskowe nie wydaje dźwięku po naciśnięciu spustu	Światło diagnostyczne nie miga po pierwszym podłączeniu. Wskazuje na brak zasilania urządzenia natryskowego.	Sprawdzić zasilanie urządzenia natryskowego.
		Wymienić Smartcontrol z obudową.
	Światło diagnostyczne miga raz po pierwszym podłączeniu. Wskazuje na zasilanie urządzenia natryskowego.	Silnik uległ przegrzaniu, należy odczekać 20–30 minut na schłodzenie się silnika.
		Szczotki silnika są zużyte, wymienić silnik.
	Światło diagnostyczne miga cztery razy po naciśnięciu spustu. Wskazuje na zacięcie się wirnika.	Wymienić zespół pompy i/lub silnika.

Problem	Przyczyna	Rozwiązanie
Urządzenie natryskowe wydaje dźwięk po naciśnięciu spustu, lecz materiał nie jest natryskiwany	Urządzenie nie zostało zalane.	Zalać pompę. Patrz Rozpoczęcie nowego zadania , strona 12.
		Upewnić się, że we wsporniku misy znajduje się tylko jeden pojemnik FlexLiner.
		Upewnić się, że pokrywa misy jest prawidłowo nakręcona na wspornik misy. Jeżeli pod dokręconą pokrywą misy widoczny jest gwint, należy całkowicie odkręcić pokrywę misy i ponownie ją zamontować na wsporniku misy w taki sposób, aby po pełnym dokręceniu nie był widoczny żaden fragment gwintu.
		Upewnić się, że pokrywa misy jest prawidłowo przymocowana do wspornika misy. Aby operacja natryskiwania była wykonywana prawidłowo, pokrywa musi zostać pewnie osadzona na misie.
		Upewnić się, czy prawidłowo zablokowano zespół misy na pistolecie natryskowym.
		Sprawdzić, czy w pojemniku FlexLiner nie ma powietrza, a zawór VacuValve jest prawidłowo zamknięty.
		Oczyszczyć otwór wentylacyjny i zbiornik zaworu VacuValve. Patrz Czyszczenie zaworu VacuValve , strona 23.
		Wymienić zawór VacuValve.
		Oczyszczyć urządzenie natryskowe. Patrz Czyszczenie , strona 20.
		Zawory wylotowe nie są zamontowane prawidłowo. Patrz Czyszczenie zaworów wylotowych , strona 29.
		Pokrętło zalewania pompy/natryskiwania znajduje się w pozycji ZALEWANIE POMPY.
Końcówka natryskowa nie znajduje się w pozycji natryskiwania NATRYSKIWANIE.	Obrócić końcówkę natryskową do pozycji NATRYSKIWANIE.	
Zatkana końcówka natryskowa.	Patrz Usuwanie niedrożności końcówki , strona 18.	
Zanieczyszczenia w farbie.	Patrz Filtrowanie farby , strona 12.	
Zatkany filtr pompy.	Patrz krok 15 na stronie 22	
Sterowanie prędkością ustawiono na zbyt niską wartość.	Zwiększać prędkość, aż urządzenie zacznie natryskiwać.	
Brak materiału w misie lub niski poziom materiału.	Dodać materiału do pojemnika FlexLiner i zalać pompę. Patrz Ponowne napełnianie pojemnika FlexLiner , strona 15.	
Okres eksploatacji pompy dobiegł końca.	Wymienić zespół pompy.	
Światło diagnostyczne miga cztery razy po naciśnięciu spustu. Wskazuje na zacięcie się wirnika.	Wymienić zespół pompy i/lub silnika.	

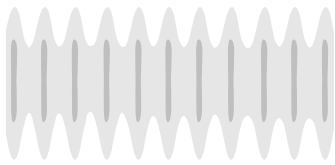
Problem	Przyczyna	Rozwiązanie
Niezadawalające wyniki natryskiwania	Częściowo zatkana końcówka natryskowa.	Patrz Używanie niedrożności końcówki , strona 18.
	Końcówka natryskowa nie znajduje się w prawidłowej pozycji	Obrócić końcówkę natryskową do pozycji NATRYSKIWANIE.
	Nieodpowiednia końcówka do natryskiwania używanego materiału.	Zamontować końcówkę natryskową w innym rozmiarze. Patrz Wybór końcówki i ciśnienia , strona 16.
	Zużycie lub uszkodzenie końcówki	Wymienić końcówkę natryskową. Patrz Montaż końcówki natryskowej , strona 25.
	Wskutek potrząsania w materiale powstały pęcherzyki powietrza.	NIE należy potrząsać materiałem. Wymieszać materiał albo sprawdzić zalecenia producenta dotyczące natrykiwanego materiału.
	Materiał jest zbyt zimny, aby można go było natrykiwać.	Ogrzać materiał.
	Zawory wylotowe są zabrudzone lub zużyte.	Wymontować dwie zatyczki pompy i zawór przedni, by uzyskać dostęp do trzech zaworów wylotowych. Oczyszczyć zawory wylotowe, patrz Czyszczenie zaworów wylotowych , strona 29. Wymienić, jeśli to konieczne.
Okres eksploatacji pompy dobiegł końca.	Wymienić zespół pompy.	
Urządzenie natryskowe działa z przerwami lub bardzo wolno	Ciecz dostała się do urządzenia natryskowego.	Poczekaj, aż urządzenie natryskujące wyschnie.
		Wymienić silnik i/lub Smartcontrol z obudową.
Pompa natrykuje farbę, lecz nie natrykuje farby.	Okres eksploatacji pompy dobiegł końca.	Wymienić zespół pompy.
Farba wycieka z gwintu miski.	Nieprawidłowo osadzona miska.	Upewnić się, że we wsporniku miski znajduje się tylko jeden pojemnik FlexLiner.
		Upewnić się, że pokrywa miski jest prawidłowo nakręcona na wspornik miski. Jeżeli pod dokręconym wspornikiem miski widoczny jest gwint, należy całkowicie odkręcić pokrywę miski i ponownie ją zamontować na wsporniku miski w taki sposób, aby po pełnym dokręceniu nie był widoczny żaden fragment gwintu.
		Upewnić się, że pokrywa miski jest prawidłowo przymocowana do wspornika miski. Aby operacja natryskiwania była wykonywana prawidłowo, pokrywa musi zostać pewnie osadzona na misie.
		Unikać zginania oraz dociskania wspornika miski podczas odprowadzania powietrza z pojemnika FlexLiner.
		Unikać ciągnięcia za pojemnik FlexLiner podczas odprowadzania powietrza.
		Upewnić się, że nie doszło do uszkodzenia wargi pojemnika FlexLiner oraz uszczelki pokrywy miski.
		Upewnić się, że wargę pojemnika FlexLiner oraz uszczelkę pokrywy miski nie jest pokryta odpadkami i zaschniętą farbą.
		Wymienić pojemnik FlexLiner.

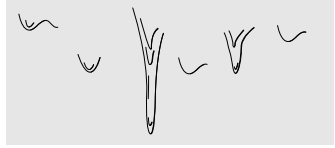
Diagnostyka poprawności natrysku

Problem	Przyczyna	Rozwiązanie
<p>Nałożona warstwa jest nierówna:</p> 	Operator przemieszcza urządzenie natryskowe zbyt szybko.	Zmniejszyć szybkość ruchu.
	Zatkana końcówka natryskowa.	Udrożnić lub oczyścić końcówkę natryskową; patrz Ustawianie niedrożności końcówki , strona 18.
	Trudności w rozpylaniu materiału.	Zwiększać prędkość do uzyskania żądanej jakości warstwy.
		Trzymać urządzenie w większej odległości od powierzchni.
	Przełączyć się na inną końcówkę natryskową. Patrz Wybór końcówki i ciśnienia , strona 16.	
Zawory wylotowe są zabrudzone lub zużyte.	Wymontować dwie zatyczki pompy i zawór przedni, by uzyskać dostęp do trzech zaworów wylotowych. Oczyścić zawory wylotowe, patrz Czyszczenie zaworów wylotowych , strona 29. Wymienić, jeśli to konieczne.	
Okres eksploatacji pompy dobiegł końca.	Wymienić zespół pompy.	
<p>Na nałożonej warstwie pojawiają się zacieki:</p> 	Sterowanie prędkością ustawiono na zbyt niską wartość.	Zwiększać prędkość do uzyskania żądanej jakości warstwy.
	Może wystąpić konieczność rozcieńczenia materiału.	Rozcieńczyć materiał zgodnie z zaleceniami producenta farby.
	Nieodpowiednia końcówka do natryskiwanego materiału.	Zamontować końcówkę natryskową w innym rozmiarze. Patrz Wybór końcówki i ciśnienia , strona 16.
	Materiał do natrysku nie jest odpowiedni dla urządzenia natryskowego.	Zmienić materiał.
	Zużycie lub uszkodzenie końcówki natryskowej.	Wymienić końcówkę natryskową. Patrz Montaż końcówki natryskowej , strona 25.
<p>Na nałożonej warstwie widoczne są krople/zacieki:</p> 	Operator przemieszcza urządzenie natryskowe zbyt wolno.	Szybciej przemieszczać urządzenie natryskowe podczas natryskiwania.
	Urządzenie natryskowe znajduje się zbyt blisko natryskiwanej powierzchni.	Oddalić urządzenie od natryskiwanej powierzchni na odległość 30 cm (12 cali)
	Spust jest wciśnięty podczas zmiany kierunku natryskiwania.	Zwalniać spust przy zmianie kierunku.
	Sterowanie prędkością ustawiono na zbyt wysoką wartość.	Zmniejszać prędkość do uzyskania żądanej jakości warstwy.
	Zużycie lub uszkodzenie końcówki natryskowej.	Wymienić końcówkę natryskową. Patrz Montaż końcówki natryskowej , strona 25.
<p>Natrykiwana warstwa jest zbyt wąska:</p> 	Urządzenie natryskowe znajduje się zbyt blisko natryskiwanej powierzchni.	Oddalić urządzenie od natryskiwanej powierzchni na odległość 30 cm (12 cali)
	Nieodpowiednia końcówka do natryskiwanego materiału.	Zamontować końcówkę natryskową w innym rozmiarze. Patrz Wybór końcówki i ciśnienia , strona 16.
	Zużycie lub uszkodzenie końcówki natryskowej.	Wymienić końcówkę natryskową. Patrz Montaż końcówki natryskowej , strona 25.

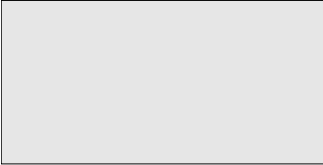
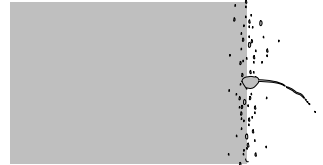
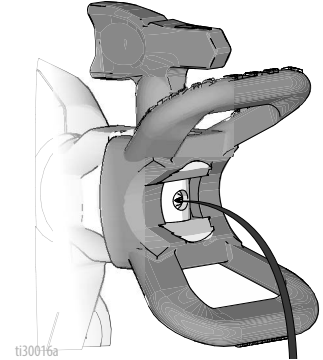
Problem	Przyczyna	Rozwiązanie
<p>Natryskiwana warstwa jest zbyt szeroka:</p> 	<p>Urządzenie natryskowe znajduje się zbyt daleko od natryskiwanej powierzchni.</p> <p>Nieodpowiednia końcówka do natryskiwania używanego materiału.</p>	<p>Przybliżyć urządzenie do powierzchni.</p> <p>Zamontować końcówkę natryskową w innym rozmiarze. Patrz Wybór końcówki i ciśnienia, strona 16.</p>
<p>Grudki farby na końcu lub na początku natryskiwanej warstwy:</p> 	<p>W zespole osłony końcówki natryskowej nagromadziło się zbyt dużo materiału lub końcówka natryskowa jest częściowo zatkana.</p> <p>Nie wciśnięto końcówki natryskowej do końca w osłonę końcówki.</p> <p>Zużyta końcówka natryskowa.</p> <p>Urządzenie natryskowe jest zabrudzone.</p> <p>Okres eksploatacji zaworu przedniego dobiegł końca.</p>	<p>Oczyścić osłonę końcówki natryskowej. Patrz Usuwanie niedrożności końcówki, strona 18.</p> <p>Patrz Montaż końcówki natryskowej, strona 25.</p> <p>Wymienić końcówkę natryskową. Patrz Montaż końcówki natryskowej, strona 25.</p> <p>Przepłukać urządzenie natryskowe.</p> <p>Wymienić zawór przedni.</p>
<p>Materiał kapie lub sączy się z końcówki natryskowej po zwolnieniu spustu:</p> 	<p>Zużyta końcówka natryskowa.</p> <p>Nie wciśnięto końcówki natryskowej do końca w osłonę końcówki.</p>	<p>Wymienić końcówkę natryskową. Patrz Montaż końcówki natryskowej, strona 25.</p> <p>Patrz Montaż końcówki natryskowej, strona 25.</p>
<p>Materiał wycieka dookoła osłony końcówki natryskowej lub uchwytu końcówki natryskowej</p>	<p>Uszczelka końcówki natryskowej i gniazdo są uszkodzone lub nie są prawidłowo zainstalowane.</p>	<p>Patrz Montaż końcówki natryskowej, strona 25.</p>

Parametry techniczne

Ręczne urządzenia natryskowe		
	USA	Jedn. metryczne
Maksymalne ciśnienie robocze	2000 psi	14 MPa; 138 barów
Maksymalne natężenie	2,8 A	2,8 A
Ciężar	4,6 funta	2,1 kg
Wymiary:		
Długość	14,0 cali	36,1 cm
Szerokość	5 cali	12,7 cm
Wysokość	10,5 cala	26,7 cm
Zakres temperatury przechowywania ♦❖	32° do 113°F	0° do 45°C
Zakres temperatury eksploatacji ✓	40° do 90°F	4° do 32°C
Zakres wilgotności przechowywania	Od 0% do 95% wilgotności względnej bez skraplania	
Poziom ciśnienia akustycznego	85,1 dBa	
Poziom mocy akustycznej†	90 dBa, Współczynnik niepewności K = 0,5 dBa	
Poziom wibracji (mierzony zgodnie z normą EN 50580:2012)	Wartość całkowita wibracji $a_h = 21,5 \text{ stopy/s}^2$ Współczynnik niepewności K = 0,3 stopy/s ²	Wartość całkowita wibracji $a_h = 6,5 \text{ stopy/s}^2$ Współczynnik niepewności K = 0,1 m/s ²
Przewód zasilania	18 AWG, trójżyłowy	1,0 mm ² , trójżyłowy
Długość		
17M360, 17M362	9,8 stopy	3 m
17P255	18 cali	45,7 cm
Wymagania w zakresie zasilania elektrycznego	230 V AC, 50 Hz, 16 A, 1 Ø	
Maksymalna średnica otworu końcówki	0,016 cala	0,41 mm

♦ Jeśli w pompie zamrze plyn, zostanie ona uszkodzona.

❖ Części wykonane z tworzywa sztucznego mogą ulec uszkodzeniu w razie uderzenia w warunkach niskiej temperatury.

✓ Zmiany lepkości farby w bardzo niskiej lub bardzo wysokiej temperaturze mogą mieć wpływ na działanie urządzenia natryskowego.

† Wszystkie odczyty zostały zapisane w trybie zalewania, przy określonej pozycji operatora. Poziomy mocy akustycznej zostały zmierzone zgodnie z normą ISO 3741 z odległości 1 m (3,3 stopy).

Ograniczona gwarancja firmy Graco

Graco zapewnia, że wszystkie urządzenia wymienione w tym podręczniku, a wyprodukowane przez firmę Graco i opatrzone jej nazwą, były w dniu ich sprzedaży nabywcy wolne od wad materiałowych i wykonawczych. O ile firma Graco nie wystawiła specjalnej, przedłużonej lub skróconej gwarancji, produkt jest objęty dwunastomiesięczną gwarancją na naprawę lub wymianę wszystkich uszkodzonych części urządzenia, które firma Graco uzna za wadliwe. Gwarancja zachowuje ważność wyłącznie dla urządzeń montowanych, obsługiwanych i poddanych konserwacji zgodnie z zaleceniami pisemnymi firmy Graco.

Gwarancja nie obejmuje przypadków ogólnego zużycia urządzenia oraz wszelkich uszkodzeń, zniszczeń lub zużycia urządzenia, powstałych w wyniku niewłaściwego montażu czy wykorzystania niezgodnie z przeznaczeniem, korozji, wytarcia elementów, niewłaściwej lub niefachowej konserwacji, zaniedbań, wypadku przy pracy, niedozwolonych manipulacji lub wymiany części na inne, nieoryginalne. Za takie przypadki firma Graco nie ponosi odpowiedzialności, podobnie jak za niewłaściwe działanie urządzenia, jego zniszczenie lub zużycie spowodowane niekompatybilnością z konstrukcjami, akcesoriami, sprzętem lub materiałami innych producentów, tudzież niewłaściwą konstrukcją, montażem, działaniem lub konserwacją tychże.

Warunkiem gwarancji jest zwrot na własny koszt reklamowanego wyposażenia do autoryzowanego dystrybutora firmy Graco w celu weryfikacji reklamowanej wady. Jeśli reklamowana wada zostanie zweryfikowana, firma Graco naprawi lub wymieni bezpłatnie wszystkie uszkodzone części. Urządzenie zostanie odesłane do pierwotnego nabywcy z opłaconym transportem. Jeśli kontrola wyposażenia nie wykryje wady materiałowej lub wykonawstwa, naprawa będzie wykonana według uzasadnionych kosztów, które mogą obejmować koszty części, robocizny i transportu.

NINIEJSZA GWARANCJA JEST GWARANCJĄ WYŁĄCZNĄ, A JEJ WARUNKI ZNOSZĄ POSTANOWIENIA WSZELKICH INNYCH GWARANCJI, ZWYKŁYCH LUB DOROZUMIANYCH, Z UWZGLĘDNIENIEM, MIĘDZY INNYMI, GWARANCJI USTAWOWEJ ORAZ GWARANCJI DZIAŁANIA URZĄDZENIA W DANYM ZASTOSOWANIU.

Wszystkie zobowiązania firmy Graco i prawa gwarancyjne nabywcy podano powyżej. Nabywca potwierdza, że nie ma prawa do żadnych innych form zadośćuczynienia (między innymi odszkodowania za przypadkowe lub wynikowe utraty zysku bądź zarobku, uszkodzenia osób lub mienia albo inne szkody zawinione lub niezawinione). Wszelkie czynności związane z dochodzeniem praw w związku z tymi zastrzeżeniami należy zgłaszać w ciągu dwóch (2) lat od daty sprzedaży.

FIRMA GRACO NIE UDZIELA ŻADNEJ GWARANCJI I WYKLUCZA WSZELKIE DOROZUMIANE GWARANCJE PRZYDATNOŚCI HANDLOWEJ LUB PRZYDATNOŚCI DO OKREŚLONEGO ZASTOSOWANIA W ODNIESIENIU DO AKCESORIÓW, SPRZĘTU, MATERIAŁÓW LUB ELEMENTÓW INNYCH PRODUCENTÓW SPRZEDAWANYCH PRZEZ FIRMĘ GRACO. Części innych producentów, sprzedawane przez firmę Graco (takie jak silniki elektryczne, spalinowe, przełączniki, wąż, itd.), objęte są gwarancją ich producentów, jeśli jest udzielana. Firma Graco zapewni nabywcy pomoc w dochodzeniu roszczeń w ramach tych gwarancji.

Firma Graco w żadnym wypadku nie ponosi odpowiedzialności za szkody pośrednie, przypadkowe, specjalne lub wynikowe wynikające z dostawy wyposażenia firmy Graco bądź dostarczenia, wykonania lub użycia jakichkolwiek produktów lub innych sprzedanych towarów na skutek naruszenia umowy, gwarancji, zaniedbania ze strony firmy Graco lub innego powodu.

Informacja o firmie Graco

Najnowsze informacje na temat produktów firmy Graco znajdują się na stronie www.graco.com.

Informacje dotyczące patentów są dostępne na stronie www.graco.com/patents.

W CELU ZŁOŻENIA ZAMÓWIENIA należy skontaktować się z dystrybutorem firmy Graco lub połączyć się z numerem 1-888-541-9788, aby zidentyfikować najbliższego dystrybutora.

Wszystkie informacje przedstawione w niniejszym dokumencie w formie pisemnej i rysunkowej odpowiadają ostatnim danym produkcyjnym dostępnym w czasie publikacji.

Firma Graco zastrzega sobie prawo do wprowadzania zmian bez uprzedniego powiadomienia.

Tłumaczenie instrukcji oryginalnych. This manual contains Polish. MM 3A4702

Graco Headquarters: Minneapolis

International Offices: Belgium, China, Japan, Korea

GRACO INC. AND SUBSIDIARIES • P.O. BOX 1441 • MINNEAPOLIS MN 55440-1441 • USA

Copyright 2017, Graco Inc.

Wszystkie zakłady produkcyjne firmy Graco uzyskały certyfikat ISO 9001.

www.graco.com

Wersja D, Lipiec 2022