

Bezprzewodowe ręczne bezpowietrzne urządzenia natryskowe

3A4765C

PL



Ważne instrukcje dotyczące bezpieczeństwa

Należy zapoznać się ze wszystkimi ostrzeżeniami i instrukcjami zawartymi w niniejszej instrukcji obsługi, na urządzeniu oraz w instrukcji akumulatora i ładowarki. Należy zapoznać się z elementami sterującymi oraz znać zasady właściwego użytkowania urządzenia. Należy zachować niniejsze instrukcje.

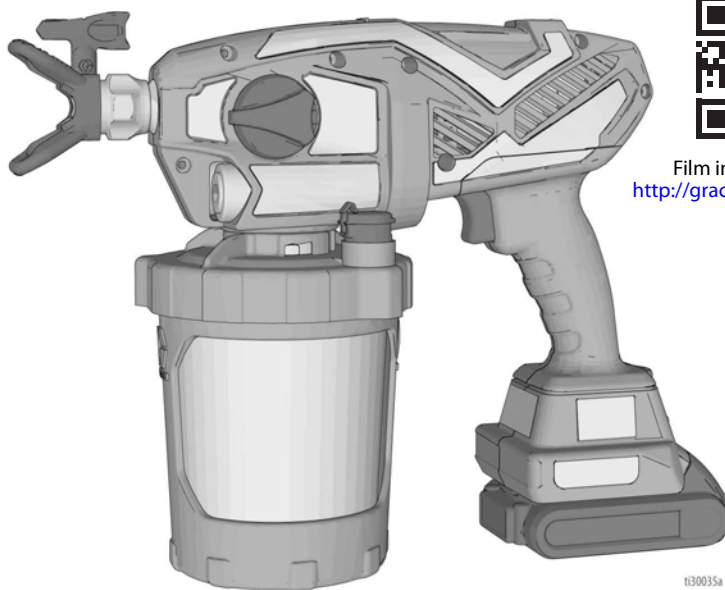

Film instruktażowy.
<http://graco.com/hhsupport>

t30035a



OSTRZEŻENIE

Należy używać wyłącznie materiałów na bazie wody. Nie stosować materiałów z ostrzeżeniem „PALNY” na opakowaniu. Aby uzyskać więcej informacji na temat danego materiału, należy zwrócić się do dystrybutora lub sprzedawcy o kartę charakterystyki bezpieczeństwa produktu (SDS).

POWERED BY

DEWALT









*Przenośne urządzenie natryskowe tylko do nanoszenia farb i powłok na bazie wody w budownictwie.
Urządzenie nie jest dopuszczone do użytkowania w atmosferach wybuchowych
lub miejscach zagrożonych wybuchem.*

Spis treści

Modele – bezprzewodowe ręczne bezpowietrzne urządzenia natryskowe	3
Ważne informacje dla użytkownika	4
Ogólne informacje dotyczące bezpiecznej obsługi elektronarzędzi	5
Ostrzeżenia	7
Poznaj swoje urządzenie natryskowe	10
Rozruch	11
Procedura odciążenia	11
Rozpoczynanie nowego zadania	11
Ponowne napełnianie pojemnika FlexLiner	14
Jak prowadzić natryskiwanie	15
Sterowanie prędkością	15
Wybór końcówki i ciśnienia	15
Techniki natryskiwania	15
Operowanie spustem urządzenia natryskowego	16
Nakierowywanie urządzenia natryskowego	16
Jakość natryskiwanej warstwy	17
Usuwanie niedrożności końcówki	17
Czyszczenie	19
Czyszczenie urządzenia natryskowego	19
Czyszczenie zaworu VacuValve	22
Przechowywanie	23
Wspólne procedury	24
Montaż końcówki natryskowej	24
Płukanie nowego urządzenia natryskowego	25
Oдноśnik	27
Wybór końcówki natryskowej	27
Zgodność cieczy czyszczącej	27
Konserwacja	28
Czyszczenie zaworów wylotowych	28
Uwagi	29
Części zamienne	30
Wykaz części	31
Rozwiązywanie problemów	33
Parametry techniczne	38
Ograniczona gwarancja firmy Graco	39

Modele – bezprzewodowe ręczne bezpowietrzne urządzenia natryskowe

	Model	Nazwa urządzenia natryskowego	Napięcie ładowania	Rodzina końcówek	Rozmiar końcówek
	17N167	Ultra	100V	FFLPxxx	0,20–0,41 mm (0,008–0,016 cala)
	17M366	Ultra	230V		
	17M364	Ultra			
	17P519	Ultra	*		
	17N220	Ultra	230V		
	17N221	Ultra	230V		
	17P520	Ultra	*		
	17P199	Ultimate	230V		

* – Tylko narzędzie, bez akumulatora i ładowarki.

Zakres ciśnienia roboczego: 3,5 MPa–14 MPa (35–138 barów; 500–2000 psi)

Ważne informacje dla użytkownika

Dziękujemy za zakup!

Przed rozpoczęciem pracy z urządzeniem natryskowym należy zapoznać się z niniejszą instrukcją użytkownika, w której znaleźć można komplet instrukcji dotyczących prawidłowej obsługi urządzenia oraz ostrzeżenia dotyczące bezpieczeństwa.

Gratulujemy! Zakupili Państwo wysokiej klasy urządzenie natryskowe do farby wyprodukowane przez firmę Graco Inc. To urządzenie stworzono w celu zapewnienia wysokiej jakości prac natryskowych z wykorzystaniem farb i powłok architektonicznych na bazie wody. Niniejsza karta informacyjna ma pomóc użytkownikowi poznać rodzaje materiałów, które można stosować wraz z urządzeniem.

Aby ustalić, czy można stosować dany materiał z urządzeniem natryskowym, należy zapoznać się z informacjami umieszczonymi na naklejce pojemnika z materiałem. Należy zwrócić się do dostawcy o wydanie karty charakterystyki substancji niebezpiecznej (SDS). Naklejka na pojemniku oraz karta SDS określają zawartość materiału oraz związane z nim konkretne środki ostrożności.

Farby, powłoki oraz materiały do czyszczenia można zasadniczo przypisać do następujących **2 podstawowych kategorii:**



MATERIAŁY NA BAZIE WODY: Naklejka na pojemniku powinna informować o tym, iż materiał można usunąć za pomocą wody z mydłem. Materiały tego rodzaju są zgodne z zakupionym urządzeniem natryskowym. Urządzenia natryskowego **NIE** wolno czyścić za pomocą ostrych środków czyszczących, takich jak np. wybielacz chlorowy.



MATERIAŁY ŁATWOPALNE: Ten rodzaj materiału zawiera łatwopalne rozpuszczalniki takie jak ksylen, toluen, nafta, MEK, rozpuszczalnik lakieru, aceton, denaturat oraz terpentyna. Naklejka na pojemniku powinna wskazywać, że materiał jest ŁATWOPALNY. Ten rodzaj materiału **NIE JEST** zgodny z Państwa urządzeniem natryskowym i **NIE WOLNO** go stosować.

Ogólne informacje dotyczące bezpiecznej obsługi elektronarzędzi



OSTRZEŻENIE

Należy przeczytać wszystkie instrukcje i ostrzeżenia dotyczące bezpieczeństwa.

Nieprzestrzeganie wszystkich ostrzeżeń i instrukcji może spowodować porażenie prądem elektrycznym, pożar i/lub poważne obrażenia ciała.

Wszystkie ostrzeżenia i instrukcje należy zachować do wykorzystania w przyszłości.

Termin „elektonarzędzie” we wszystkich ostrzeżeniach dotyczy opisywanego przewodowego narzędzia elektrycznego zasilanego prądem sieciowym.

Bezpieczeństwo w obszarze roboczym

- **Obszar roboczy należy utrzymywać w czystości i dbać o jego dobre oświetlenie.** Zagrażone czy ciemne obszary wręcz proszą się o wypadek.
- **Elektonarzędzi nie wolno obsługiwać w atmosferze wybuchowej, np. w obecności palnych cieczy, gazów lub pyłów.** Podczas pracy elektronarzędzi powstają iskry, które mogą spowodować zapłon pyłu lub oparów.
- **Dzieci oraz osoby postronne powinny podczas pracy urządzenia przebywać w bezpiecznej odległości.** Chwila nieuwagi może doprowadzić do utraty kontroli nad urządzeniem.

Bezpieczeństwo elektryczne

- **Budowa wtyczki narzędzia musi odpowiadać budowie gniazdka elektrycznego. Nie wolno w jakikolwiek sposób modyfikować wtyczki. Nie wolno stosować adapterów w przypadku elektronarzędzi uziemionych (ze stykiem masy).** Niezmodyfikowane wtyczki i pasujące gniazdka zmniejszają ryzyko porażenia prądem elektrycznym.
- **Unikać kontaktu ciała z uziemionymi powierzchniami, takimi jak przewody rurowe, grzejniki, kuchenki i urządzenia chłodnicze.** W razie uziemienia ciała użytkownika występuje podwyższone ryzyko porażenia prądem elektrycznym.
- **Nie wolno wystawiać elektronarzędzi na działanie deszczu lub wilgoci.** Woda dostająca się do wnętrza elektronarzędzia powoduje zwiększenie ryzyka porażenia prądem elektrycznym.
- **Nie wolno naciągać kabla. Nie wolno używać kabla do przenoszenia, ciągnięcia ani odłączania narzędzia od gniazda elektrycznego. Chronić kabel przed ciepłem, olejem, ostrymi krawędziami lub częściami ruchomymi.** Uszkodzony lub splątany kabel zwiększa ryzyko porażenia prądem.
- **W przypadku eksploatacji narzędzi poza pomieszczeniami zamkniętymi należy korzystać z przewodu przedłużającego przeznaczonego do użytku na zewnątrz budynków.** Korzystanie z przewodu przeznaczonego do użytku na zewnątrz obniża ryzyko porażenia prądem elektrycznym.
- **Jeżeli nie można uniknąć używania elektronarzędzia w wilgotnym miejscu, należy zastosować wyłącznik różnicowoprądowy (RCD).** Zastosowanie wyłącznika różnicowoprądowego obniża ryzyko porażenia prądem elektrycznym.

Bezpieczeństwo osób

- **Podczas używania elektronarzędzi należy zachować czujność i postępować zgodnie ze zdrowym rozsądkiem. Nie wolno używać elektronarzędzi w stanie zmęczenia lub pod wpływem substancji odurzających, alkoholu czy leków.** Moment nieuwagi podczas używania narzędzia może doprowadzić do poważnego uszczerbku na zdrowiu.
- **Należy stosować środki ochrony osobistej. Zawsze nosić okulary ochronne.** Należy używać sprzętu zabezpieczającego odpowiedniego do warunków pracy, np. maski przeciwpyłowej, obuwia ochronnego z antypoślizgową podeszwą, kasku lub naszników ochronnych; zmniejszy to ryzyko obrażeń ciała.
- **Należy zapobiegać przypadkowemu uruchomieniu urządzenia. Przed podłączeniem źródła zasilania i/lub akumulatora, podniesieniem lub przeniesieniem narzędzia należy zawsze upewnić się, że przełącznik znajduje się w pozycji wyłączenia.** Przenoszenie elektronarzędzi z palcem na przełączniku lub podłączanie narzędzi z włączonym przełącznikiem do zasilania prowadzi do wypadków.
- **Przed uruchomieniem narzędzia zdjąć wszystkie klipy i klucze nastawcze.** Pozostawienie klina lub klucza przymocowanego do części obrotowej narzędzia może spowodować obrażenia ciała.
- **Nie sięgać za daleko. Przez cały czas należy pewnie stać i utrzymywać równowagę.** Przestrzeganie powyższego zalecenia umożliwia lepszą kontrolę nad narzędziem w nieoczekiwanych sytuacjach.
- **Nosić odpowiednie ubrania. Nie wolno nosić luźnych ubrań ani biżuterii. Nie wolno zbliżać włosów, odzieży i rękawic do ruchomych części.** Luźna odzież, biżuteria lub długie włosy mogą zostać złapane przez poruszające się części.
- **Jeżeli urządzenia wyposażono w przyłączy do odsysania pyłów i akcesoria do jego gromadzenia, należy sprawdzić, czy je podłączono, i dopilnować ich prawidłowego użycia.** Używanie takiego sprzętu może zredukować zagrożenia związane z pyłami.



OSTRZEŻENIE

Eksplatacja i pielęgnacja elektronarzędzi

- **Nie wolno przeciążać urządzenia. Należy używać elektronarzędzi odpowiednich do danego zastosowania.** Odpowiednie elektronarzędzie umożliwi lepsze i bezpieczniejsze wykonanie zadania z przewidzianą dla niego prędkością.
- **Nie wolno używać narzędzia, jeżeli nie można go włączyć i wyłączyć za pomocą przełącznika.** Elektronarzędzia, których nie można kontrolować za pomocą przełącznika, są niebezpieczne i trzeba je naprawić.
- **Przed dokonaniem jakichkolwiek regulacji, wymiany akcesoriów lub schowaniem elektronarzędzia należy zawsze odłączyć wtyczkę od źródła zasilania.** Te czynności zapobiegawcze zmniejszą ryzyko przypadkowego uruchomienia urządzenia.
- **Nieużywane elektronarzędzia należy przechowywać w miejscu niedostępnym dla dzieci, nie dopuszczając do ich eksploatacji przez osoby nieznające zasad ich działania lub tej instrukcji obsługi.** Elektronarzędzia mogą być niebezpieczne w rękach niewykszolonych użytkowników.
- **Elektronarzędzia należy konserwować. Elektronarzędzia należy sprawdzać pod kątem braku zbieżności lub połączenia ruchomych części, uszkodzenia części oraz wszelkich stanów, które mogą wpływać na ich prawidłową pracę. W razie uszkodzenia elektronarzędzia należy oddać je do naprawy przed ponownym użyciem.** Wiele wypadków jest spowodowanych złą konserwacją narzędzi.
- **Z elektronarzędzi, wyposażenia dodatkowego itp. należy korzystać zgodnie z tą instrukcją, biorąc pod uwagę warunki panujące w miejscu pracy i rodzaj prac.** Korzystanie z elektronarzędzi niezgodnie z przeznaczeniem może skutkować powstaniem niebezpiecznych sytuacji.

Serwisowanie

- **Elektronarzędzia powinien naprawiać tylko wykwalifikowany personel serwisowy z wykorzystaniem wyłącznie identycznych części zamiennych.** Pozwoli to zachować bezpieczeństwo korzystania z narzędzia.

Ostrzeżenia

Poniższe ostrzeżenia dotyczą montażu, eksploatacji, konserwacji oraz naprawy urządzenia. Znak wykrzyknika oznacza ostrzeżenie ogólne, natomiast symbol niebezpieczeństwa oznacza występowanie ryzyka specyficznego przy wykonywaniu określonej czynności. Gdy te symbole pojawiają się w treści podręcznika lub etykietach ostrzeżenia, należy powrócić do niniejszych ostrzeżeń. W stosownych miejscach, w treści niniejszego podręcznika mogą pojawiać się symbole niebezpieczeństwa oraz ostrzeżenia związane z określonym produktem nie zamieszczone w niniejszej części.



OSTRZEŻENIE



NIEBEZPIECZEŃSTWO POŻARU I WYBUCHU

Łatwopalne opary (np. pochodzące z rozpuszczalników i farb) znajdujące się w obszarze roboczym mogą ulec zapłonowi lub eksplodować. Aby zapobiec wybuchowi pożaru lub eksplozji należy:



- Urządzenie natryskowe generuje iskry. Nie natryskiwać ani przepłukiwać za pomocą palnych cieczy.



- Należy używać wyłącznie materiałów na bazie wody.
- Zapewnić dobrą wentylację przestrzeni, w której odbywa się natryskiwanie. Utrzymywać właściwy przepływ świeżego powietrza przez tę przestrzeń.



- Nie natryskiwać ani czyścić za pomocą palnych cieczy.
- Farba lub roztwór przepływający przez sprzęt może być przyczyną pojawienia się elektryczności statycznej. Ładunki elektrostatyczne stwarzają ryzyko pożaru lub wybuchu w obecności oparów farby lub rozpuszczalnika.



- Urządzenie natryskowe należy trzymać w odległości przynajmniej 25 cm (10 cali) od pobliskich przedmiotów podczas natryskiwania lub przepłukiwania.
- Sprawdzić, czy wszystkie pojemniki i systemy zbiorcze są uziemione, aby zapobiec wyładowaniu elektrostatycznemu.



- Podłączyć do uziemionego wylotu i użyć uziemionych przedłużaczy. Nie stosować adaptera „3 do 2”.
- Nie stosować farb ani rozpuszczalników zawierających fluorowcowane węglowodory.
- W obszarze natryskiwania nie wolno palić papierosów.
- W obszarze natryskiwania nie wolno korzystać z przełączników światła, silników lub podobnych produktów generujących iskry.
- Obszar należy utrzymywać w czystości. Nie mogą się w nim znajdować pojemniki z farbami lub rozpuszczalnikiem, szmaty i inne łatwopalne materiały.
- Należy sprawdzić skład natryskiwanych farb i rozpuszczalników. Zapoznać się z kartami charakterystyki substancji niebezpiecznej (SDS) oraz etykietami dostarczonymi z farbami i rozpuszczalnikami. Należy postępować zgodnie z instrukcjami bezpieczeństwa producenta farby i rozpuszczalników.
- Na miejscu znajdować się powinien sprawny sprzęt gaśniczy.

OSTRZEŻENIE



NIEBEZPIECZEŃSTWO WTRYSKU PODSKÓRNEGO

Natryskiwany pod wysokim ciśnieniem strumień może być przyczyną wstrzyknięcia toksyn do ciała i poważnego urazu ciała. W takim wypadku należy **natychmiast zwrócić się o pomoc medyczną do chirurga**.

- Nie wolno kierować pistoletu w stronę osób lub zwierząt ani natryskiwać materiałami na osoby lub zwierzęta.
- Nie wolno zbliżać dłoni ani innych części ciała do końcówki natryskowej. Na przykład nie należy podejmować próby zatrzymania wycieku żadną częścią ciała.
- Należy zawsze używać osłony końcówki natryskowej. Nie wolno wykonywać natryskiwania, gdy osłona końcówki natryskowej nie znajduje się na swoim miejscu.
- Stosować końcówki natryskowe produkcji firmy Graco.
- Podczas czyszczenia i wymiany końcówek natryskowych wymagane jest zachowanie ostrożności. W przypadku zatkania końcówki natryskowej podczas natryskiwania należy wykonać **procedurę odciążenia**, aby wyłączyć urządzenie i zmniejszyć ciśnienie przed zdjęciem końcówki dyszy w celu jej oczyszczenia.
- Nie wolno pozostawiać bez nadzoru urządzenia podłączonego do zasilania lub znajdującego się pod ciśnieniem. Jeśli urządzenie ma pozostać bez nadzoru, nie będzie używane oraz przed serwisowaniem, czyszczeniem i zdjęciem części, należy wyjąć akumulator i wykonać **procedurę odciążenia**.
- Sprawdzić, czy żadne części nie zostały uszkodzone. Wymienić wszystkie uszkodzone części.
- System może wytwarzać ciśnienie 14 MPa (138 barów; 2000 psi). Stosować części zamienne i akcesoria firmy Graco o parametrach znamionowych minimum na poziomie 14 MPa (138 barów; 2000 psi).
- Przed uruchomieniem urządzenia należy sprawdzić, czy wszystkie elementy są pewnie połączone.
- Należy zapoznać się z Procedurą szybkiego zatrzymania urządzenia i usuwania nadmiaru ciśnienia. Należy zapoznać się dokładnie z elementami sterującymi.



ZAGROŻENIE ZWIĄZANE Z NIEPRAWIDŁOWYM UŻYTKOWANIEM URZĄDZENIA

Niewłaściwe stosowanie sprzętu może prowadzić do śmierci lub kalectwa.

- Podczas malowania należy zawsze korzystać z odpowiednich rękawic, osłony oczu i aparatu oddechowego lub maski.
- Nie wolno uruchamiać urządzenia lub wykonywać natryskiwania w pobliżu dzieci. Dzieci nie powinny zbliżać się do wyposażenia.
- Nie wolno przekraczać normalnego zasięgu ani stawiać urządzenia na niestabilnym podłożu. Należy zachowywać dobrą postawę i równowagę.
- Należy utrzymywać koncentrację i skupić się na wykonywanej czynności.
- Nie obsługiwać sprzętu w stanie zmęczenia lub pod wpływem substancji odurzających lub alkoholu.
- Nie zmieniać ani nie modyfikować sprzętu. Zmiany lub modyfikacje mogą spowodować unieważnienie atestów przedstawicielstwa oraz zagrożenie bezpieczeństwa.
- Używać wyłącznie w suchych miejscach. Nie narażać na działanie wody ani deszczu.
- Używać w dobrze oświetlonych miejscach.
- Należy upewnić się, że sprzęt cechują odpowiednie parametry znamionowe i że jest zatwierdzony do użytku w środowisku, w którym jest stosowany.



ZAGROŻENIE ZWIĄZANE ZE ZGODNOŚCIĄ AKUMULATORA I ŁADOWARKI

- Z tym narzędziem można używać wyłącznie akumulatorów i ładowarek 18 V marki DEWALT.
- ZAPOZNAĆ SIĘ ZE WSZYSTKIMI INSTRUKCJAMI dołączonymi do tego narzędzia, dotyczącymi bezpieczeństwa i użytkowania akumulatorów i ładowarek.



ZAGROŻENIA ZWIĄZANE Z CIŚNIENIOWYMI ELEMENTAMI ALUMINIOWYMI

Używanie płynów, które nie są przeznaczone do kontaktu z aluminium, w urządzeniach ciśnieniowych może spowodować silną reakcję chemiczną i doprowadzić do rozerwania urządzenia. Niezastosowanie się do niniejszego ostrzeżenia prowadzić może do zgonu, powstania poważnych obrażeń ciała lub uszkodzenia mienia.

- Nie stosować 1,1,1-trichloroetanu, chlorku metylenu, innych fluorowcowanych rozpuszczalników węglowodorowych ani płynów zawierających takie rozpuszczalniki.
- Nie stosować bielącego roztworu chlorowego.
- Wiele innych płynów może zawierać substancje chemiczne, które mogą reagować z aluminium. Informacje na temat zgodności uzyskać można u dostawcy materiałów.



OSTRZEŻENIE



NIEBEZPIECZEŃSTWO TOKSYCZNEGO DZIAŁANIA PŁYNÓW LUB OPARÓW

Toksyczne ciecze lub opary mogą spowodować, w przypadku przedostania się do oka lub na powierzchnię skóry, inhalacji lub połknięcia, poważne obrażenia lub zgon.

- Szczegółowe informacje na temat konkretnych zagrożeń związanych ze stosowanymi cieczami znajdują się w karcie charakterystyki substancji (SDS).
- Niebezpieczne płyny należy przechowywać w odpowiednich pojemnikach, a ich utylizacja musi być zgodna z obowiązującymi wytycznymi.



ŚRODKI OCHRONY OSOBISTEJ

Podczas pobytu w obszarze roboczym należy nosić odpowiednie środki ochrony, co pomoże zapobiec poważnym urazom, w tym urazom oczu, utracie słuchu, wdychaniu oparów toksycznych oraz oparzeniom. Środki ochrony osobistej obejmują między innymi:

- Okulary ochronne i środki ochrony słuchu.
- Producent cieczy oraz rozpuszczalników zaleca stosowanie aparatów oddechowych, odzieży ochronnej oraz rękawic

Poznaj swoje urządzenie natryskowe

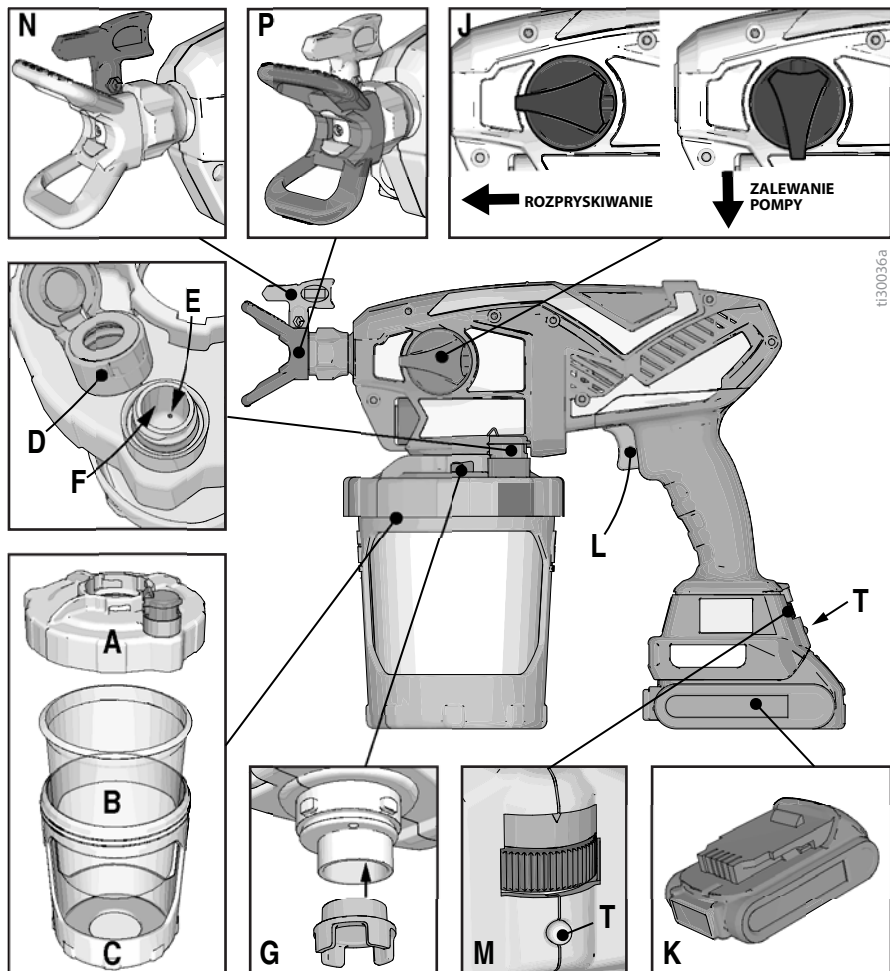

tj30036a

A	Pokrywa miski
B	Pojemnik FlexLiner
C	Wspornik miski
D	Zatyczka zaworu VacuValve
E	Otwór wentylacyjny zaworu VacuValve
F	Zbiornik zaworu VacuValve
G	Filtr pompy

J	Pokręto zalewania pompy/natryskiwania
K	Akumulator
L	Spust urządzenia natryskowego
M	Sterowanie prędkością, ProControl II
N	Końcówka natryskowa Reverse-A-Clean (RAC)
P	Ośłona końcówki natryskowej
T	Światło diagnostyczne

Rozruch



Należy używać wyłącznie materiałów na bazie wody. Nie stosować materiałów z ostrzeżeniem „PALNY” na opakowaniu. Aby uzyskać więcej informacji na temat danego materiału, należy zwrócić się do dystrybutora lub sprzedawcy o kartę charakterystyki bezpieczeństwa produktu (SDS).

Zapewnić dobrą wentylację przestrzeni, w której odbywa się natryskiwanie. Utrzymywać właściwy przepływ świeżego powietrza przez tę przestrzeń.

WAŻNA INFORMACJA

Urządzenia natryskowego **NIE** wolno czyścić za pomocą ostrych środków czyszczących, takich jak np. wybielacz chlorowy. Stosowanie tych środków czyszczących spowoduje uszkodzenie urządzenia.

Należy zawsze rozpoczynać pracę z całkowicie naładowanym akumulatorem. Zapoznać się z informacjami na temat akumulatora i ładowarki dostarczonymi wraz z urządzeniem natryskowym.

Procedura odciążenia



Za każdym razem, kiedy pojawi się ten symbol, prosimy postępować zgodnie z Procedurą odciążenia.



Podczas pracy w pistolecie natryskowym dochodzi do nagromadzenia ciśnienia wewnętrznego do poziomu 14 MPa (138 barów; 2000 psi). W celu zatrzymania natryskiwania oraz przed czyszczeniem, sprawdzaniem, serwisowaniem lub przenoszeniem urządzenia, należy postępować zgodnie z niniejszą Procedurą odciążenia, aby zapobiec poważnym obrażeniom ciała.

1. Wymontować akumulator z urządzenia natryskowego.
2. Przewrócić pokrętkę zalewania pompy/natryskiwania na pozycję ZALEWANIE POMPY w celu zredukowania ciśnienia.

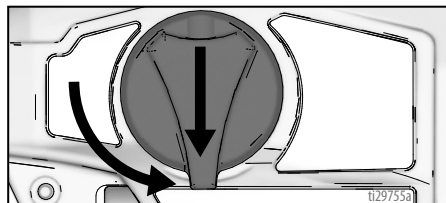

Rozpoczynanie nowego zadania

W przypadku używania urządzenia natryskowego po raz pierwszy należy zapoznać się z treścią części **Płukanie nowego urządzenia natryskowego**, strona 25.

Filtrowanie farby

Upřednio otwarta farba może zawierać zaschniętą farbę lub inne zanieczyszczenia. Aby uniknąć problemów z zalewaniem i zatykaniem końcówki natryskowej, zaleca się przefiltrowanie farby przed użytkowaniem. Sitka do farb są dostępne w miejscu sprzedaży farb. Nałożyć sitko na czysty kubeł i przelać farbę przez sitko, by oddzielić zaschniętą farbę i zanieczyszczenia przez rozpoczęciem natryskiwania.



1. Zamontować pojemnik FlexLiner we wsporniku miski.

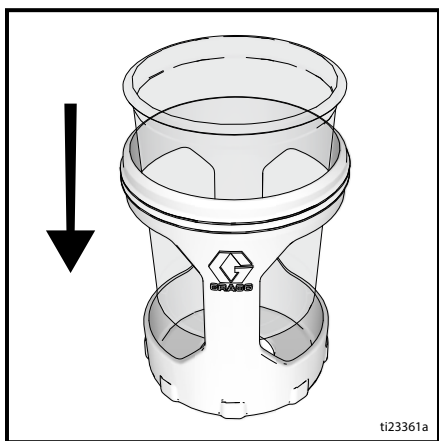

2. Wypełnić pojemnik FlexLiner materiałem. Prawidłowo dokręcić pokrywę miski do wspornika miski. Aby operacja natryskiwania była wykonywana prawidłowo, pokrywa musi zostać pewnie osadzona na misie.

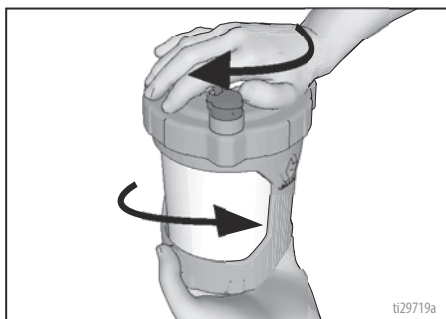

3. Wyrównać zawór VacuValve na pokrywie miski z pokrętkiem zalewania pompy/natryskiwania. Wcisnąć zespół miski w urządzenie natryskowe i obrócić, aby go zablokować.

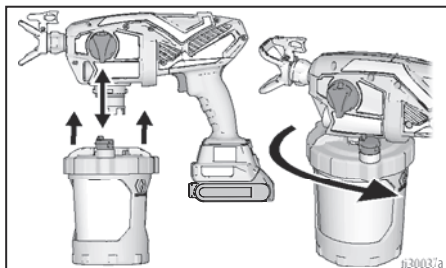

4. Zawór VacuValve stanowi ważny element tego nowego urządzenia natryskowego. Używa się go do odprowadzania powietrza z pojemnika FlexLiner. Twój opryskiwacz nie rozpyla, jeśli w FlexLiner jest powietrze.

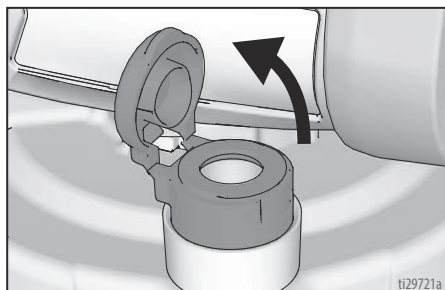

5. Należy otworzyć korek zaworu VacuValve. Pochylić urządzenie w taki sposób, aby zawór VacuValve znajdował się w najwyższym punkcie, dzięki czemu całe powietrze w pojemniku FlexLiner napłynie do zaworu VacuValve. Delikatnie ściskając pojemnik FlexLiner, aby usunąć całość powietrza przez otwór wentylacyjny zaworu VacuValve. Jeśli do zbiornika zaworu VacuValve zaczyna wypływać materiał, w pojemniku FlexLiner nie powinno już być powietrza.

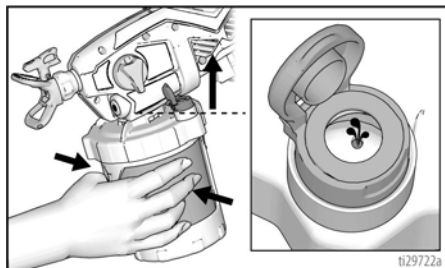

6. Zwolnić ucisk na pojemnik FlexLiner i zamknąć korek zaworu VacuValve. Prawidłowe zamknięcie korka będzie sygnalizowane odgłosem kliknięcia.

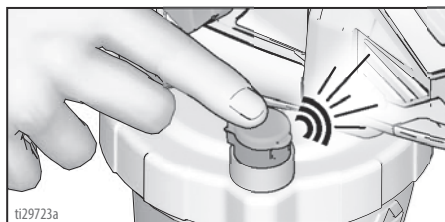

7. Włożyć akumulator do urządzenia natryskowego.
8. Przewrócić pokrętko zalewania pompy/natryskiwania do pozycji zalewania pompy. Obrócić dyszę natryskową do pozycji odblokowania. Aby wypełnić urządzenie natryskowe płynem, skierować ją na obszar przeznaczony na odpady i ścisnąć spust przez 3–10 sekund.

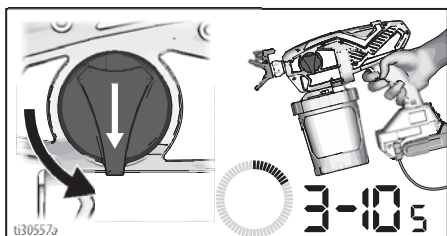

9. Powietrze z pompy mogło przedostać się do pojemnika FlexLiner podczas zalewania. Powtórzyć kroki 4 – 6 w celu upewnienia się, że całe powietrze zostało usunięte.
10. Przewrócić pokrętko zalewania pompy/natryskiwania do pozycji natryskiwania.

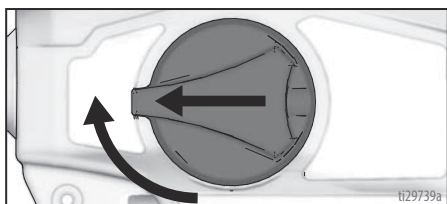

11. Upewnić się, że końcówka natryskowa znajduje się w pozycji natryskiwania.

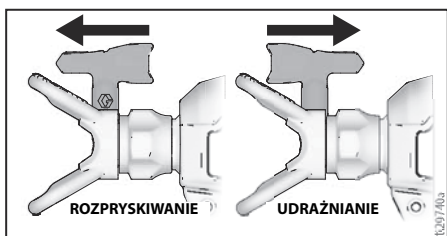

12. Można teraz rozpocząć natryskiwanie.

UWAGA: Aby uzyskać najlepsze rezultaty i usunąć cały materiał z pojemnika FlexLiner, należy delikatnie ścisnąć spód pojemnika FlexLiner w celu wypchnięcia pozostałego materiału do pokrywy misy.

Jeżeli urządzenie natryskowe nie działa, należy spróbować wykonać jedną z poniższych czynności:

- Upewnić się, że we wsporniku misy znajduje się tylko jeden pojemnik FlexLiner. Istnieje możliwość ścisłego wpasowania się dwóch pojemników, które wyglądają jak tylko jeden pojemnik.
- Upewnić się, że pokrywa misy jest prawidłowo nakręcona na wspornik misy. Jeżeli po zupełnym dokręceniu pod pokrywą misy widoczny jest gwint, pokrywę nakręcono nieprawidłowo. W takiej sytuacji należy całkowicie odkręcić pokrywę misy i ponownie ją zamontować na wsporniku pojemnika w taki sposób, aby po zupełnym dokręceniu nie był widoczny żaden fragment gwintu.



- Powtórzyć czynności 2 – 6 opisane na stronach 12 – 12, aby zagwarantować usunięcie z pojemnika FlexLiner całości powietrza.
- Upewnić się, że pokrętko zalewania pompy/natryskiwania znajduje się w pozycji natryskiwania.

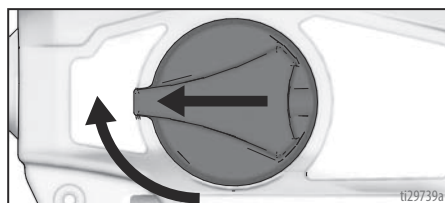

- Jeśli urządzenie natryskowe nadal nie działa, patrz **Diagnostyka urządzenia natryskowego**, strona 33. Jeżeli po odwróceniu urządzenia do góry nogami można rozpocząć natryskiwanie, wewnątrz misy nadal jest powietrze. Powtórzyć powyższe czynności.
- Wymienić korki zaworu VacuValve. Z urządzeniem natryskowym dostarczane są dwa nowe korki zaworu VacuValve.

Ponowne napełnianie pojemnika FlexLiner

Jeżeli w urządzeniu natryskowym skończy się farba, wystarczy oddzielić wspornik miski od pokrywy miski/urządzenia natryskowego i ponownie napełnić pojemnik FlexLiner.

1. Wymontować akumulator z urządzenia natryskowego i otwórz VacuValve, aby wpuścić powietrze do FlexLiner.
2. Oddzielić wspornik miski od pokrywy miski/urządzenia natryskowego. Ustawić urządzenie natryskowe do góry nogami na

płaskiej powierzchni. Pozwoli to utrzymać mokrą farbę w obrębie pokrywy miski.

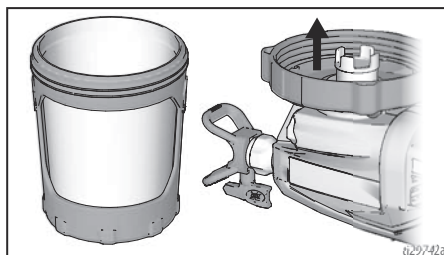

3. Wykonać czynności opisane w punktach 2 – 12 w **Rozpoczynanie nowego zadania**, strona 11.

Jak prowadzić natryskiwanie



Przed przystąpieniem do natryskiwania należy poświęcić kilka chwil na zapoznanie się z poniższymi prostymi wskazówkami, dzięki którym każdy projekt natryskiwania zakończy się sukcesem.

UWAGA: Aby zapewnić prawidłowe działanie urządzenia natryskowego, należy użyć jedynie końcówki z tej samej rodziny końcówek, co końcówka dostarczona z urządzeniem natryskowym.

Nazwa urządzenia natryskowego	Rodzina końcówek	Nr części końcówki
Ultra	FFLP	FFLPxxx
Ultimate	FFLP	FFLPxxx
TC Pro	TCP	TCPxxx

Sterowanie prędkością

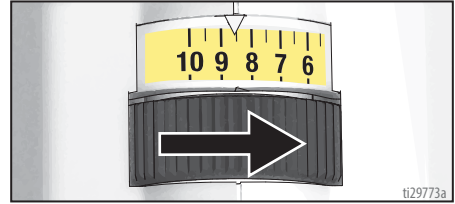

Sterowanie prędkością pozwala na płynną regulację prędkości. Aby zmniejszyć ilość farby wykraczającej poza obszar natryskiwania, należy zawsze zaczynać pracę przy najniższej prędkości i stopniowo zwiększać prędkość do ustawienia pozwalającego uzyskać odpowiednią jakość warstwy.

Wybór końcówki i ciśnienia

Zalecaną wartość ciśnienia dla danego materiału można znaleźć w tabeli. Zalecenia producenta znajdują się na puszcze z farbą (materiałem).

	Powłoki					
	Bejce wewnętrzne/ Powłoki przezroczyste wewnętrzne i zewnętrzne	Bejca sucha zewnętrzna	Podkłady	Emalie	Farby lateksowe do wnętrza	Farby lateksowe zewnętrzne
Sterowanie prędkością	1 – 5	6 – 10	6 – 10	6 – 10	6 – 10	6 – 10
Rozmiar otworu końcówki						
0,20 mm (0,008 cala)	✓					
0,25 mm (0,010 cala)	✓	✓				
0,30 mm (0,012 cala)		✓		✓		
0,36 mm (0,014 cala)		✓	✓	✓	✓	
0,41 mm (0,016 cala)		✓	✓	✓	✓	✓

Techniki natryskiwania

Przed rozpoczęciem pracy należy przećwiczyć poniższe podstawowe techniki natryskiwania na kawałku tekury.

- Przytrzymać urządzenie natryskowe w odległości 30 cm (12 cali) od powierzchni i nakierować je prosto na powierzchnię. Odchylenie urządzenia od kąta prostego spowoduje nierównomierne wykończenie.

- Zgiąć nadgarstek w celu utrzymywania prostopadłego ułożenia urządzenia natryskowego. Zmiana pozycji urządzenia z ustawienia prostopadłego do natryskiwania pod kątem spowoduje nierównomierne wykończenie.

UWAGA: Szybkość przemieszczania urządzenia natryskowego ma wpływ na sposób nakładania rozpylanego strumienia. Jeśli występują nierówności w rozprowadzaniu materiału, urządzenie jest przemieszczane zbyt szybko. Jeśli materiał spada kroplami, urządzenie jest przemieszczane zbyt wolno. Patrz **Rozwiązywanie problemów**, strona 33.

Operowanie spustem urządzenia natryskowego

Pociągnąć spust po rozpoczęciu pociągnięcia. Zwolnić spust przed zakończeniem pociągnięcia. Urządzenie trzeba przemieszczać, gdy spust jest pociągany i zwalniany.

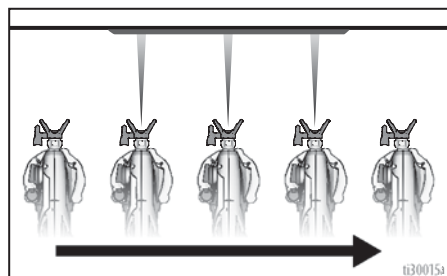
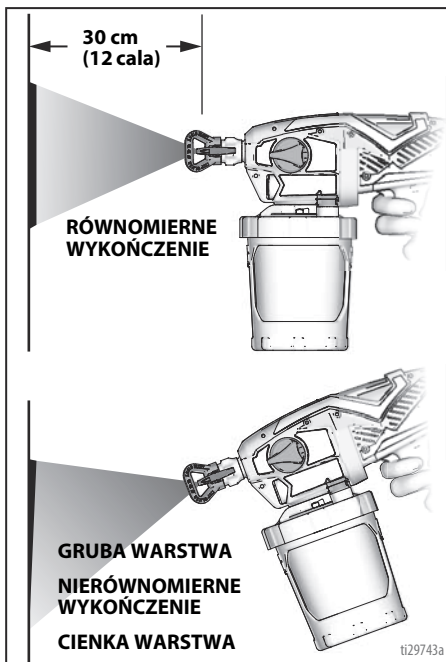

Nakierowywanie urządzenia natryskowego

Wymierzyć końcówkę natryskową urządzenia natryskowego w dolną krawędź poprzedniego ruchu, nakładając na siebie połowy kolejnych ruchów.

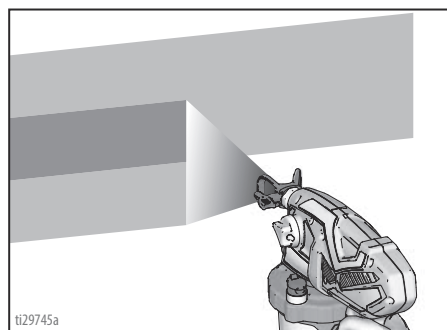
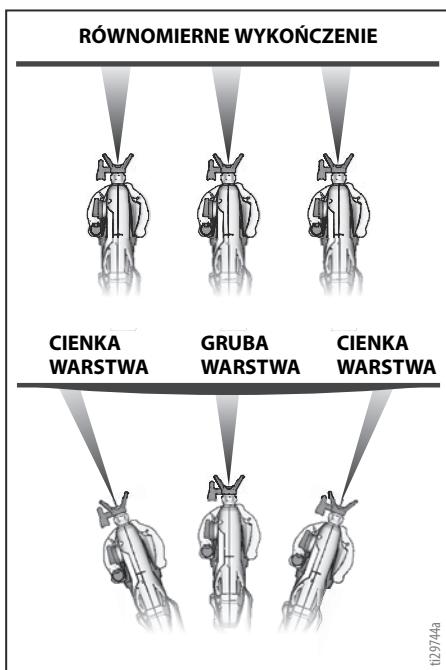

Obrócenie osłony końcówki natryskowej powoduje zmianę natryskiwanej warstwy do orientacji pionowej lub poziomej.

Podczas natryskiwania pionowych narożników należy obrócić osłonę końcówki natryskowej do orientacji poziomej i przesunąć urządzenie w górę i w dół.

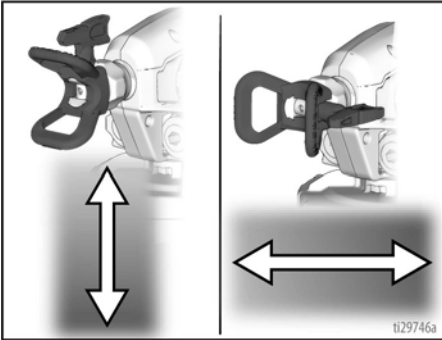

Jakość natryskiwanej warstwy

Dobłą jakością natryskiwanej warstwy cechuje równomiernie rozproszanie po całej powierzchni.

- Natryskiwać należy mgiełką (rozprowadzaną równomiernie, żadnych przerw na krawędziach).

DOBRA JAKOŚĆ NATRYSKIWANEJ WARSTWY



ZŁA JAKOŚĆ NATRYSKIWANEJ WARSTWY

Jeżeli podczas natrysku pod najwyższym ciśnieniem pojawiają się zacieknięcia:

- Końcówka natryskowa może być zużyta. Patrz **Wybór końcówki i ciśnienia**, strona 15.
- Konieczne może być zastosowanie mniejszej końcówki natryskowej.
- Może wystąpić konieczność rozciągnięcia materiału. Przestrzegać zaleceń producenta.

Usuwanie niedrożności końcówki



Na wypadek zablokowania końcówki przez cząstki lub odpadki urządzenie natryskowe wyposażono w odwracalną końcówkę natryskową, za pomocą której można szybko i prosto usunąć cząstki bez demontażu całego urządzenia. Patrz **Filtrowanie farby**, strona 11 w celu uzyskania dodatkowych informacji.

- Aby udrożnić końcówkę natryskową, należy przestawić pokrętko zalewania pompy/natryskiwania do pozycji zalewania pompy.

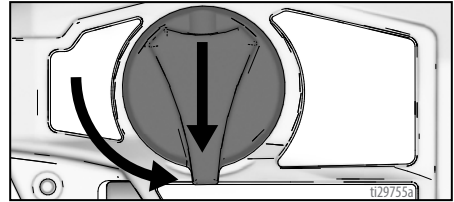

- Odwrócić końcówkę natryskową do pozycji UDRAŻNIANIE.

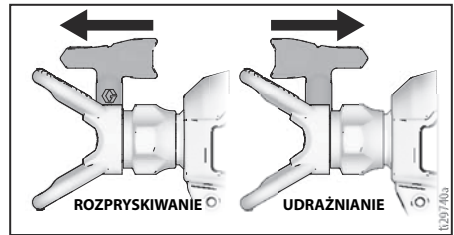

- Obrócić pokrętko bezstopniowej regulacji prędkości pracy w pozycję 10.

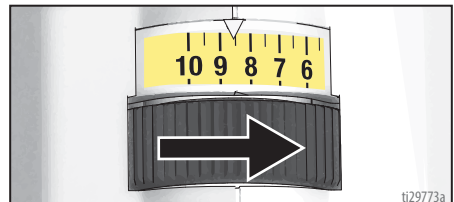

Jak prowadzić natryskiwanie

4. Skierować urządzenie w kierunku obszaru przeznaczonego na odpady i przestawić pokrętko zalewania pompy/natryskiwania do pozycji natryskiwania. Pociągnąć spust w celu usunięcia zatoru.

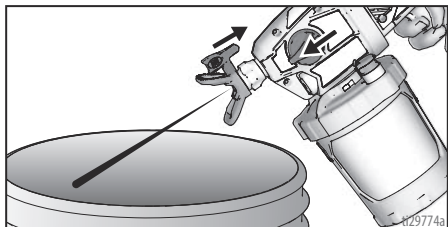

5. Przeszawić pokrętko zalewania pompy/natryskiwania do pozycji zalewania. Obrócić końcówkę natryskową z powrotem do pozycji NATRYSKIWANIE. Przeszawić pokrętko zalewania pompy/natryskiwania do pozycji NATRYSKIWANIE i wznowić pracę.
6. Jeśli końcówka jest nadal zatkana, może wystąpić konieczność powtórzenia czynności opisanych w punktach 1 - 5 lub wymiany na nowy zespół końcówki natryskowej. Patrz **Montaż końcówki natryskowej**, strona 24.

Czyszczenie

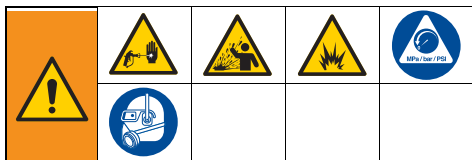

Należy używać wyłącznie materiałów na bazie wody. Nie stosować materiałów z ostrzeżeniem „PALNY” na opakowaniu. Aby uzyskać więcej informacji na temat danego materiału, należy zwrócić się do dystrybutora lub sprzedawcy o kartę charakterystyki bezpieczeństwa produktu (SDS).

Czyszczenie prowadzić w miejscu o dobrej wentylacji. Utrzymywać właściwy przepływ świeżego powietrza przez tę przestrzeń.

Aby uniknąć poważnych obrażeń lub uszkodzenia urządzenia, nie narażać układów elektronicznych urządzenia natryskowego na działanie płynów czyszczących. Podczas czyszczenia trzymać urządzenie natryskowe na wysokości przynajmniej 25 cm (10 cali) nad obrzeżem pojemnika.

Czyszczenie urządzenia natryskowego

Prawidłowe czyszczenie urządzenia natryskowego po każdym zadaniu natryskiwania jest sprawą najwyższej wagi! Prawidłowa pielęgnacja i konserwacja zagwarantuje długie i bezproblemowe działanie urządzenia natryskowego. Patrz sekcja **Zgodność cieczy czyszczącej**, strona 27 w celu uzyskania dodatkowych informacji dotyczących używania materiałów na bazie oleju.

1. Przeszawić pokrętko zalewania pompy/natryskiwania do pozycji zalewania pompy w celu zredukowania ciśnienia. Otwórz VacuValve, aby wpuścić powietrze do FlexLiner.
2. Oddzielić wspornik miski z pojemnikiem FlexLiner od pokrywy miski/urządzenia natryskowego.

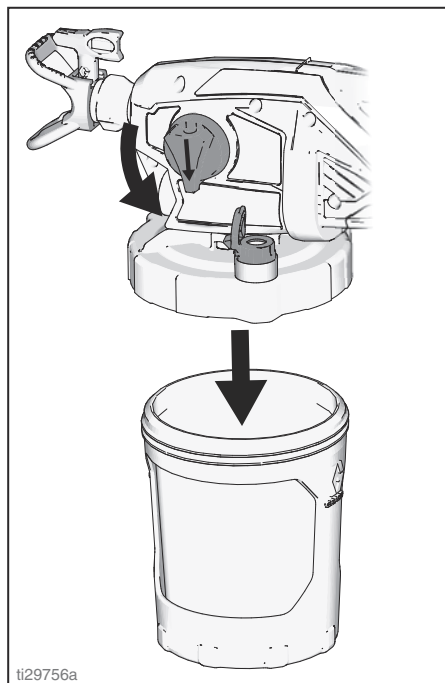

ti29756a

3. Ustawić urządzenie natryskowe do góry nogami na płaskiej powierzchni. Pozwoli to utrzymać mokłą farbę w obrębie pokrywy miski. Przeląc nadmiar materiału do oryginalnego pojemnika. Podczas przelewania należy przytrzymać pojemnik FlexLiner na miejscu.

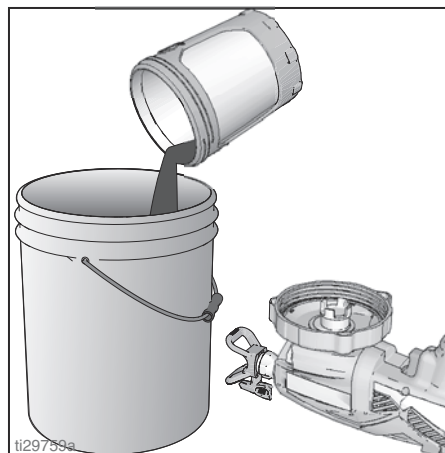

ti29756a

Czyszczenie

4. Zużyty pojemnik FlexLiner można oczyścić lub zutylizować i zamontować nowy.
5. Aby wyczyścić urządzenie natryskowe, napełnij pojemnik FlexLiner do połowy gorącą wodą.
6. Stabilnie zamocować wspornik miski z pojemnikiem FlexLiner do pokrywy miski/urządzenia natryskowego i zamknij VacuValve.

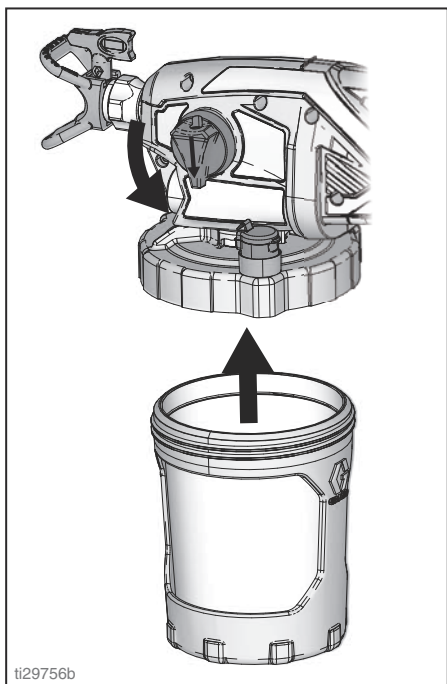

7. Aby oczyścić pokrywę miski i filtr pompy, potrząsać całym urządzeniem natryskowym przez dziesięć sekund.

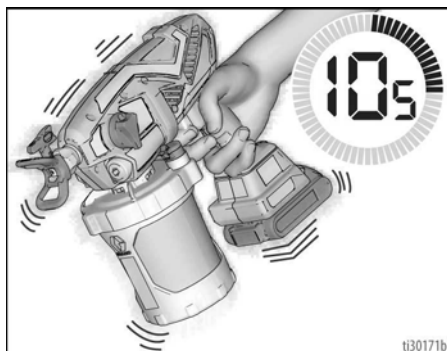

8. Upewnić się, że pokrętło zalewania pompy/natryskiwania znajduje się w pozycji zalewania pompy (skierowane do dołu). Obrócić pokrętło bezstopniowej regulacji prędkości pracy w pozycję 10.

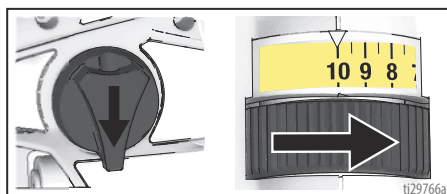

9. Odwrócić urządzenie natryskowe do góry nogami i skierować je w stronę kubła na odpady. Nacisnąć spust na 15 sekund.

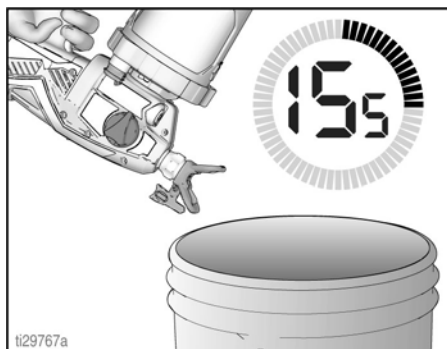

10. Przeszawić pokrętko zalewania pompy/natryskiwania do pozycji NATRYSKIWANIE.
11. Trzymając urządzenie natryskowe do góry nogami, skierować je w stronę kubła na odpady.
 - a. Z końcówką natryskową w pozycji NATRYSKIWANIE pociągnąć spust na pięć sekund. Zwolnić spust.

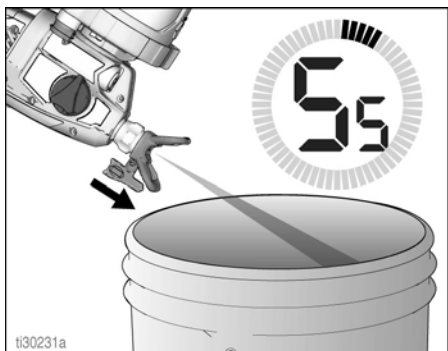

- b. Odwrócić końcówkę natryskową do pozycji UDRAŻNIANIE, nacisnąć spust na pięć sekund. Zwolnić spust.



12. Jeżeli używano drugiej końcówki natryskowej, należy wymontować oczyszczoną końcówkę natryskową z osłony końcówki natryskowej i zamontować końcówkę. Patrz **Montaż końcówki natryskowej**, strona 24. Powtórzyć czynności opisane w punktach 10 i 11, aby wyczyścić drugą końcówkę natryskową.

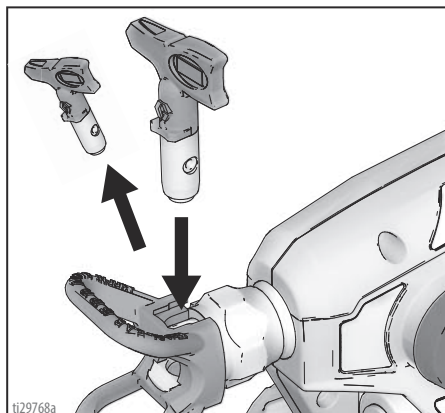

13. Wymontować zespół miski i usunąć zużyty płyn. Należy prawidłowo zutylizować zużyty płyn czyszczący.
14. Wymienić płyn czyszczący i powtórzyć czynności z punktów 5 – 13, aż natrykiwany płyn będzie czysty.

WAŻNE! Aby uzyskać najlepsze rezultaty, w trakcie czyszczenia nie należy natrykiwać ilości wody większej niż jedna miska. Jeżeli wymagane jest przepłukanie urządzenia większą ilością płynu, należy wymontować końcówkę z urządzenia natryskowego, aby uniknąć jej nadmiernego zużycia.

15. Zdemontować końcówkę natryskową, osłonę końcówki natryskowej i filtr pompy. Czyścić ciepłą wodą. W razie potrzeby można użyć miękkiej szczotki do obłuzowania i usunięcia zaschniętego materiału.

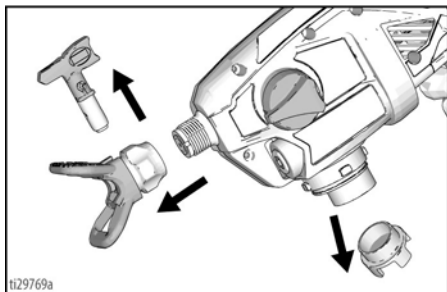

16. Oczyszczyć wspornik i pokrywę miski przy użyciu miękkiej ściereczki.

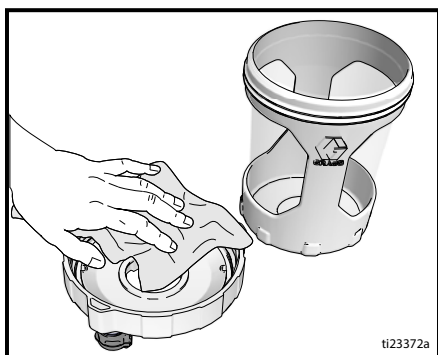

Czyszczenie zaworu VacuValve

Zawór VacuValve stanowi ważny element tego urządzenia natryskowego i należy go czyścić po każdym użyciu.

1. Wymontować korek zaworu VacuValve z pokrywy miski i oczyścić go.
2. Oczyszczyć zbiornik zaworu VacuValve w pokrywie.
3. Oczyszczyć otwór wentylacyjny zaworu VacuValve. W razie zatkania otworu wentylacyjnego zaworu VacuValve należy go oczyścić spinaczem do papieru.

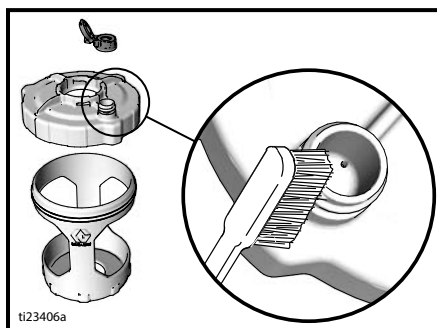

Przechowywanie

Prawidłowo przechowywane urządzenie natryskowe będzie gotowe do użytku następnym razem, gdy będzie potrzebne.



WAŻNA INFORMACJA

Przechowywanie urządzenia natryskowego bez zakonserwowania płynem Pump Armor spowoduje problemy eksploatacyjne podczas kolejnego korzystania z urządzenia. Po czyszczeniu należy zawsze zakonserwować urządzenie za pomocą płynu Pump Armor. **Woda pozostawiona w pistolecie może ulec korozji i uszkodzić pompę.**

Płyn Pump Armor chroni urządzenie natryskowe podczas przechowywania. Pomaga zabezpieczyć urządzenie przed zamarznięciem i korozją, kiedy nie jest używane.

1. Oczyszczyć urządzenie natryskowe i zespół misy. Patrz **Czyszczenie**, strona 19.
2. Przesłać pokrętko zalewania pompy/natryskiwaną do pozycji zalewania pompy. Upewnić się, czy zamknięto korek zaworu VacuValve.

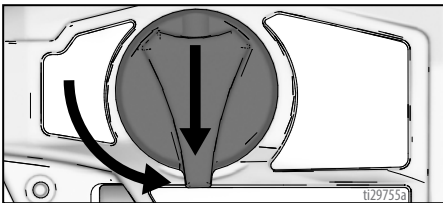

3. Oddzielić wspornik misy z pojemnikiem FlexLiner od pokrywy misy/urządzenia natryskowego. Ustawić urządzenie natryskowe do góry nogami na płaskiej powierzchni.
4. Wymontować filtr pompy z otworu pompy.
5. Po odwróceniu urządzenia natryskowego do góry nogami włączyć do otworu pompy około 60 ml (2 uncje) płynu PUMP ARMOR.

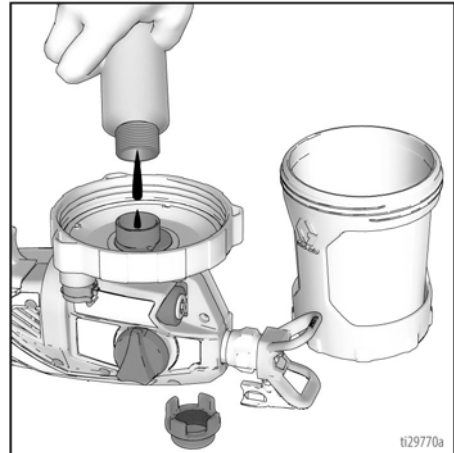

6. Zamontować czysty filtr pompy w otworze pompy.
7. Po odwróceniu urządzenia do góry nogami podłączyć do urządzenia natryskowego wspornik misy z pojemnikiem FlexLiner.
8. Trzymając urządzenie natryskowe do góry nogami nad pojemnikiem na odpady, nacisnąć i przytrzymać spust przez trzy sekundy.

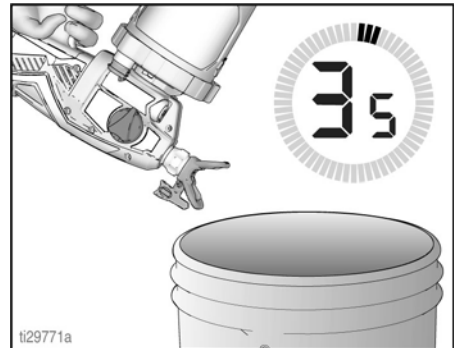

9. Przesłać pokrętko zalewania pompy/natryskiwaną do pozycji natryskiwaną. Wymontować zespół misy i przenieść pozostałą część płynu Pump Armor z powrotem do buteleczki z tym płynem. Założyć korek zabezpieczający przed dostępem dzieci, a następnie silnie dokręcić w celu przechowywania.
10. Urządzenie natryskowe należy przechowywać w chłodnym i suchym pomieszczeniu zamkniętym. Urządzenie należy przechowywać **wyłącznie w pozycji pionowej**.

Wspólne procedury

Montaż końcówki natryskowej



Aby uniknąć poważnych obrażeń ciała spowodowanych wtryskiem pod skórę, podczas demontażu lub montażu końcówki natryskowej i osłony końcówki nie wolno umieszczać przed nią ręki.

Aby zapobiec wyciekom z końcówki natryskowej, należy się upewnić, że końcówka natryskowa i osłona końcówki są poprawnie zainstalowane.

1. Wykonać **Procedura odciążenia**, strona 11.
2. Użyć końcówki natryskowej (A) w celu wprowadzenia uszczelki (B) do osłony (C).

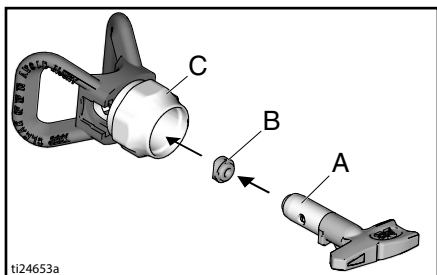

ti24653a

3. Włożyć końcówkę natryskową. Kończówka natryskowa musi być całkowicie wciśnięta w osłonę końcówki.

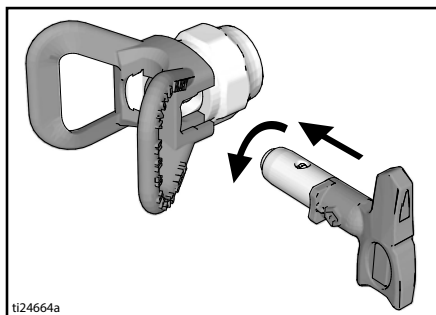

ti24664a

4. Przykręcić końcówkę natryskową i moduł osłony końcówki do pistoletu i zaciśnąć.
 - Kończówki natryskowe zużywają się w miarę eksploatacji i stosowania ścierniej farby, dlatego wymagają okresowej wymiany.
 - Jeżeli natryskiwana warstwa ma słabą jakość, istnieje możliwość, że doszło do zużycia końcówki natryskowej. Wymienić końcówkę natryskową. Patrz **Diagnostyka poprawności natrysku**, strona 36.

WAŻNA INFORMACJA

Dysze natryskowe należy czyścić i przechowywać w wodzie natychmiast po użyciu, aby materiał nie wyschł. Niezastosowanie się do tego zalecania spowoduje uszkodzenie końcówki natryskowej. Patrz **Czyszczenie**, strona 19.

Płukanie nowego urządzenia natryskowego

Należy zawsze rozpoczynać pracę z całkowicie naładowanym akumulatorem. Należy zapoznać się z dostarczonymi informacjami na temat akumulatora i ładowarki.

Urządzenie natryskowe jest dostarczane fabrycznie z niewielką ilością materiału do prób w układzie. **Ważne jest, aby przed pierwszym użyciem materiał ten usunąć z urządzenia:** Patrz **Zgodność cieczy czyszczącej**, strona 27 w celu uzyskania dodatkowych informacji.

1. Zdjąć zespół miski z pistoletu natryskowego, obracając go i pociągając w dół.

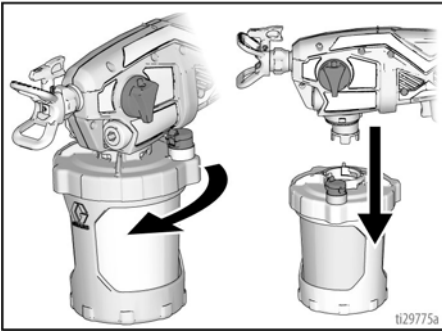

2. Odkręcić pokrywę miski od wspornika miski.

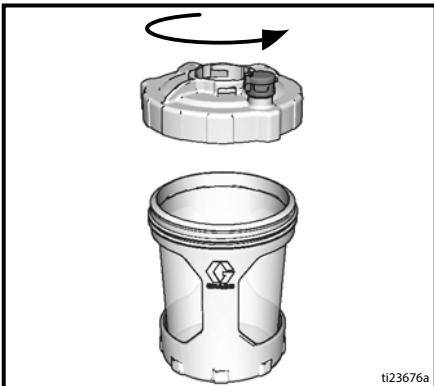

3. Upewnić się, że pojemnik FlexLiner znajduje się wewnątrz wspornika miski.

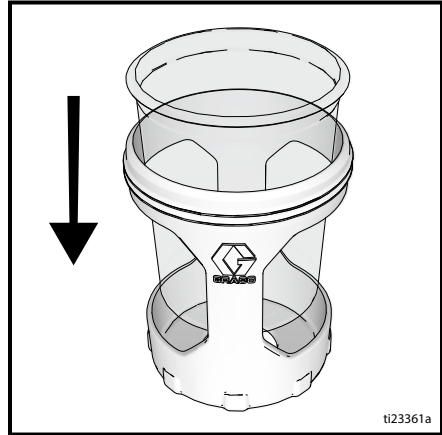

4. Napełnić pojemnik FlexLiner płynem czyszczącym. Patrz **Zgodność cieczy czyszczącej**, strona 27.



5. Prawidłowo dokręcić pokrywę miski do wspornika miski.

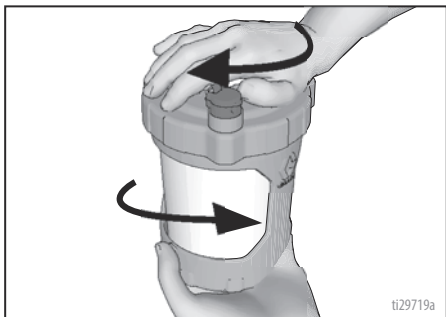

6. Wyrównać zawór VacuValve na pokrywie miski z pokrętłem zalewania pompy/natryskiwania. Wcisnąć zespół miski w urządzenie natryskowe i obrócić, aby go zablokować.

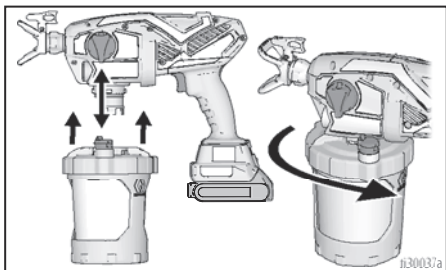

7. Włożyć akumulator do urządzenia natryskowego.
8. Upewnić się, że pokrętło zalewania pompy/natryskiwania znajduje się w pozycji zalewania pompy (skierowane do dołu). Obrócić pokrętło bezstopniowej regulacji prędkości pracy w pozycję 10.
9. Odwrócić urządzenie natryskowe do góry nogami i skierować je w stronę kubła na odpady. Naciśnąć spust na trzy sekundy.

10. Przeszawić pokrętło zalewania pompy/natryskiwania do pozycji NATRYSKIWANIE. Obrócić końcówkę natryskową o 180 stopni do pozycji UDRAŻNIANIE.

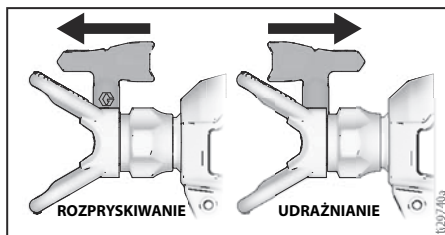
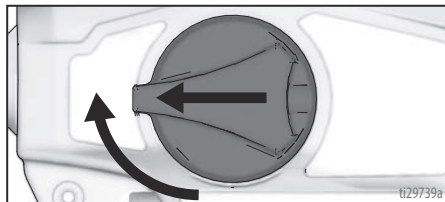

11. Trzymając urządzenie natryskowe do góry nogami, skierować je w stronę kubła na odpady. Naciśnąć spust na trzy sekundy.

WAŻNE! Aby uzyskać najlepsze rezultaty, w trakcie czyszczenia nie należy natryskiwać ilości wody większej niż jedna miska. Jeżeli wymagane jest przepłukanie urządzenia większą ilością płynu, należy wymontować końcówkę z urządzenia natryskowego, aby uniknąć jej nadmiernego zużycia.

12. Zakończono przepłukanie urządzenia natryskowego i jest ono teraz gotowe do użycia. Patrz **Rozruch**, strona 11.

WAŻNE! Silnik ma wbudowaną funkcję chroniącą go przed nadmiernym zużyciem. Zatrzymanie silnika może oznaczać aktywację przełącznika termicznego.

Nie należy wówczas zwracać urządzenia natryskowego do sklepu. Silnik będzie pracował normalnie po schłodzeniu, co trwa około 20–30 minut.

Odośnik

Wybór końcówki natryskowej

Wybór rozmiaru końcówki

Kończówki natryskowe są dostarczane z wieloma rozmiarami otworów, odpowiednimi do natryskiwania szerokiej gamy cieczy. Urządzenie natryskowe zawiera najczęściej używane końcówki. Aby określić zakres zalecanych dla poszczególnych typów cieczy rozmiarów otworów końcówek, należy skorzystać z tabeli powłok na stronie 15. Jeżeli potrzebna jest końcówka inna niż dostarczona, patrz sekcja **Jak prowadzić natryskiwanie**, strona 15.

UWAGA: Aby zapewnić prawidłowe działanie urządzenia natryskowego, należy użyć jedynie końcówki z tej samej rodziny końcówek, co końcówka dostarczona z urządzeniem natryskowym. Patrz **Rodzina końcówek**, strona 15.

Wskazówki:

- W miarę natryskiwania końcówka ulega zużyciu i powiększeniu. Rozpocząć od użycia rozmiaru otworu końcówki mniejszego niż maksymalny, co umożliwi natryskiwanie ze znamionowym natężeniem przepływu urządzenia natryskowego.
- Kończówek o mniejszych rozmiarach otworów należy używać dla grubszych powłok, a tych o większych rozmiarach otworów — dla cieńszych powłok.
- Kończówki zużywają się w trakcie eksploatacji i wymagana jest ich okresowa wymiana.
- Rozmiar otworu końcówki kontroluje natężenie przepływu — ilość farby, która opuszcza pistolet.

Szerokość strumienia

Szerokość strumienia (rozmiar wzoru natryskiwania) określa obszar objęty każdym przejściem.

Wskazówki:

- Należy wybrać szerokość strumienia najlepiej dostosowaną do powierzchni, na której wykonywane jest natryskiwanie.
- Większa szerokość strumienia zapewnia lepsze pokrycie szerokich, otwartych powierzchni.
- Mniejsza szerokość strumienia zapewnia lepszą kontrolę na małych, zamkniętych powierzchniach.

Rozumienie numerów końcówek

Trzy ostatnie cyfry numeru końcówki (na przykład xxx412) zawierają informacje o rozmiarze otworu oraz szerokości strumienia na powierzchni, gdy pistolet jest trzymany w odległości 30,5 cm (12 cali) od malowanej powierzchni.

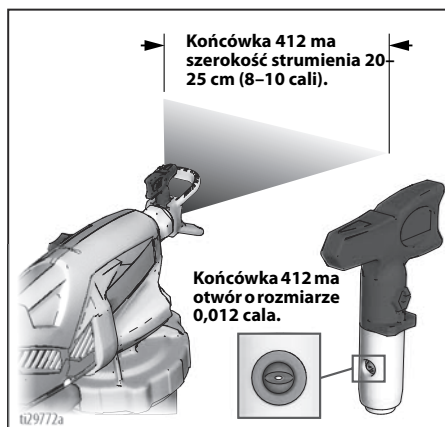

Pierwsza cyfra, gdy podwojona = przybliżona szerokość strumienia.

Ostatnie dwie cyfry to rozmiar otworu końcówki w tysięcznych częściach cala.

Dla szerokości strumienia od 203 do 254 mm (od 8 do 10 cali) i rozmiaru otworu 0,25 mm (0,010 cala) należy zamówić część nr ...410.

Zgodność cieczy czyszczącej



Materiały na bazie wody

- Natryskując materiały **na bazie wody** należy dokładnie przepłukać system wodą.
- Przed natryskiwaniem materiałów **na bazie wody** należy najpierw dokładnie przepłukać system wodą. Natryskiwanie materiału na bazie wody można rozpocząć **dopiero gdy** woda wypływająca z końcówki będzie czysta.
- Aby uniknąć padania odprysków cieczy na skórę lub do oczu, należy zawsze kierować pistolet ku wewnętrznej ścianie kubła.

Konserwacja

Rutynowa konserwacja jest ważna dla zapewnienia prawidłowego działania urządzenia natryskowego.



Czynność	Częstotliwość
Sprawdzić filtr pompy.	Codziennie lub przy każdym natryskiwaniu.
Sprawdzić odpowietrzniki osłony pod kątem niedrożności.	Codziennie lub przy każdym natryskiwaniu.
Sprawdzić otwory wlotowe pompy znajdujące się pod filtrem pompy pod kątem niedrożności.	Przy każdym czyszczeniu urządzenia natryskowego

Czyszczenie zaworów wylotowych

Kurz i odpadki w zespołach zaworu wylotowego mogą mieć wpływ na wydajność urządzenia natryskowego i wymagać oczyszczenia.

1. Aby oczyścić trzy zawory wylotowe, wymontować trzy zatyczki pompy i zawór przedni. Zdjąć zatyczki pompy, używając klucza imbusowego 8 mm lub 5/16".

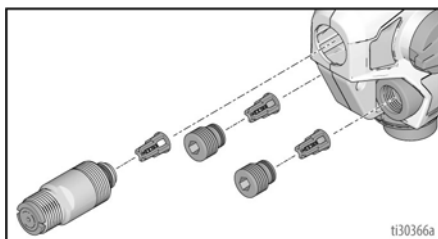

2. Oczyszczyć zespoły zaworu wylotowego ciepłą wodą.
3. Kulka zaworu zwrotnego powinna poruszać się swobodnie na sprężynie elementu ustalającego.
4. Jeśli zespół zaworu wylotowego był usunięty z zatyczki zaworu, zmontować jak na rysunku. Pozostawić miejsce między końcem zatyczki a zaworem przednim a łopatką na zespole zaworu wylotowego.

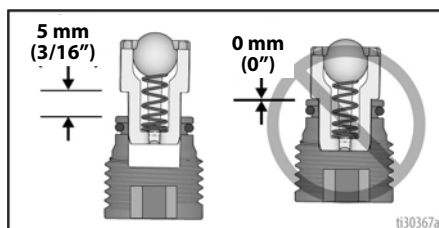

WAŻNA INFORMACJA

Nie wciskać zaworów wylotowych do końca do zatyczek zaworu lub zaworu przedniego. Wciśnięcie zaworów wylotowych do końca do zatyczek zaworów lub zaworu przedniego urządzenia natryskowego powoduje natryskiwanie z obniżoną mocą.

- a. Sprawdzić, czy uszczelki okrągłe zostały zamontowane na zatyczkach zaworów i zaworze przednim.
- b. Zamontować dwie zatyczki pompy i zawór przedni. Założyć zatyczki pompy, używając klucza imbusowego 8 mm lub 5/16". Dokręcić zawór wylotowy i zatyczki pompy, wartości momentu można znaleźć na stronie 30.

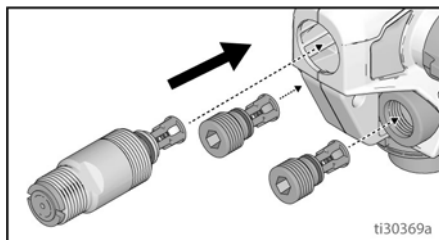

Części zamienne

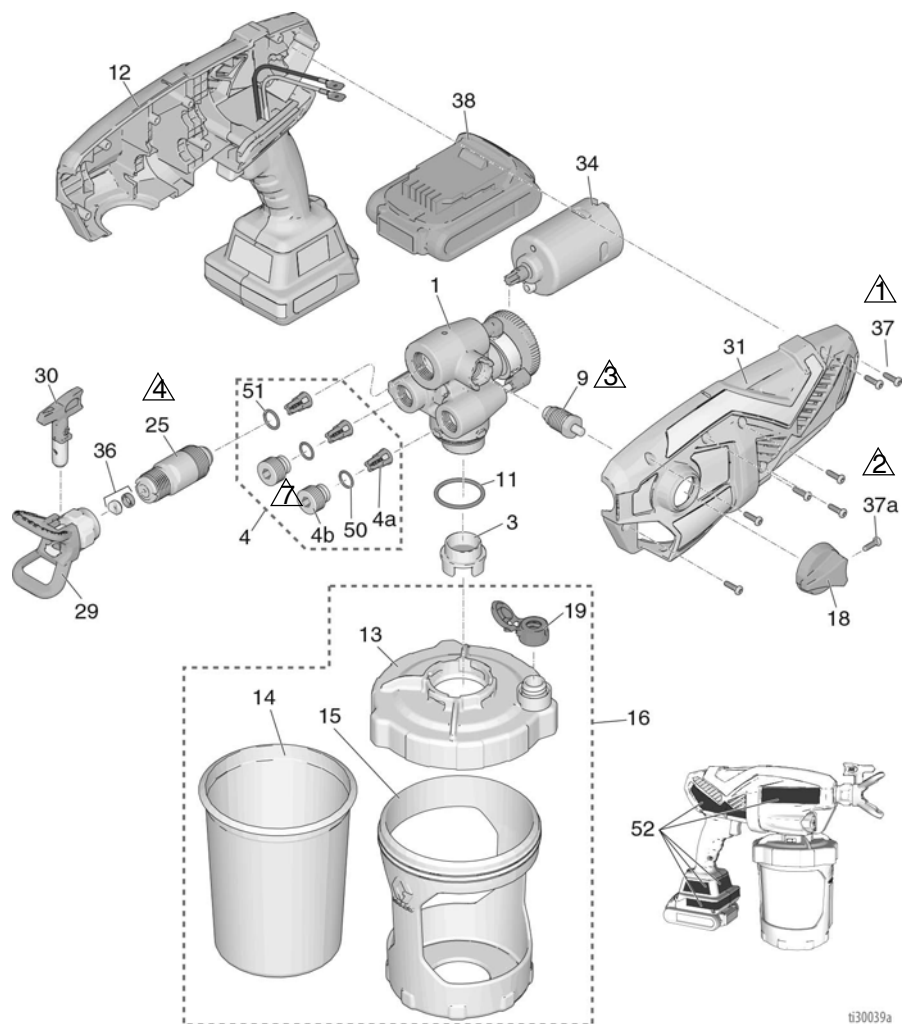

t330039a

Poz.	Moment obrotowy	Poz.	Moment obrotowy
1	1,1 N·m (10 calofuntów)	4	6,2–7,3 N·m (55–65 calofuntów)
2	0,9–1,1 N·m (8–10 calofuntów)	7	0,6–0,8 N·m (5–7 calofuntów)
3	1,1–1,7 N·m (10–15 calofuntów)		

Wykaz części

Poz.	Nazwa urządzenia natryskowego	Nr części	Opis
1	Wszystkie	17P186	Zestaw, zespołu pompy zawiera 4, 9, 11, 25
3	Wszystkie	17P554	Filtr, pompy, sito 60, 3 szt.
	Wszystkie	17P555	Filtr, pompy, sito 100, 3 szt.
4	Wszystkie	17P183	Zestaw, naprawczy zaworu wylotowego zawiera 3 szt. 4a, 2 szt. 4b, 2 szt. 50, 1 szt. 51
4a	Wszystkie		Zespół zaworu wylotowego
4b	Wszystkie		Zatyczka zaworu wylotowego
9	Wszystkie	17P098	Pompa do zalewania/Zawór natryskiwania zawiera 18, 1 szt. 37a
11	Wszystkie	16Y425	Uszczelka okrągła
12	Wszystkie	17P179	Zestaw, Smartcontrol z obudową zawiera 31, 34, 7 szt. 37, 52
13	Wszystkie	17N515	Pokrywa, misy zawiera 1 szt. 19
14	Wszystkie	17A226	FlexLiner, 32 uncje (3 szt.)
	Wszystkie	17P212	FlexLiner, 32 uncje (25 szt.)
	Wszystkie	17F005	FlexLiner, 42 uncje (3 szt.)
	Wszystkie	17P549	FlexLiner, 42 uncje (25 szt.)
15	Wszystkie	17N392	Wspornik, misy, 32 uncje
16		17P550	Zestaw, wspornik misy, pokrywa i zatyczka, 32 uncje zawiera 13, 1 szt. 14, 15, 17, 1 szt. 19
		17P552	Zestaw, wspornik misy, pokrywa i zatyczka, 42 uncje zawiera 13, 1 szt. 14, 15, 17, 1 szt. 19
17	Wszystkie	17M879	Zatyczka, pokrywy misy, niedostarczana z urządzeniem natryskowym (nie pokazano)
18	Wszystkie	17M882	Pokrętko zalewania pompy/natryskiwania
19	Wszystkie	17P712	Zatyczka VacuValve (3 szt.)
20	Ultra	17P665	Zestaw, naklejek, marki
	Ultimate	17R361	Zestaw, naklejek, marki
25	Wszystkie	17P174	Zestaw, zaworu przedniego zawiera 51
29	Wszystkie	246215	Ośłona, końcówki natryskowej, FFLP
30	Wszystkie	FFLP514	Końcówka natryskowa, FFLP 514
		FFLP410	Modele: 17M364, 17M366, 17N218, 17N219, 17P519
31	Wszystkie	17P235	Zestaw, osłony obudowy zawiera 7 szt. 37
34	Wszystkie	17P111	Silnik, DC
36	Wszystkie	17P501	Zestaw, gniazdo końcówki (5 szt.)
37	Wszystkie	17R614	Śruba, z łbem krzyżowym
37a	Wszystkie	128726	Śruba, z łbem krzyżowym
38*	Wszystkie		Zestaw akumulatorowy Li-ion DEWALT
		17P557	Modele: 17M364, 17M366, 17N220. 17P199, 17N167. Model; 17P519 wymaga tego akumulatora
		17P558	Model; 17N221. Model; 17P520 wymaga tego akumulatora
39*	Wszystkie		Ładowarka do akumulatora Li-ion DEWALT (nie pokazano)
		17P560	Modele: 17M364, 17M366, 17N220. 17P199. Model; 17P519 wymaga tej ładowarki
		17P559	Model 17N167
		17P561	Model; 17N221. Model; 17P520 wymaga tej ładowarki
40	Wszystkie	17M883	Skrzynka, do przechowywania (nie pokazano)
50	Wszystkie	17M394	Uszczelka okrągła
51	Wszystkie	125119	Uszczelka okrągła
---		17A000	Płyn Pump Armor 240 ml, niedostarczany z urządzeniem natryskowym (nie pokazano)

Ciąg dalszy na następnej stronie.

Części zamienne

Poz.	Nazwa urządzenia natryskowego	Nr części	Opis
---		253574	Płyn Pump Armor 1 l, niedostarczany z urządzeniem natryskowym (nie pokazano)
52 ▲	Wszystkie	17P681	Zestaw, etykiet ostrzegawczych
53 ▲			Karta ostrzeżenia medycznego (nie pokazano)
		17R476	Angielski, hiszpański, portugalski (brazylijski)
		17A134	Angielski, chiński, koreański
		179960	Angielski, hiszpański, francuski
	17F690	Niderlandzki, niemiecki, szwedzki	
* Akumulator i ładowarka zależą od wymagań związanych z danym krajem.			
▲Zamienne etykiety, wywieszki i karty z ostrzeżeniami oraz informujące o zagrożeniach są dostępne bezpłatnie.			

Rozwiązywanie problemów



Przed przekazaniem urządzenia natryskowego do autoryzowanego centrum serwisowego należy wykonać wszystkie czynności sprawdzające przedstawione w poniższej tabeli rozwiązywania problemów.







Diagnostyka urządzenia natryskowego

Problem	Przyczyna	Rozwiązanie
Urządzenie natryskowe nie wydaje dźwięku po naciśnięciu spustu	Światło diagnostyczne miga dwa razy po naciśnięciu spustu. Wskazuje na nieprawidłowe napięcie.	Wymienić akumulator na naładowany. Okres eksploatacji akumulatora dobiegł końca. Wymienić akumulator.
	Światło diagnostyczne miga trzy razy po naciśnięciu spustu. Wskazuje, że temperatura akumulatora jest za wysoka lub za niska.	Poczekać, aż akumulator ostygnie lub ogrzać go do temperatury pokojowej.
	Światło diagnostyczne miga cztery razy po naciśnięciu spustu. Wskazuje na zacięcie się wirnika.	Wymienić zespół pompy i/lub silnika.
	Światło diagnostyczne nie miga po naciśnięciu spustu. Wskazuje, że akumulator nie jest założony lub jest uszkodzony.	Założyć akumulator albo wymienić go na nowy. Wymienić Smartcontrol.

Problem	Przyczyna	Rozwiązanie
Urządzenie natryskowe wydaje dźwięk po naciśnięciu spustu, lecz materiał nie jest natryskiwany	Urządzenie nie zostało zalane.	Zalać pompę. Patrz Rozpoczęcie nowego zadania , strona 11.
		Upewnić się, że we wsporniku misy znajduje się tylko jeden pojemnik FlexLiner.
		Upewnić się, że pokrywa misy jest prawidłowo nakręcona na wspornik misy. Jeżeli pod dokręconą pokrywą misy widoczny jest gwint, należy całkowicie odkręcić pokrywę misy i ponownie ją zamontować na wsporniku misy w taki sposób, aby po pełnym dokręceniu nie był widoczny żaden fragment gwintu.
		Upewnić się, że pokrywa misy jest dokręcona do wspornika pojemnika w taki sposób, aby strzałka na pokrywie pojemnika mieściła się w zakresie wskaźnika na wsporniku misy.
		Upewnić się, czy prawidłowo zablokowano zespół misy na pistolecie natryskowym.
		Sprawdzić, czy w pojemniku FlexLiner nie ma powietrza, a zawór VacuValve jest prawidłowo zamknięty.
		Oczyszczyć otwór wentylacyjny i zbiornik zaworu VacuValve. Patrz Czyszczenie zaworu VacuValve , strona 22.
		Oczyszczyć urządzenie natryskowe. Patrz Czyszczenie , strona 19.
		Zawory wylotowe nie są zamontowane prawidłowo. Patrz Czyszczenie zaworów wylotowych , strona 28.
Pokrętło zalewania pompy/natryskiwania znajduje się w pozycji ZALEWANIE POMPY.	Przestawić pokrętło zalewania pompy/natryskiwania do pozycji NATRYSKIWANIE.	
Końcówka natryskowa nie znajduje się w pozycji natryskiwania NATRYSKIWANIE.	Obrócić końcówkę natryskową do pozycji NATRYSKIWANIE.	
Zatkana końcówka natryskowa.	Patrz Usuwanie niedrożności końcówki , strona 17.	
Zanieczyszczenia w farbie.	Patrz Filtrowanie farby , strona 11.	
Zatkany filtr pompy.	Patrz krok 15 na stronie 22.	
Sterowanie prędkością ustawiono na zbyt niską wartość.	Zwiększać prędkość, aż urządzenie zacznie natryskiwać.	
Brak materiału w misie lub niski poziom materiału.	Dolać materiału do pojemnika FlexLiner i zalać pompę. Patrz Ponowne napełnianie pojemnika FlexLiner , strona 14.	
Okres eksploatacji pompy dobiegł końca.	Wymienić zespół pompy.	
Światło diagnostyczne miga cztery razy po naciśnięciu spustu. Wskazuje na zacięcie się wirnika.	Wymienić zespół pompy i/lub silnika.	

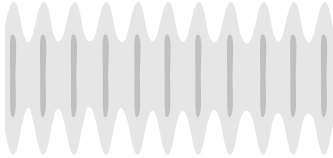
Problem	Przyczyna	Rozwiązanie
Niezadowalające wyniki natryskiwania	Częściowo zatkana końcówka natryskowa.	Patrz Usuwanie niedrożności końcówki , strona 17.
	Końcówka natryskowa nie znajduje się w prawidłowej pozycji	Obrócić końcówkę natryskową do pozycji NATRYSKIWANIE.
	Nieodpowiednia końcówka do natryskiwania używanego materiału.	Zamontować końcówkę natryskową w innym rozmiarze. Patrz Wybór końcówki i ciśnienia , strona 15.
	Zużycie lub uszkodzenie końcówki	Wymienić końcówkę natryskową. Patrz Montaż końcówki natryskowej , strona 24.
	Wskutek potrząsania w materiale powstały pęcherzyki powietrza.	NIE należy potrząsać materiałem. Wymieszać materiał albo sprawdzić zalecenia producenta dotyczące natryskiwanego materiału.
	Materiał jest zbyt zimny, aby można go było natryskiwać.	Ogrzać materiał.
	Zawory wylotowe są zabrudzone lub zużyte.	Wymontować dwie zatyczki pompy i zawór przedni, by uzyskać dostęp do trzech zaworów wylotowych. Oczyszczyć zawory wylotowe, patrz Czyszczenie zaworów wylotowych , strona 28. Wymienić, jeśli to konieczne.
	Okres eksploatacji pompy dobiegł końca.	Wymienić zespół pompy.
Pompa natryskuje farbę, lecz nie natryskuje farby.	Okres eksploatacji pompy dobiegł końca. Wymienić zespół pompy.	
Farba wycieka z gwintu misy.	Nieprawidłowo osadzona misa.	Upewnić się, że we wsporniku misy znajduje się tylko jeden pojemnik FlexLiner.
		Upewnić się, że pokrywa misy jest prawidłowo nakręcona na wspornik misy. Jeżeli pod dokręconym wspornikiem misy widoczny jest gwint, należy całkowicie odkręcić pokrywę misy i ponownie ją zamontować na wsporniku misy w taki sposób, aby po pełnym dokręceniu nie był widoczny żaden fragment gwintu.
		Upewnić się, że pokrywa misy jest dokręcona do wspornika misy w taki sposób, aby strzałka na pokrywie misy mieściła się w zakresie wskaźnika na wsporniku misy.
		Unikać zginania oraz dociskania wspornika misy podczas odprowadzania powietrza z pojemnika FlexLiner.
		Unikać ciągnięcia za pojemnik FlexLiner podczas odprowadzania powietrza.
		Upewnić się, że nie doszło do uszkodzenia wargi pojemnika FlexLiner oraz uszczelki pokrywy misy.
		Upewnić się, że warga pojemnika FlexLiner oraz uszczelka pokrywy misy nie jest pokryta odpadkami i zaschniętą farbą.
		Wymienić pojemnik FlexLiner.

Diagnostyka poprawności natrysku

Problem	Przyczyna	Rozwiązanie
<p>Nalóżona warstwa jest nierówna:</p> 	Operator przemieszcza urządzenie natryskowe zbyt szybko.	Zmniejszyć szybkość ruchu.
	Zatkana końcówka natryskowa.	Udrożnić lub oczyścić końcówkę natryskową; patrz Usuwanie niedrożności końcówki , strona 17.
	Trudności w rozpylaniu materiału.	Zwiększać prędkość do uzyskania żądanej jakości warstwy. Trzymać urządzenie w większej odległości od powierzchni. Przełączyć się na inną końcówkę rozcieńczenia materiału. Patrz Wybór końcówki i ciśnienia , strona 15.
	Zawory wylotowe są zabrudzone lub zużyte.	Wymontować dwie zatyczki pompy i zawór przedni, by uzyskać dostęp do trzech zaworów wylotowych. Oczyścić zawory wylotowe, patrz Czyszczenie zaworów wylotowych , strona 28. Wymienić, jeśli to konieczne.
	Okres eksploatacji pompy dobiegł końca.	Wymienić zespół pompy.
<p>Na nalóżonej warstwie pojawiają się zaciek:</p> 	Sterowanie prędkością ustawiono na zbyt niską wartość.	Zwiększać prędkość do uzyskania żądanej jakości warstwy.
	Może wystąpić konieczność rozcieńczenia materiału.	Rozcieńczyć materiał zgodnie z zaleceniami producenta farby.
	Nieodpowiednia końcówka do natryskiwania używanego materiału.	Zamontować końcówkę natryskową w innym rozmiarze. Patrz Wybór końcówki i ciśnienia , strona 15.
	Materiał do natrysku nie jest odpowiedni dla urządzenia natryskowego.	Zmienić materiał.
	Zużycie lub uszkodzenie końcówki natryskowej.	Wymienić końcówkę natryskową. Patrz Montaż końcówki natryskowej , strona 24.
<p>Na nalóżonej warstwie widoczne są krople/zacieki:</p> 	Operator przemieszcza urządzenie natryskowe zbyt wolno.	Szybciej przemieszczać urządzenia natryskowe podczas natryskiwania.
	Urządzenie natryskowe znajduje się zbyt blisko natryskiwanej powierzchni.	Oddalić urządzenie natryskowe od natryskiwanej powierzchni na odległość 25 cm (10 cali)
	Spust jest wciśnięty podczas zmiany kierunku natryskiwania.	Zwalniać spust przy zmianie kierunku.
	Przełącznik (pokrętło) prędkości pracy jest w pozycji zbyt wysokiej prędkości.	Zmniejszać prędkość do uzyskania żądanej jakości warstwy.
	Zużycie lub uszkodzenie końcówki natryskowej.	Wymienić końcówkę natryskową. Patrz Montaż końcówki natryskowej , strona 24.
<p>Natrykiwana warstwa jest zbyt wąska:</p> 	Urządzenie natryskowe znajduje się zbyt blisko natryskiwanej powierzchni.	Oddalić urządzenie natryskowe od natryskiwanej powierzchni na odległość 25 cm (10 cali)
	Nieodpowiednia końcówka do natryskiwania używanego materiału.	Zamontować końcówkę natryskową w innym rozmiarze. Patrz Montaż końcówki natryskowej , strona 24.
	Zużycie lub uszkodzenie końcówki natryskowej.	Wymienić końcówkę natryskową. Patrz Montaż końcówki natryskowej , strona 24.

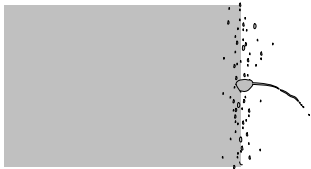
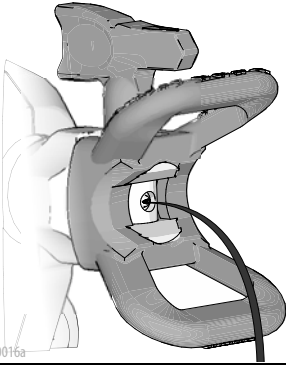
Problem	Przyczyna	Rozwiązanie
Natrykiwana warstwa jest zbyt szeroka: 	Urządzenie natryskowe znajduje się zbyt daleko od natrykiwanej powierzchni. Nieodpowiednia końcówka do natrykiwania używanego materiału.	Przybliżyć urządzenie do powierzchni. Zamontować końcówkę natryskową w innym rozmiarze. Patrz Montaż końcówki natryskowej , strona 24.
Grudki farby na końcu lub na początku natrykiwanej warstwy: 	W zespole osłony końcówki natryskowej nagromadziło się zbyt dużo materiału lub końcówka natryskowa jest częściowo zatkana. Nie wciśnięto końcówki natryskowej do końca w osłonę końcówki. Zużyta końcówka natryskowa. Urządzenie natryskowe jest zabrudzone. Okres eksploatacji zaworu przedniego dobiegł końca.	Oczyszczyć osłonę końcówki natryskowej. Patrz Usuwanie niedrożności końcówki , strona 17. Patrz Montaż końcówki natryskowej , strona 24. Wymienić końcówkę natryskową. Patrz Montaż końcówki natryskowej , strona 24. Przepłukać urządzenie natryskowe. Wymienić zawór przedni.
Materiał kapie lub sączy się z końcówki natryskowej po zwolnieniu spustu: 	Zużyta końcówka natryskowa. Nie wciśnięto końcówki natryskowej do końca w osłonę końcówki.	Wymienić końcówkę natryskową. Patrz Montaż końcówki natryskowej , strona 24. Patrz Montaż końcówki natryskowej , strona 24.
Materiał wycieka dookoła osłony końcówki natryskowej lub uchwytu końcówki natryskowej	Uszczelka końcówki natryskowej i gniazdo są uszkodzone lub nie są prawidłowo zainstalowane.	Patrz Montaż końcówki natryskowej , strona 24.

Parametry techniczne

Bezprzewodowy ręczne urządzenie natryskowe		
	USA	Jedn. metryczne
Maksymalne ciśnienie robocze	2000 psi	14 MPa; 138 barów
Ciężar	5,25 funta	2,4 kg
Wymiary:		
Długość	14,0 cali	36,1 cm
Szerokość	5 cali	12,7 cm
Wysokość	10,5 cala	26,7 cm
Zakres temperatury przechowywania ◆❖	32° do 113°F	0° do 45°C
Zakres temperatury eksploatacji ✓	40° do 90°F	4° do 32°C
Zakres wilgotności przechowywania	Od 0% do 95% wilgotności względnej bez skraplania	
Poziom ciśnienia akustycznego	86 dBa	
Poziom mocy akustycznej†	90,7 dBa, Współczynnik niepewności K = 0,5 dBa	
Poziom wibracji (mierzony zgodnie z normą EN 50580:2012)	Wartość całkowita wibracji $a_h = 33,2 \text{ stopy/s}^2$ Współczynnik niepewności K = 0,5 stopy/s ²	Wartość całkowita wibracji $a_h = 10,1 \text{ m/s}^2$ Współczynnik niepewności K = 0,2 m/s ²
Źródło zasilania ładowarki		
17N167	100 V AC, 50 Hz, 15A, 1 Ø	
17M366, 17M364, 17P519, 17N220, 17N221, 17P520	230 V AC, 50 Hz, 16 A, 1 Ø	
Akumulator		
Napięcie zasilania (DC)	18 V 2,0 Ah Li-ion Zestaw akumulatorowy Li-ion DEWALT	
Maksymalna średnica otworu końcówki	0,016 cala	0,41 mm

◆ Jeśli w pompie zamrze plyn, zostanie ona uszkodzona.

❖ Części wykonane z tworzywa sztucznego mogą ulec uszkodzeniu w razie uderzenia w warunkach niskiej temperatury.

✓ Zmiany lepkości farby w bardzo niskiej lub bardzo wysokiej temperaturze mogą mieć wpływ na działanie urządzenia natryskowego.

† Wszystkie odczyty zostały zapisane w trybie zalewania, przy określonej pozycji operatora. Poziomy mocy akustycznej zostały zmierzone zgodnie z normą ISO 3741 z odległości 1 m (3,3 stopy).

Ograniczona gwarancja firmy Graco

Graco zapewnia, że wszystkie urządzenia wymienione w tym podręczniku, a wyprodukowane przez firmę Graco i opatrzone jej nazwą, były w dniu ich sprzedaży nabywcy wolne od wad materiałowych i wykonawczych. O ile firma Graco nie wystawiła specjalnej, przedłużonej lub skróconej gwarancji, produkt jest objęty dwunastomiesięczną gwarancją na naprawę lub wymianę wszystkich uszkodzonych części urządzenia, które firma Graco uzna za wadliwe. Gwarancja zachowuje ważność wyłącznie dla urządzeń montowanych, obsługiwanych i poddanych konserwacji zgodnie z zaleceniami pisemnymi firmy Graco.

Gwarancja nie obejmuje przypadków ogólnego zużycia urządzenia oraz wszelkich uszkodzeń, zniszczeń lub zużycia urządzenia, powstałych w wyniku niewłaściwego montażu czy wykorzystania niezgodnie z przeznaczeniem, korozji, wytarcia elementów, niewłaściwej lub niefachowej konserwacji, zaniedbań, wypadku przy pracy, niedozwolonych manipulacji lub wymiany części na inne, nieoryginalne. Za takie przypadki firma Graco nie ponosi odpowiedzialności, podobnie jak za niewłaściwe działanie urządzenia, jego zniszczenie lub zużycie spowodowane niekompatybilnością z konstrukcjami, akcesoriami, sprzętem lub materiałami innych producentów, tudzież niewłaściwą konstrukcją, montażem, działaniem lub konserwacją tychże.

Warunkiem gwarancji jest zwrot na własny koszt reklamowanego wyposażenia do autoryzowanego dystrybutora firmy Graco w celu weryfikacji reklamowanej wady. Jeśli reklamowana wada zostanie zweryfikowana, firma Graco naprawi lub wymieni bezpłatnie wszystkie uszkodzone części. Urządzenie zostanie odesłane do pierwotnego nabywcy z opłaconym transportem. Jeśli kontrola wyposażenia nie wykryje wady materiałowej lub wykonawstwa, naprawa będzie wykonana według uzasadnionych kosztów, które mogą obejmować koszty części, robocizny i transportu.

NINIEJSZA GWARANCJA JEST GWARANCJĄ WYŁĄCZNĄ, A JEJ WARUNKI ZNOSZĄ POSTANOWIENIA WSZELKICH INNYCH GWARANCJI, ZWYKŁYCH LUB DOROZUMIANYCH, Z UWZGLĘDNIENIEM, MIĘDZY INNYMI, GWARANCJI USTAWOWEJ ORAZ GWARANCJI DZIAŁANIA URZĄDZENIA W DANYM ZASTOSOWANIU.

Wszystkie zobowiązania firmy Graco i prawa gwarancyjne nabywcy podano powyżej. Nabywca potwierdza, że nie ma prawa do żadnych innych form zadośćuczynienia (między innymi odszkodowania za przypadkowe lub wynikowe utraty zysku bądź zarobku, uszkodzenia osób lub mienia albo inne szkody zawinione lub niezawinione). Wszelkie czynności związane z dochodzeniem praw w związku z tymi zastrzeżeniami należy zgłaszać w ciągu dwóch (2) lat od daty sprzedaży.

FIRMA GRACO NIE UDZIELA ŻADNEJ GWARANCJI I WYKLUCZA WSZELKIE DOROZUMIANE GWARANCJE PRZYDATNOŚCI HANDLOWEJ LUB PRZYDATNOŚCI DO OKREŚLONEGO ZASTOSOWANIA W ODNIESIENIU DO AKCESORIÓW, SPRZĘTU, MATERIAŁÓW LUB ELEMENTÓW INNYCH PRODUCENTÓW SPRZEDAWANYCH PRZEZ FIRMĘ GRACO. Części innych producentów, sprzedawane przez firmę Graco (takie jak silniki elektryczne, spaliny, przełączniki, wąż, itd.), objęte są gwarancją ich producentów, jeśli jest udzielana. Firma Graco zapewni nabywcy pomoc w dochodzeniu roszczeń w ramach tych gwarancji.

Firma Graco w żadnym wypadku nie ponosi odpowiedzialności za szkody pośrednie, przypadkowe, specjalne lub wynikowe wynikające z dostawy wyposażenia firmy Graco bądź dostarczenia, wykonania lub użycia jakichkolwiek produktów lub innych sprzedanych towarów na skutek naruszenia umowy, gwarancji, zaniedbania ze strony firmy Graco lub innego powodu.

Informacja o firmie Graco

Najnowsze informacje na temat produktów firmy Graco znajdują się na stronie www.graco.com.

Informacje dotyczące patentów są dostępne na stronie www.graco.com/patents.

W CELU ZŁOŻENIA ZAMÓWIENIA należy skontaktować się z dystrybutorem firmy Graco lub połączyć się z numerem 1-888-541-9788, aby zidentyfikować najbliższego dystrybutora.

DEWALT® i logo DEWALT są znakami handlowymi firmy DEWALT Industrial Tool Co.
I są wykorzystywane w oparciu o licencję

*Wszystkie informacje przedstawione w niniejszym dokumencie w formie pisemnej i rysunkowej odpowiadają ostatnim danym produkcyjnym dostępnym w czasie publikacji.
Firma Graco zastrzega sobie prawo do wprowadzania zmian bez uprzedniego powiadomienia.*

Tłumaczenie instrukcji oryginalnych. This manual contains Polish. MM 3A4749

Graco Headquarters: Minneapolis
International Offices: Belgium, China, Japan, Korea

GRACO INC. AND SUBSIDIARIES • P.O. BOX 1441 • MINNEAPOLIS MN 55440-1441 • USA

Copyright 2017, Graco Inc.
Wszystkie zakłady produkcyjne firmy Graco uzyskały certyfikat ISO 9001.

www.graco.com
Wersja C, Grudzień 2020