

Symbole używane w niniejszej instrukcji

OSTRZEŻENIE!

Oznacza bezpośrednie zagrożenie. Zignorowanie tego ostrzeżenia może doprowadzić do śmierci lub bardzo poważnych, ciężkich obrażeń.

OSTROŻNIE!

Oznacza sytuację potencjalnie niebezpieczną. Zignorowanie tego ostrzeżenia może doprowadzić do lekkich urazów lub uszkodzenia mienia.

UWAGA

Oznacza wskazówki dotyczące stosowania i inne ważne informacje.

Symbole na elektronarzędziu



Aby ograniczyć ryzyko urazów, należy przeczytać instrukcję obsługi!



Noś okulary!



Noś ochronniki słuchu!



Noś maskę!



Narzędzie klasy II



Informacje dotyczące utylizacji starego narzędzia!

Dla własnego bezpieczeństwa

OSTRZEŻENIE!

Przed użyciem elektronarzędzia należy przeczytać i przyjąć do wiadomości:

- niniejszą instrukcję obsługi,
- „Ogólne instrukcje dotyczące bezpieczeństwa” w sprawie postępowania się elektronarzędziami podane w załączonej broszurze (ulotka nr 315.915),
- zasady aktualnie obowiązujące w miejscu pracy oraz przepisy w sprawie

zapobiegania wypadkom.

To elektronarzędzie zostało skonstruowane z wykorzystaniem najnowszych technologii i w sposób spełniający uznane przepisy bezpieczeństwa.

Mimo to niewłaściwe lub nieodpowiednie użytkowanie elektronarzędzia może zagrażać życiu lub zdrowiu użytkownika lub osób postronnych, a także grozi zniszczeniem elektronarzędzia lub innego mienia.

Szlifierki można używać wyłącznie

- zgodnie z przeznaczeniem
- i tylko, gdy jest ona w pełni sprawna.

Usterki mające wpływ na bezpieczeństwo należy naprawiać natychmiast.

Przeznaczenie

Szlifierka została zaprojektowana

- do użytku komercyjnego w przemyśle i handlu,
- do szlifowania na sucho drewna, plastiku, farb, szpachłówek i podobnych materiałów.
- W urządzeniu należy używać arkuszy papieru ściernego mocowanych na rzepy oraz akcesoriów podanych w niniejszej instrukcji lub zalecanych przez producenta.

Podczas szlifowania metalu może dochodzić do iskrzenia. Należy dopilnować, aby iskry unoszące się w powietrze nie stanowiły dla nikogo zagrożenia.

Ostrzeżenia dotyczące bezpieczeństwa używania szlifierki

OSTRZEŻENIE!

Przeczytaj wszystkie ostrzeżenia i pozostałe instrukcje. Zignorowanie ostrzeżeń i pozostałych instrukcji może doprowadzić do porażenia prądem, pożaru i/lub poważnych urazów.

Wszystkie ostrzeżenia i pozostałe instrukcje należy przechowywać w bezpiecznym miejscu na wypadek, gdyby były potrzebne w przyszłości.

- Elektronarzędzie należy trzymać za izolowane uchwyty, ponieważ powierzchnia szlifująca może natrafić na własny przewód narzędzia. Przecięcie przewodu pod napięciem może spowodować, że przez nieizolowane

elementy metalowe narzędzia popłynię prąd, co grozi użytkownikowi porażeniem prądem.

- **Uwaga, ryzyko pożaru! Należy unikać przegrzewania się materiału szlifowanego szlifierką. Przed zrobieniem przerwy w pracy należy zawsze opróżnić pojemnik na pył.** Pył ze szlifowania w worku na pył, w mikrofiltrze, worku papierowym (lub w worku filtrującym lub filtrze odsysacza pyłu) może w niesprzyjających warunkach ulec samozapłonowi, np. podczas szlifowania metali, wskutek kontaktu z unoszącymi się w powietrzu iskrami. Jest to szczególnie niebezpieczne w przypadku, gdy pył ze szlifowania jest zmieszany z farbą lub żywicą poliuretanową lub innymi substancjami chemicznymi oraz w przypadku tak długotrwałego szlifowania materiału, że aż będzie on gorący.
- **Jeśli przewód zasilający jest uszkodzony, elektronarzędzia nie należy używać. Nie należy dotykać uszkodzonego przewodu zasilającego. Jeśli w czasie pracy dojdzie do uszkodzenia przewodu, należy wyjąć wtyczkę z kontaktu.** Uszkodzone przewody zasilające zwiększają ryzyko porażenia prądem.
- **Elektronarzędzia należy używać wyłącznie do szlifowania na sucho.** Dostanie się wody do elektronarzędzia zwiększa ryzyko porażenia prądem.
- **Pył uwalniany z materiałów, takich jak np. farby ołowiowe, niektóre gatunki drewna, minerały i metale, może być groźny dla operatora lub osób postronnych znajdujących się w pobliżu.** Wdychanie lub dotykanie tego typu pyłów może doprowadzić do chorób dróg oddechowych i/lub reakcji alergicznych.
 - Należy pilnować, aby miejsce pracy posiadało dobrą wentylację!
 - W miarę możliwości należy używać zewnętrznego odsysacza pyłu.
 - Zaleca się noszenie maseczki oddechowej należącej do klasy filtrowania P2.
- **Obrabiany element należy zamocować.** Obrabiany element zamocowany zaciskami lub w imadle jest przytrzymywany dużo pewniej niż w ręku.
- **W miejscu pracy należy dbać o czystość.** Mieszanki materiałów są szczególnie

niebezpieczne. Metale lekkie mogą zapalić się lub wybuchnąć.

- Nie należy pracować na materiałach, z których uwalniają się niebezpieczne substancje (np. azbest).
- Nigdy nie należy szlifować ani piłować metali lekkich o zawartości magnezu powyżej 80%. Ryzyko pożaru!
- Przed użyciem narzędzia należy sprawdzić, czy akcesoria szlifierskie zostały właściwie i bezpiecznie zainstalowane. Włączyć elektronarzędzie bez obciążenia na 30 sekund!
- W przypadku silnych drgań lub jeśli zostaną stwierdzone jakieś inne usterki, próbę należy natychmiast przerwać. Sprawdzić narzędzie i ustalić przyczynę.
- Przed odłożeniem elektronarzędzia należy je wyłączyć i odczekać aż przestanie się poruszać.
- Nie należy mocować elektronarzędzia w imadle.
- Przewód zasilający należy zawsze układać z tyłu, z dala od elektronarzędzia.

Dodatkowe instrukcje dotyczące bezpieczeństwa

- Należy stosować wyłącznie przedłużacze dopuszczone do używania na dworze.
- Elektronarzędzie należy identyfikować wyłącznie na podstawie naklejek. W obudowie nie wolno wiercić żadnych otworów.
- Napięcie zasilania musi być takie jak na tabliczce znamionowej narzędzia.

Hałas i drgania

Wartości emisji hałasu zmierzono zgodnie z normą EN 62841. Szacunkowy poziom hałasu elektronarzędzia wynosi na ogół:

	Poziom ciśnienia akustycznego L_{PA} [dB(A)]	Poziom mocy akustycznej L_{WA} [dB(A)]
ORE 2-125 EC	75	86
OSE 2-80 EC	77	88
ODE 2-100 EC	76	87
Niepewność K = 3 dB		

Całkowita wartość drgań:

	Wartość emisji a_h (m/s^2)
ORE 2-125 EC	3,5
OSE 2-80 EC	3,5
ODE 2-100 EC	3,5
	Niepewność $K = 1,5 m/s^2$

OSTRZEŻENIE!

Podane wartości pomiarów odnoszą się do nowych elektronarzędzi. Codzienne użytkowanie sprawia, że wartości hałasu i drgań ulegają zmianie.

UWAGA

Poziom emisji drgań podany w niniejszej karcie informacyjnej został zmierzony zgodnie ze standardowymi metodami testowymi określonymi w normie EN 62841 i może służyć do porównywania różnych narzędzi.

Parametr ten może również służyć do wstępnej oceny narażenia na drgania.

Deklarowany poziom emisji drgań odnosi się do najważniejszych zastosowań narzędzia.

Jeżeli narzędzie będzie używane do różnych zastosowań, z różnymi akcesoriami lub jeżeli będzie niedokładnie konserwowane, emisja drgań może być inna. Może to istotnie zwiększyć poziom narażenia użytkownika na drgania w całym okresie pracy. Dokładne oszacowanie poziomu narażenia na drgania powinno też uwzględniać czas, w którym narzędzie jest wyłączone lub gdy jest wyłączone, ale nie wykonuje żadnej pracy. Może to istotnie zmniejszyć poziom narażenia użytkownika na drgania w całym okresie pracy.

Należy określić dodatkowe środki ostrożności zabezpieczające operatora przed skutkami drgań, takie jak np. trzymanie narzędzia i akcesoriów, dbałość o ciepło dłoni, organizacja pracy itp.

OSTROŻNIE!

Gdy poziom ciśnienia akustycznego przekracza 85 dB(A), należy nosić ochronniki słuchu.

Specyfikacja techniczna

Patrz rysunek B

Krótki opis urządzenia (patrz rysunek A)

Numeracja elementów odnosi się do rysunku narzędzia na stronie z elementami graficznymi.

- 1 Izolowane powierzchnie do chwytania
- 2 Włącznik
- 3 Dysza do odsysania pyłu
- 4 Przycisk ustawiania prędkości
- 5 Panel sterowania prędkością
- 6 Stopa szlifująca
- 7 Arkusz ścierny
- 8 Pojemnik z mikrofiltrem
 - a) Obudowa
 - b) Wkładka filtrująca z pokrywą

Instrukcja obsługi

UWAGA

Gdy elektronarzędzie zostaje wyłączone, końcówka robocza przez krótki czas dalej się porusza.

Więcej informacji o wyrobach producenta znaleźć można na stronie www.flex-tools.com.

OSTRZEŻENIE!

Przed rozpoczęciem jakichkolwiek prac przy elektronarzędziu należy wyjąć wtyczkę z kontaktu.

Przed włączeniem elektronarzędzia

Prosimy wyjąć wtyczkę z kontaktu i sprawdzić, czy nie brakuje żadnej części i czy nic nie jest uszkodzone.

Zakładanie/wymiana arkusza ściernego

Stopa szlifująca posiada powierzchnię przystosowaną do mocowania arkuszy z rzepami i dlatego jest zaprojektowana wyłącznie do używania arkuszy ściernych z rzepami (patrz rysunki C1, C2 i C3).

- Wyjąć wtyczkę z kontaktu.
- Zdjąć zużyty arkusz ścierny.
- Usunąć ze stopy szlifującej jakiegokolwiek chropowate zanieczyszczenia.
- Zamocować nowy arkusz ścierny. Dopasować otwory w arkuszu ściernym do otworów w stopie szlifującej.

- Aby zamocować arkusz ścierny, przyłożyć go i lekko docisnąć do powierzchni stopy szlifującej.

Wymiana stopy szlifującej

Jeżeli stopa szlifująca zużyje się, można ją wymienić (patrz rysunek D).

- Wyjąć wtyczkę z kontaktu.
- Odkręcić 4 śruby.
- Pociągnąć stopę szlifującą w dół i wyjąć ją.
- Zamocować nową stopę szlifującą.
- Dokręcić 4 śruby z powrotem.

Zintegrowany odsysacz z pojemnikiem z mikrofiltrem

- Wcisnąć pojemnik z mikrofiltrem do oporu na dyszę do odsysania pyłu (patrz rysunek E).

Aby zagwarantować optymalne odsysanie pyłu, pojemnik z mikrofiltrem należy na czas opróżnić! Wkład filtrujący należy regularnie czyścić.

- Wykręcić i zsunąć pojemnik z mikrofiltrem z dyszy do odsysania pyłu.
- Zdjąć pokrywę (zaczep na bagnet) i wysunąć razem z wkładem filtrującym.
- Ostukać wkład filtrujący o twardą powierzchnię.
- Wyczyścić żeberka miękką szczotką.
- Opróżnić obudowę pojemnika z mikrofiltrem.
- Założyć pojemnik z mikrofiltrem z powrotem (patrz rysunek F).

Nastawianie prędkości

Są 4 poziomy prędkości, które można przełączać przyciskami ustawiania prędkości. Wciśnięcie przycisku „+” zwiększa prędkość. Wciśnięcie przycisku „-” zmniejsza prędkość. Kontrolki LED nad cyframi pokazują aktualne ustawienie prędkości (patrz rysunek G).

Poziom prędkości można ustawić, gdy narzędzie jest podłączone do zasilania lub gdy narzędzie już pracuje.

Po wyłączeniu narzędzia, funkcja pamięci zapamiętuje ostatnie używane ustawienie prędkości i przy ponownym włączeniu automatycznie je przywraca.

Przybliżona wartość OPM (liczba oscylacji na minutę) wynosi:

Poziom prędkości	/min (OPM)
1	8000

2	9300
3	10600
4	12000

Włączanie i wyłączanie

Włączanie i wyłączanie elektronarzędzia odbywa się włącznikiem (patrz rysunek H).



OSTROŻNIE!

Po awarii prądu włączone elektronarzędzie nie włącza się samo po przywróceniu zasilania.

Instrukcja obsługi



OSTRZEŻENIE!

Elektronarzędzie należy trzymać wyłącznie za izolowane powierzchnie do chwytania!



OSTROŻNIE!

Gdy elektronarzędzie zostaje wyłączone, narzędzie szlifujące przez krótki czas dalej się porusza.

- Włączyć szlifierkę i przyłożyć arkusz ścierny jego całą powierzchnią do obrabianej powierzchni.
- Lekko dociskać i przesuwając szlifierkę równomiernie po obrabianym elemencie.
- Efekt pracy szlifierką zależy głównie od wyboru odpowiedniego rodzaju arkusza ściernego, wybranej prędkości oscylacji oraz siły docisku.
- Prosimy pamiętać o tym, aby na czas zmieniać arkusze szlifierskie.
- Zbyt mocne dociskanie nie zwiększa wydajności szlifowania, natomiast zwiększa zużycie elektronarzędzia i arkuszy ściernych.

Więcej informacji o wyrobach producenta znaleźć można na stronie www.flex-tools.com.

Konserwacja i utrzymanie



OSTRZEŻENIE!

Przed rozpoczęciem jakichkolwiek prac przy elektronarzędziu należy wyjąć wtyczkę z kontaktu.

Czyszczenie

- Elektronarzędzie i kratkę z prądu otworów wentylacyjnych należy regularnie czyścić. Częstotliwość czyszczenia zależy od materiału i czasu użytkowania.
- Wnętrze obudowy i silnik należy regularnie przedmuchiwać sprężonym powietrzem.

Części zamienne i akcesoria

Pozostałe akcesoria, w szczególności zaś narzędzia i akcesoria do szlifierki, znaleźć można w katalogach producenta.

Rysunki rozstrzelone i listy części zamiennych znaleźć można na naszej stronie:

www.flex-tools.com

i.V.  

Peter Lameli
Dyrektor ds.
technicznych

Klaus Peter Weinper
Dyrektor Działu Jakości (QD)

Informacje dotyczące utylizacji

OSTRZEŻENIE!

Jeśli elektronarzędzie jest już niepotrzebne, należy uniemożliwić używanie go:

- w przypadku elektronarzędzi sieciowych przez usunięcie przewodu zasilającego,



Tylko kraje UE

Elektronarzędzi nie należy wyrzucać do zmieszanych odpadów komunalnych!

Zgodnie z europejską dyrektywą 2012/19/UE w sprawie zużytego sprzętu elektrycznego i elektronicznego (WEEE) oraz jej transpozycjami krajowymi, zużyte narzędzia elektryczne powinny być zbierane oddzielnie i poddawane recyklingowi w sposób przyjazny dla środowiska.



Odzyskiwanie surowców zamiast utylizacji odpadów.

Urządzenie, akcesoria i opakowanie należy poddać recyklingowi w przyjazny dla środowiska sposób. Identyfikacja części plastikowych przeznaczonych do recyklingu odbywa się na podstawie materiału, z którego są one wykonane.



UWAGA

O dostępne możliwości utylizacji prosimy zapytać swojego dystrybutora!

CE-Deklaracja zgodności

Producent na własną i wyłączną odpowiedzialność oświadcza, że wyrób opisany w części „Specyfikacja techniczna” spełnia warunki podane w następujących normach lub dokumentach standaryzujących:

Norma EN 62841 zgodna z postanowieniami
Dyrektyw 2014/30/UE, 2006/42/WE,
2011/65/UE.

Podmiot odpowiedzialny za dokumentację techniczną:

FLEX-Elektrowerkzeuge GmbH, R & D
Bahnhofstrasse 15, D-71711 Steinheim/Murr

01.03.2021; FLEX-Elektrowerkzeuge GmbH
Bahnhofstrasse 15, D-71711 Steinheim/Murr

Wyłączenia odpowiedzialności

Producent i jego przedstawiciel nie ponoszą odpowiedzialności za jakiegokolwiek szkody i straty oraz utratę zysków wskutek przerwy w prowadzeniu działalności spowodowane produktem lub faktem, że produktu nie da się używać. Producent i jego przedstawiciel nie ponoszą odpowiedzialności za jakiegokolwiek szkody i straty spowodowane niewłaściwym użyciem elektronarzędzia lub używaniem w narzędziu produktów innych producentów.

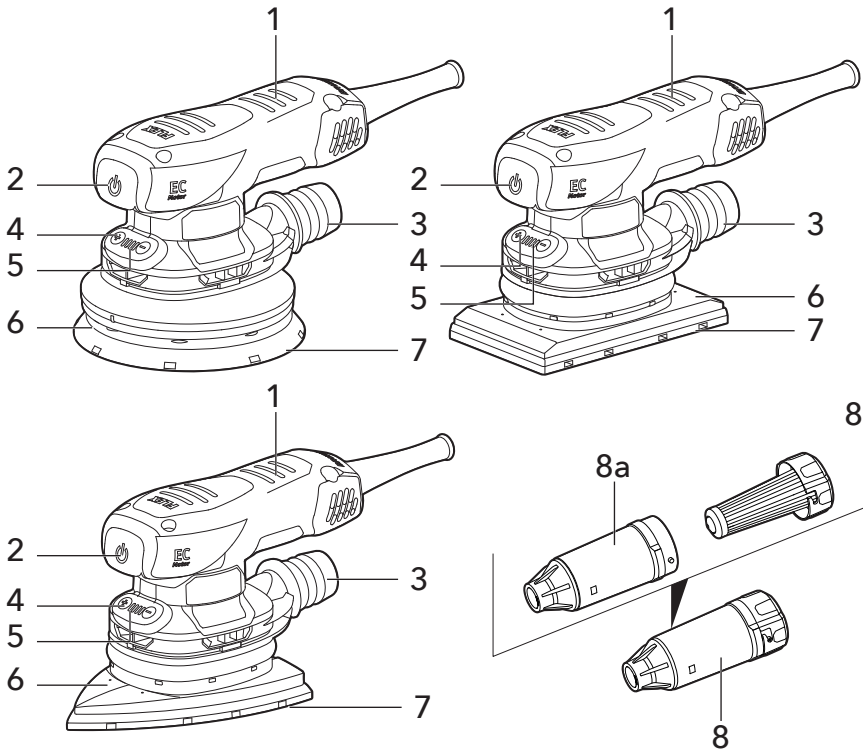

B			
	ORE 2-125 EC	OSE 2-80 EC	ODE 2-100 EC
V	220-240	220-240	220-240
Hz	50	50	50
W	260	260	260
n/min	8000--12000	8000--12000	8000--12000
m/kg	1.5	1.4	1.5

